



## **DUROPLAST TOILET SEAT**

(FI)

### **MUOVINEN WC-ISTUIN**

Asennus-, käyttö- ja turvallisuusohjeet

(PL)

### **DESKA SEDESOWA DUROPLAST**

Wskazówki montażu, obsługi i bezpieczeństwa

(EE)

### **DUROPLASTIST WC-ISTE**

Montaaži, käsitemis- ja ohutusjuhised

(DE) (AT) (CH)

### **DUROPLAST-WC-SITZ**

Montage-, Bedienungs- und Sicherheitshinweise

(SE)

### **WC-SITS I DUROPLAST**

Monterings-, bruks- och säkerhetsanvisningar

(LT)

### **UNITAZO SĖDYNĖ IŠ DUROPLASTO**

Nurodymai dėl montavimo, naudojimo ir saugumo

(LV)

### **DUROPLASTA TUALETES PODA VĀKS**

Montāžas, lietošanas un drošības norādījumi

IAN 486373\_2501

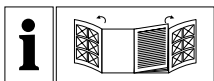

FI

Käännä ennen lukemista molemmat kuvalliset sivut esiin ja tutustu seuraavaksi laitteen kaikkiin toimintoihin.

---

SE

Vik ut båda bildsidorna och ha den till hands när du läser igenom anvisningarna och gör dig bekant med produktens funktioner.

---

PL

Przed przeczytaniem proszę rozłożyć strony z ilustracjami, a następnie proszę zapoznać się z wszystkimi funkcjami urządzenia.

---

LT

Prieš skaitydami atsiverskite lapus su paveikslėliais ir susipažinkite su visomis šio prietaiso funkcijomis.

---

EE

Enne lugemist keerake lahti joonistega leheküljed ja õppige seejärel tundma seadme kõiki funktsioone.

---

LV

Pirms lasišanas atlokiet lapas ar attēliem un tad iepazīstieties ar visām ierīces funkcijām.

---

DE AT CH

Klappen Sie vor dem Lesen die Seiten mit den Abbildungen aus und machen Sie sich anschließend mit allen Funktionen des Gerätes vertraut.



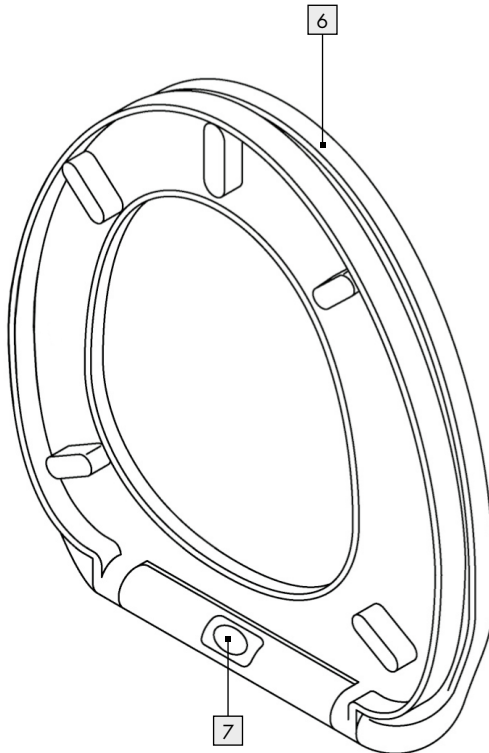
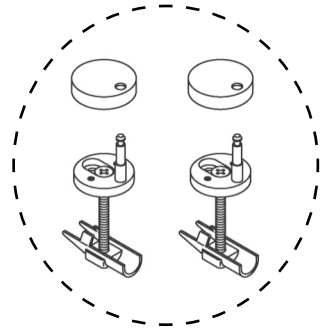
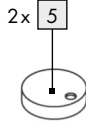
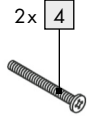
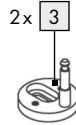
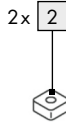
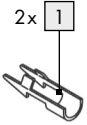
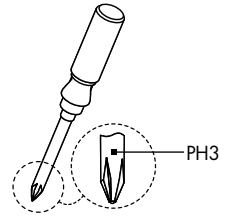
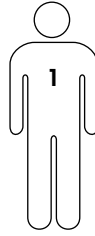

FI	Asennus-, käyttö- ja turvallisuusohjeet	Sivu	5
SE	Monterings-, bruks- och säkerhetsanvisningar	Sidan	9
PL	Wskazówki montażu, obsługi i bezpieczeństwa	Strona	13
LT	Nurodymai dėl montavimo, naudojimo ir saugumo	Puslapis	17
EE	Montaaži-, käsitsemis- ja ohutusjuhised	Lehekülg	21
LV	Montāžas, lietošanas un drošības norādījumi	Lpp.	25
DE/AT/CH	Montage-, Bedienungs- und Sicherheitshinweise	Seite	29

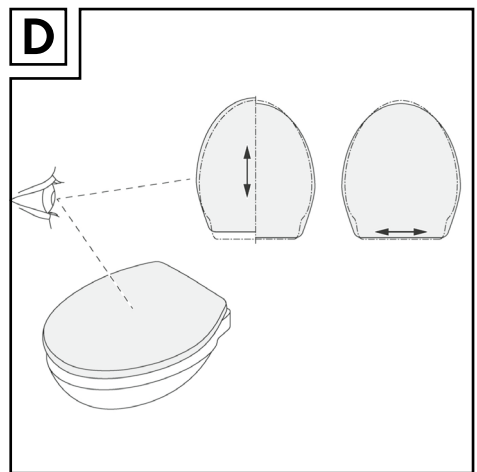
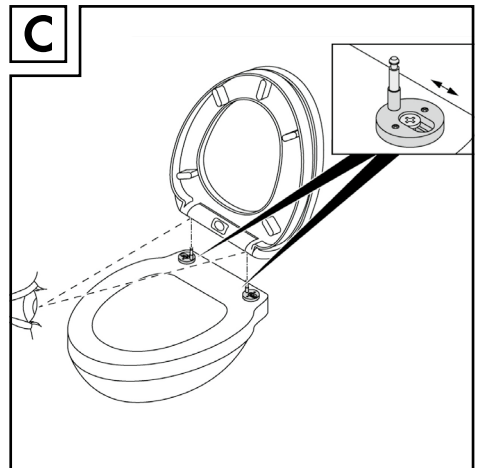
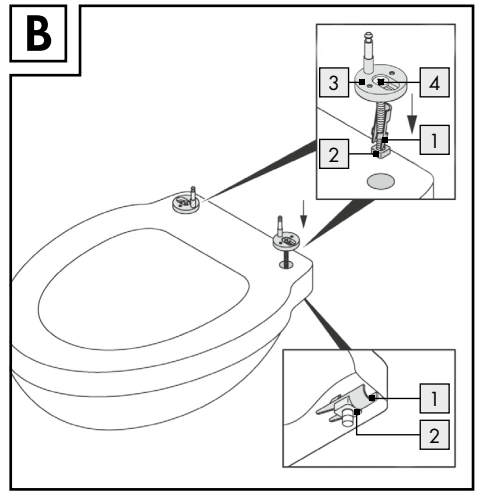
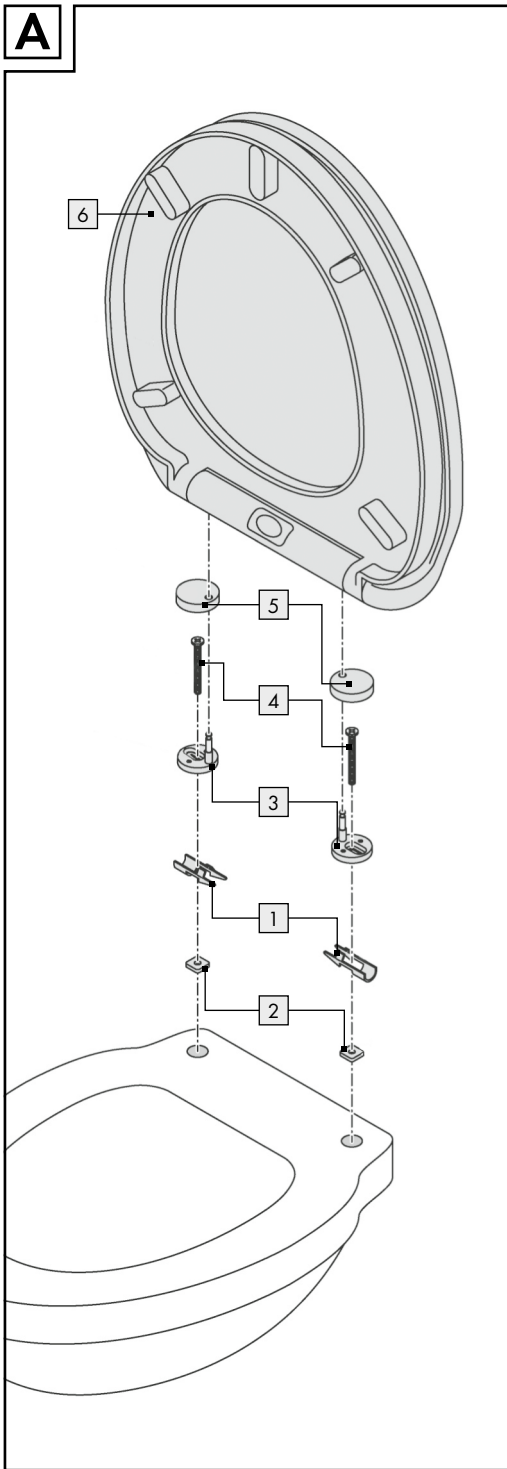
Tarvitset · Du behöver  
Wymagane · Jums reikės  
Teil on tarvis · Nepieciešamais  
aprikojums · Sie benötigen:





## Merkkien selitykset

	Noudata varoituksia ja turvallisuusohjeita!		Lapsia uhkaava hengen- ja tapaturmanvaara!
 <b>VAROITUS!</b>	Vakava tai hengenvaarallinen loukkaantumisvaara!	 	Turvallisuusohjeita Käyttöohjeet

## Muovinen WC-istuin

### Johdanto

Onnittelemme sinua uuden tuotteen hankinnasta. Olet valinnut korkealaatuisen tuotteen. Tutustu laitteeseen ennen ensimmäistä käyttöönottoa. Lue sitä varten tämä käyttöohje ja turvallisuusohjeet. Käytä tuotetta vain kuvatulla tavalla ja ilmoitetulla käyttöalalla. Säilytä käyttöohje paikassa, josta löydät sen aina. Anna kaikki ohjeet mukaan, jos luovutat tuotteen edelleen.

### Tarkoituksenmukainen käyttö

Tuote on tarkoitettu yksityiskäytössä olevan WC-istuimen kanneksi, joka soveltuu asennettavaksi lähes kaikkiin tavallisiin WC-istuihin. Tuotteen käyttäminen muuhun tarkoitukseen tai sen muuttaminen ei ole tarkoituksenmukaista käyttöä ja saattaa aiheuttaa vakavia loukkaantumisia. Valmistaja ei ota vastuuta vahingoista, jotka johtuvat tarkoituksenvastaisesta käytöstä. Tuotetta ei ole tarkoitettu kaupalliseen käyttöön.

### Osien kuvaus

- 1 Kippiankkuri
- 2 Mutteri
- 3 Saranalevy (sisältää tapin)
- 4 Ruuvi
- 5 Suojus
- 6 WC-istuimen kansi
- 7 Pikalukitus toiminnon painike (Easy-Click)

### Tekniset tiedot

Suurin kantokyky:	150 kg
Ulkomitat (O-muoto):	45,5 cm x 38,7 cm x 4,6 cm (P x L x K)
Ulkomitat (D-muoto):	45,5 cm x 37,3 cm x 4,8 cm (P x L x K)
Reikäväli keraamisella pinnalla (molemmat muodot):	9,0 cm – 18,5 cm

### Toimituksen sisältö

- 1 WC-istuin
- 2 tapillista saranalevyä (sis. silikonitiivistein)
- 2 kippiankkuria (sis. mutterin)
- 2 suojusta (kiiltävä)
- 2 ruuvia
- 1 asennus- ja käyttöohje



### Turvallisuusohjeet

SÄILYÄ KAIKKI TURVALLISUUSOHJEET JA MUUT OHJEET HUOLELLISESTI!

-  **VAROITUS! LAPSIA UHKAAVA HENGEN- JA TAPATURMANVAARA!** Älä jätä lapsia koskaan pakkausmateriaalin kanssa ilman valvontaa. Pakkausmateriaaliin liittyy tukehtumisvaara. Lapset aliarvioivat usein uhkaavat vaarat. Pidä tuote aina lasten ulottumattomissa. Tuote ei ole lelu.
- Tarkista tuotteen kunto ja kaikkien osien toimivuus toimituksen jälkeen ja ennen ensimmäistä käyttöä. Älä käytä tuotetta, jos se on vaurioitunut. Muutoin uhkaa loukkaantumisvaara.

- Älä käytä vaurioitunutta tuotetta.
-  Älä kuormita tuotetta yli 150 kg:lla. Muutoin tämä voi johtaa loukkaantumisiin ja/tai tuotteen vaurioitumiseen.

Oman turvallisuutesi vuoksi älä asetu tuotteen päälle, sillä se voi murtua.

**VARO! PURISTUMISVAARA!** Varo sormiasi, kun avaat ja suljet tuotteen.

**VARO! AINEVAHINKO!** Älä anna tuotteen pudota asennuksen aikana, jotta se ei vaurioiduu.

- Älä avaa WC-istuimen kantta pidemmälle kuin kuvassa I.

## Asennus

**Huomautus:** Puhdista keraaminen pinta ennen asennusta kostealla liinalla ja kylpyhuoneen puhdistusaineella. Kuivaa keraaminen pinta kuivalla liinalla.

**Huomautus:** Tarkista ennen asennusta, että kaikki osat on asetettu valmiiksi. Jos epäroit asennuksen suhteen, kysy neuvoa alan ammattilaiselta.

**HUOMIO:** Jos avaat pakkauksen varomattomasti veitsellä tai muulla terävällä esineellä, tuote voi vaurioitua. Avaa pakkaus hyvin varovasti.

1. Ruuvaa kippiankkurit **1** ja mutterit **2** irti ruuveista **4**.
2. Aseta ruuvit **4** ylhäältä päin saranalevyjen **3** aukkoihin ja sovita ne ylhäältä päin WC-altaan porausreikiin (kuva B).
3. Pistä ensin kippiankkurit **1** ja sitten niihin kuuluvat mutterit **2** alhaalta päin ruuveihin **4**. Kiristä mutterit **2** (kuva B).
4. Pidä WC-istuimen kantta **6** saranalevyjen **3** yllä. Kohdista niiden tapit niin, että ne voidaan pistää WC-istuimen kannen **6** asennusreikiin (kuva C).
5. Sulje WC-istuimen kansi **6** ja suorista se. Varmista suoristaessasi, että WC-istuimen kansi **6** on asetettu keskelle keraamista pintaa (kuva D).
6. Poista WC-istuimen **6** kansi. Varmista, että saranalevyt **3** eivät pääse liukumaan paikkaan.
7. Kiristä ruuvit **4** momenttiavaimella 5 Nm:iin (kuva E).

8. Aseta sitten suojukset **5** saranalevyjen **3** päälle (kuva F).
9. Kiinnitä lopuksi WC-istuimen kansi **6** asettamalla se saranalevyjen tappien **3** päälle ja napsauttamalla kiinni (kuva G).

Varmista, että WC-istuimen kansi **6** on asennettu tukevasti ennen kuin sitä käytetään ensimmäisen kerran.

## Käyttö

Noudata seuraavia ohjeita, jotta tuotetta voidaan käyttää pitkään ja moitteettomasti:

- Älä käytä WC-istuimen kantta **6** istuimena tai astimena.
- WC-istuimen kansi **6** sulkeutuu automaattisesti hitaasti, kun sitä napautetaan pehmeästi. Älä avaa WC-istuimen kantta **6** pidemmälle kuin kuvassa I. Älä yritä nopeuttaa WC-istuimen kannen **6** automaattista sulkeutumista painamalla sitä.
- Tarkista säännöllisin väliajoin WC-istuimen kannen **6** asento ja kiinnityksen tukevuus. Tarvittaessa säädä jälkikäteen.

## Pikalukitus toiminto (Easy-Click) (kuva H)

Tuote on varustettu pikalukitus toiminnolla (Easy-Click). WC-istuimen kansi **6** voidaan irrottaa kokonaan puhdistusta varten. Menetelle tässä seuraavasti:

1. Paina ja pidä pikalukitus toiminnon painiketta (Easy-Click) **7** painettuna ja irrota WC-istuimen kansi **6**.
2. Kiinnitä WC-istuimen kansi **6** puhdistuksen jälkeen asettamalla se saranalevyjen tappien **3** päälle ja napsauttamalla kiinni.

## Puhdistus ja hoito

- Älä käytä voimakkaita tai syövyttäviä puhdistusaineita, sillä ne voivat vaurioittaa tuotetta.

- Puhdista tuote säännöllisesti kostealla liinalla ja tavallisella kylpyhuoneen puhdistusaineella. Kuivaa tuote sitten pehmeällä liinalla.

## ● Hävittäminen

Pakkaus on valmistettu ympäristöystävällisistä materiaaleista, jotka voidaan viedä paikalliseen kierrätyspisteeseen.

Lisätietoja käytöstä poistetun tuotteen hävittämismahdollisuuksista saat kuntasi tai kaupunkisi viranomaisilta.

## ● Takuu

Tuote on valmistettu huolellisesti tiukkojen laatuohjeiden mukaan ja tarkistettu huolella ennen toimitusta. Materiaali- tai valmistusvirheiden tapauksessa kuluttajalla on laillisia oikeuksia tuotteen myyjää kohtaan. Alla oleva takuu ei rajoita kuluttajan lakisääteisiä oikeuksia millään tavalla.

Tämän tuotteen takuu on 3 vuotta ostopäivästä lukien. Takuuaika alkaa ostopäivästä. Säilytä alkuperäinen ostokuitti turvallisessa paikassa, koska tätä asiakirjaa vaaditaan ostotositteena.

Mahdollisista ostoheikkä esiintyneistä vaurioista tai vioista on ilmoitettava välittömästi tuotteen pakkauksesta purkamisen jälkeen.

Jos 3 vuoden sisällä tuotteen ostopäivästä alkaen tuotteesta löytyy materiaali- tai valmistusvirhe, korjaamme tuotteen ilmaiseksi harkintamme mukaan. Takuuaikaa ei pidennetä myönnetyn takuuvaatimuksen vuoksi. Tämä koskee myös vaihdettuja ja korjattuja osia.

Takuun voimassaolo lakkaa, jos tuote on vioittunut, sitä on käytetty tai huollettu tarkoituksenvastaisesti.

Takuu kattaa materiaali- ja valmistusvirheet. Takuu ei kata tuotteen osia, jotka kuluvat normaalisti (esim. paristot, akut, letkut, väripatruunat) ja joita voidaan sen vuoksi pitää kuluvina osina eikä myöskään

rikkoutuvia osia esim. kytkimiä, akkuja tai lasista valmistettuja osia.

## ● Huoltopalvelu

FI

### **Commetal Meister GmbH**

Oberkamper Str. 39

42349 Wuppertal

SAKSA

Tel.: 00 800 34 99 67 53



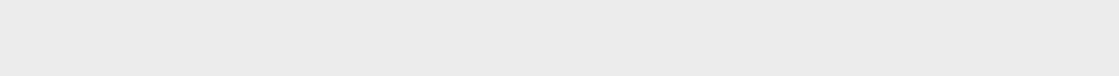

S-posti: cm@comei.info

**IAN 486373\_2501**

Säilytä kassakuitti ja tuotenumero (IAN 486373\_2501) todisteena tekemästasi ostoksesta.



## Teckenförklaring till använda piktogram

	Beakta varnings- och säkerhetsinformationen!		Risk för livsfara och olycksfall för småbarn och barn!
 <b>VARNING!</b>	Det föreligger risk för allvarliga eller dödliga personskador!	 	Säkerhetsinformation Instruktioner

## WC-sits i duroplast

### ● Inledning

Grattis till köpet av din nya produkt. Du har valt en produkt av hög kvalitet. Gör dig bekant med produkten innan du använder den. Läs följande bruksanvisning och säkerhetsinformation. Använd endast produkten i enlighet med beskrivningen och för angivna ändamål. Förvara denna handledning på en säker plats. Överlämna även bruksanvisningen om du överlåter produkten till en tredje part.

### ● Ändamålsenlig användning

Produkten är lämplig som toaletsits för montering på nästan alla kommersiellt tillgängliga toaletter för privat användning. Andra användningsområden eller förändringar på produkten är inte ändamålsenliga och kan förorsaka allvarliga olyckor. Tillverkaren ansvarar ej för skador som förorsakas på grund av icke ändamålsenlig användning. Produkten är ej avsedd för yrkesmässig användning.

### ● Beskrivning av delarna

- 1 Vippankare
- 2 Mutter
- 3 Gångjärnsbas (med stift)
- 4 Skruv
- 5 Skydd
- 6 Toaletsits
- 7 Knapp för snabbblåsfunktionen (Easy-Click)

### ● Tekniska data

Max. bärförmåga:	150 kg
Yttermått (O-form):	45,5 cm x 38,7 cm x 4,6 cm (L x B x H)
Yttermått (D-form):	45,5 cm x 37,3 cm x 4,8 cm (L x B x H)
Hållavstånd keramik (båda formerna):	9,0 cm - 18,5 cm

### ● Leveransomfattning

- 1 WC-sits
- 2 gångjärnsbaser med stift (inkl. silikontätning)
- 2 vippankare (inkl. mutter)
- 2 skydd (glänsande)
- 2 skruvar
- 1 monterings- och bruksanvisning



## Säkerhetsinformation

**SPARA ALLA SÄKERHETSINSTRUKTIONER OCH ANVISNINGAR OMSORGSFULLT!**

### ■ **VARNING! RISK FÖR LIVSFARA OCH OLYCKOR FÖR SMÅBARN OCH BARN!**

- Lämna aldrig barn utan uppsikt med förpackningsmaterialet. Risk för kvävning på grund av förpackningsmaterial. Barn underskattar ofta farorna som lurar. Håll alltid barn borta från produkten. Denna produkt är ingen leksak.
- Kontrollera produkten efter leverans och före första användningen med avseende på alla komponenters tillstånd och funktion. Använd aldrig produkten om den är skadad. I annat fall föreligger risk för personskador.

- Använd aldrig en skadad produkt.
  -  Belasta inte produkten över 150 kg. Risk för personskador och/eller skadad produkt föreligger. Ställ dig inte på produkten för din egen säkerhet, eftersom det kan göra att den går sönder.
- ⚠ SE UPP! RISK FÖR KLÄMSKADOR!** Se till att fingrarna inte kommer i kläm vid uppfällning och hopfällning av produkten.
- ⚠ SE UPP! MATERIALSKADOR!** Tappa inte produkten under monteringen för att undvika skador på produkten.
- Öppna inte toaletsitsens lock längre än vad som visas i figur I.

## ● Montering

**Hänvisning:** Före montering, rengör keramiken med en fuktig trasa och lite rengöringsmedel för badrum. Torka därefter av keramiken med en torr duk.

**Hänvisning:** Kontrollera före montering om alla komponenter är klara. Om du är osäker på installationen, sök råd från en specialist.

**OBS:** Om du öppnar förpackningen oförsiktigt med en vass kniv eller andra spetsiga föremål kan produkten snabbt skadas. Var försiktig när du öppnar.

1. Skruva av alla vippankare **[1]** och muttrarna **[2]** från skruvarna **[4]**.
2. Sätt skruvarna **[4]** uppifrån i gångjärnsbasernas **[3]** öppningar och för in dessa uppifrån i i toalettstolens borrhål (se bild B).
3. Sätt först i respektive vippankare **[1]** och sedan de tillhörande muttrarna **[2]** nerifrån på skruvarna **[4]**. Skruva fast muttrarna **[2]** (se bild B).
4. Håll toaletsitsen **[6]** över gångjärnsbaserna **[3]**. Rikta deras stift så att dessa kan föras in i toalettstolens **[6]** monteringsöppningar (se bild C).
5. Stäng toaletsitsen **[6]** och rikta in den. Se till att toalettstolen **[6]** är centrerad på keramiken när du riktar in den (se bild D).
6. Ta bort toaletsitsen **[6]** igen. Se till, att gångjärnsbaserna **[3]** därvid ej förskjuts.
7. Dra åt skruvarna **[4]** med en momentnyckel med 5 Nm (se bild E).
8. Placera nu skydden **[5]** på gångjärnsbaserna **[3]** (se bild F).

9. Sätt till sist fast toaletsitsen **[6]** genom att placera den på gångjärnsbasernas **[3]** stift och haka fast (se bild G).

Se till att toaletsitsen **[6]** är fast monterad innan du använder den första gången.

## ● Användning

För att säkerställa en lång livslängd och problemfri användning av produkten, måste följande information beaktas:

- Använd inte toaletsitsens **[6]** lock som sittplats eller trappsteg.
- Genom den automatiska sänkningsmekanismen sänks toaletsitsen **[6]** automatiskt långsamt efter beröring. Öppna inte toaletsitsens **[6]** lock längre än vad som visas på bild I. Accelerera inte den automatiska sänkningsmekanismen genom att applicera ytterligare tryck på toaletsitsens **[6]** lock.
- Kontrollera med jämna mellanrum toaletsitsens **[6]** läge och ordentliga fäste. Gör efterjusteringar vid behov.

## ● Snabblåsfunktion (Easy-Click) (se bild H)

Produkten har försetts med en snabblåsfunktion (Easy-Click). Med hjälp av denna kan du ta av den kompletta toaletsitsen **[6]** för rengöring. För detta ändamål gör enligt följande:

1. Tryck och håll knappen för snabblåsfunktionen (Easy-Click) **[7]** och ta av toaletsitsen **[6]**.
2. Sätt åter fast toaletsitsen **[6]** efter rengöring genom att placera den på gångjärnsbasernas **[3]** stift och haka fast.

## ● Rengöring och skötsel

- Använd inga aggressiva eller frätande rengöringsmedel, eftersom de kan skada produkten.
- Rengör produkten regelbundet med en lätt fuktad duk och ett vanligt rengöringsmedel som

finns i handeln. Torka sedan av produkten med en mjuk duk.

## ● Avfallshantering

Förpackningen består av miljövänliga material, som kan lämnas på lokala återvinningsstationer.

Kontakta kommunen för närmare information om avfallshantering av den förbrukade produkten.

## ● Garanti

Produkten har tillverkats enligt stränga kvalitetskrav och kontrollerats noggrant före leverans. I händelse av materialfel eller tillverkningsfel har du lagstadgade rättigheter mot säljaren av produkten. Dina lagstadgade rättigheter begränsas inte på något sätt av vår garanti som anges nedan.

Garantin för den här produkten är 3 år från och med inköpsdatum. Garantitiden börjar från och med inköpsdagen. Förvara originalkvittot på en säker plats eftersom detta dokument krävs som inköpsbevis.

Alla skador eller brister som redan finns vid tidpunkten för köpet måste rapporteras omedelbart efter uppäckning av produkten.

Om det uppstår ett materialfel eller ett tillverkningsfel på denna produkt inom 3 år efter köpet, kommer vi, efter eget gottfinnande, att antingen reparera eller byta ut produkten åt dig utan kostnad. Garantiperioden förlängs inte av ett beviljat garantianspråk. Det gäller även för utbyta eller reparerade delar.

Denna garanti är ogiltig om produkten har skadats eller använts eller underhållits felaktigt.

Garantin täcker material- och tillverkningsfel. Denna garanti täcker inte produktdelar som är föremål för normalt slitage och som därför anses vara slitdelar (t.ex. batterier, batteripack, slangar, bläckpatroner) och inte heller skador på ömtåliga delar, t.ex. strömbrytare eller delar av glas.

## ● Service

SE

### **Conmetall Meister GmbH**

Oberkamper Str. 39  
42349 Wuppertal  
TYSKLAND  
Tel.: 00 800 34 99 67 53  
E-post: cm@comei.info

FI

### **Conmetall Meister GmbH**



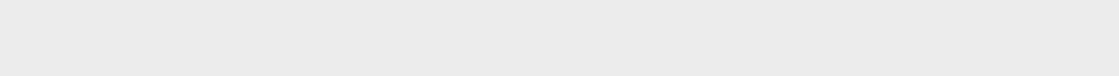

Oberkamper Str. 39  
42349 Wuppertal  
SAKSA  
Tel.: 00 800 34 99 67 53  
S-posti: cm@comei.info

**IAN 486373\_2501**



Ha för alla förfrågningar alltid kassakvitto och artikelnummer i beredskap (IAN 486373\_2501) för att bevisa köpet.



## Legenda zastosowanych piktogramów

	Przestrzegać wskazówek ostrzegawczych i bezpieczeństwa!		Niebezpieczeństwo utraty życia i wypadku dla dzieci!
 <b>OSTRZEŻENIE!</b>	Istnieje niebezpieczeństwo ciężkich lub śmiertelnych obrażeń!		Wskazówki bezpieczeństwa Instrukcja postępowania

## Deska sedesowa Duroplast

-  Deska sedesowa
-  Przycisk funkcji szybkiego zamykania (Easy-Click)





### ● Wstęp

Gratulujemy Państwu zakupu nowego produktu. Zdecydowali się Państwo na zakup produktu najwyższej jakości. Przed uruchomieniem urządzenia po raz pierwszy zapoznaj się z nim. W tym celu przeczytaj uważnie poniższą instrukcję obsługi oraz wskazówki dotyczące bezpieczeństwa. Produkt należy użytkować w sposób tu opisany i zgodnie z określonym zakresem zastosowania. Należy przechowywać tę instrukcję w bezpiecznym miejscu. Przekazując produkt innej osobie, należy również przekazać wszystkie dokumenty.

### ● Zastosowanie zgodne z przeznaczeniem

Produkt nadaje się jako deska sedesowa do montażu w prawie wszystkich dostępnych na rynku toaletach do użytku prywatnego. Inne zastosowanie lub zmiany produktu są niezgodne z jego przeznaczeniem i kryją w sobie znaczne ryzyko wypadków. Za szkody, które powstały w wyniku użycia niezgodnego z przeznaczeniem, producent nie ponosi odpowiedzialności. Produkt nie jest przeznaczony do użytku komercyjnego.

### ● Opis części

-  Kołki przechylne
-  Nakrętka
-  Podstawa zawiasu (z bolcem)
-  Śruba
-  Pokrywa

### ● Dane techniczne

- Maks. nośność: 150 kg
- Wymiary zewnętrzne (kształt O): 45,5 cm x 38,7 cm x 4,6 cm (dł. x szer. x wys.)
- Wymiary wewnętrzne (kształt D): 45,5 cm x 37,3 cm x 4,8 cm (dł. x szer. x wys.)
- Odstęp między otworami w ceramice (obie formy): 9,0 cm – 18,5 cm

### ● Zawartość

- 1 deska sedesowa
- 2 podstawy zawiasu z bolcem (wraz z uszczelką silikonową)
- 2 kołki przechylne (z nakrętką)
- 2 pokrywy (błyszczące)
- 2 śruby
- 1 instrukcja montażu i obsługi



### Wskazówki bezpieczeństwa

PROSZĘ STARANNIE ZACHOWAĆ WSZYSTKIE WSKAZÓWKI DOTYCZĄCE BEZPIECZEŃSTWA I INSTRUKCJE NA PRZYSZŁOŚĆ!

-  **OSTRZEŻENIE! NIEBEZPIECZEŃSTWO UTRATY ŻYCIA I WYPADKU DLA DZIECI!** Ze

względu na ryzyko uduszenia się nigdy nie pozostawiać dzieci bez nadzoru z materiałem opakowaniowym. Istnieje zagrożenie uduszeniem spowodowane przez materiał opakowaniowy. Dzieci często nie dostrzegają niebezpieczeństwa. Należy zawsze trzymać dzieci z dala od produktu. Produkt nie jest zabawką.

- Po dostawie i przed pierwszym użyciem sprawdzić produkt, aby stwierdzić, jaki jest stan i działanie wszystkich części. W żadnym razie nie używać produktu, jeżeli jest uszkodzony. W innym razie grozi to niebezpieczeństwem odniesienia obrażeń.

- Nie należy używać uszkodzonego produktu.

-  Nie należy obciążać produktu ciężarem większym niż 150 kg. W innym przypadku może spowodować to urazy i/lub uszkodzenie produktu. Dla własnego bezpieczeństwa proszę nie stawać na produkcie, ponieważ może to spowodować jego pęknięcie.

### **⚠ OSTROŻNIE! NIEBEZPIECZEŃSTWO**

**ZMIAŹDZENIA!** Przy rozkładaniu i składaniu produktu uważać na palce.

### **⚠ OSTROŻNIE! SZKODY MATERIALNE!**

Nie należy upuścić produktu podczas montażu, aby uniknąć jego uszkodzenia.

- Nie otwierać pokrywy deski sedesowej dalej niż pokazano na rysunku I.

## ● Montaż

**Wskazówka:** Przed montażem należy oczyścić ceramikę zwilżoną ściereczką i środkiem do czyszczenia łazienki. Następnie wysuszyć ceramikę suchą ściereczką.

**Wskazówka:** Przed montażem proszę sprawdzić, czy wszystkie komponenty są przygotowane. Jeśli nie mają Państwo pewności co do instalacji, prosimy zasięgnąć porady specjalisty.

**UWAGA:** Jeśli opakowanie zostanie nieostrożnie otwarte ostrym nożem lub innym szpiczastym narzędziem, produkt może zostać szybko uszkodzony. Podczas otwierania należy zachować dużą ostrożność.

1. Odkręcić kołki przechyłne **[1]** i nakrętki **[2]** od śrub **[4]**.

2. Włożyć śruby **[4]** od góry w otwory podstaw zawiasu **[3]** i wprowadzić je od góry w nawiercone otwory muszli klozetowej (patrz rys. B).
3. Najpierw włożyć kołki przechyłne **[1]**, a następnie dopasowane do nich nakrętki **[2]** od dołu na śruby **[4]**. Mocno dokręcić śruby **[2]** (patrz rys. B).
4. Przytrzymać deskę sedesową **[6]** nad podstawami zawiasów **[3]**. Wyrównać ich bolce tak, aby można je było włożyć w otwory montażowe deski sedesowej **[6]** (patrz rys. C).
5. Zamknąć deskę sedesową **[6]** i wyrównać ją. Podczas wyrównania uważać na to, aby deska sedesowa **[6]** znajdowała się po środku na ceramice (patrz rys. D).
6. Ponownie zdjąć deskę sedesową **[6]**. Zwrócić uwagę na to, aby przy tym pozycja podstaw zawiasów **[3]** nie przesunęła się.
7. Na koniec dokręcić śruby **[4]** momentem 5 Nm za pomocą klucza dynamometrycznego (patrz rys. E).
8. Teraz umieścić pokrywy **[5]** na podstawach zawiasów **[3]** (patrz rys. F).
9. Na koniec zamocować deskę sedesową **[6]**, umieszczając ją na bolcach podstaw zawiasów **[3]** i zatrzaskując ją na miejscu (patrz rys. G).

Przed pierwszym użyciem proszę upewnić się, że deska sedesowa **[6]** jest prawidłowo zamontowana.

## ● Zastosowanie

W celu zapewnienia długiej żywotności produktu i właściwego stosowania należy przestrzegać poniższych wskazówek:

- Nie należy używać pokrywy deski sedesowej **[6]** jako siedziska lub drabinki.
- Dzięki automatyce opuszczania deska sedesowa **[6]** automatycznie i powoli opuszcza się po jej dotknięciu. Nie otwierać pokrywy deski sedesowej **[6]** dalej niż pokazano na rysunku I. Nie należy przyspieszać automatycznego opuszczania poprzez wywieranie dodatkowego nacisku na pokrywę deski sedesowej **[6]**.
- W regularnych odstępach czasu należy sprawdzać położenie i szczelność deski sedesowej **[6]**. Ewentualnie wyregulować ją.

## ● Funkcja szybkiego zamykania (Easy-Click) (patrz rys. H)

Produkt posiada funkcję szybkiego zamykania (Easy-Click). Można jej użyć do wyjęcia całej deski sedesowej [6] w celu wyczyszczenia. Proszę przy tym postępować, jak jest to opisane poniżej:

1. Nacisnąć i przytrzymać przycisk funkcji szybkiego zamykania (Easy-Click) [7] i zdjąć deskę sedesową [6].
2. Po wyczyszczeniu ponownie zamocować deskę sedesową [6], umieszczając ją na bolcach podstaw zawiasów [3] i zatrzaskując.

## ● Czyszczenie i pielęgnacja

- Nie używać ostrych lub żrących środków czyszczących, ponieważ mogą uszkodzić produkt.
- Produkt należy regularnie czyścić wilgotną szmatką i standardowym środkiem do czyszczenia łazienki. Następnie osuszyć produkt miękką ściereczką.

## ● Utylizacja

Opakowanie wykonane jest z materiałów przyjaznych dla środowiska, które można przekazać do utylizacji w lokalnym punkcie przetwarzania surowców wtórnych.

Informacji na temat możliwości utylizacji wyeksploatowanego produktu udziela urząd gminy lub miasta.

## ● Gwarancja

Produkt został wyprodukowany zgodnie z surowymi wytycznymi dotyczącymi jakości i dokładnie przetestowane przed dostawą. W przypadku wad materiałowych lub produkcyjnych przysługują Państwu prawa ustawowe wobec sprzedawcy produktu. Państwa prawa ustawowe nie są w żaden sposób ograniczone przez naszą gwarancję przedstawioną poniżej.

Gwarancja na ten produkt wynosi 3 lata od daty zakupu. Okres gwarancji rozpoczyna się od daty zakupu. Proszę przechowywać oryginalny rachunek w bezpiecznym miejscu, ponieważ ten dokument jest wymagany jako dowód zakupu.

Wszelkie uszkodzenia lub wady obecne już w momencie zakupu należy zgłosić niezwłocznie po rozpakowaniu produktu.

Jeżeli w ciągu 3 lat od daty zakupu produkt wykáže wady materiałowe lub produkcyjne, to – według naszego uznania – bezpłatnie go naprawimy lub wymienimy. Okres gwarancji nie ulega przedłużeniu o przyznane roszczenie gwarancyjne. Dotyczy to również wymienionych i naprawionych części.

Niniejsza gwarancja traci ważność, jeśli produkt został uszkodzony, był niewłaściwie użytkowany lub konserwowany.

Gwarancja obejmuje wady materiałowe i produkcyjne. Niniejsza gwarancja nie obejmuje części produktu, które podlegają normalnemu zużyciu i dlatego są uważane za części zużywalne (np. baterie, akumulatory, węże, wkłady atramentowe), ani nie obejmuje uszkodzeń części delikatnych, np. przełączników lub części wykonanych ze szkła.

Zgodnie z Kodeksem Cywilnym art. 581 §1 wraz z wymianą urządzenia lub ważnej części czas gwarancji rozpoczyna się na nowo.

## ● Serwis

PL

### Conmetall Meister GmbH

Oberkamper Str. 39

42349 Wuppertal

NIEMCY





Tel.: 00 800 34 99 67 53

E-mail: cm@comei.info

## **IAN 486373\_2501**

Przed skontaktowaniem się z działem serwisowym należy przygotować paragon i numer artykułu (IAN 486373\_2501), jako dowód zakupu.

## Naudojamų piktogramų reikšmės

	Laikykitės įspėjamųjų ir saugos nurodymų!		Pavojus kūdikių bei vaikų gyvybei ir nelaimingo atsitikimo pavojus!
 <b>ISPĖJIMAS!</b>	Kyla pavojus sunkiai arba mirtinai susižaloti!	 	Saugos nurodymai Veiksmų nurodymai

## Unitazo sėdynė iš duroplasto

### ● Įžanga

Sveikiname Jus įsigijus naują gaminį. Tai aukštos kokybės gaminy. Prieš pradėdami naudotis šiuo gaminiu, iš pradžių su juo susipažinkite. Atidžiai perskaitykite šią naudojimo instrukciją ir saugos nurodymus. Naudokite šį gaminį tik pagal aprašymą ir nurodytą paskirtį. Laikykite šią instrukciją saugioje vietoje. Perduodami gaminį kitiems asmenims, kartu perduokite visus jo dokumentus.

### ● Naudojimas pagal paskirtį

Šį unitazo dangtį galima montuoti ant beveik visų standartinių tualetų; jis skirtas naudoti tik asmeninėms reikmėms. Šio produkto naudojimas bet kokiems kitokiems tikslams ar jo pakeitimai laikomi naudojimu ne pagal paskirtį ir gali kelti didelį nelaimingų atsitikimų pavojų. Gamintojas neprisiima atsakomybės už žalą, patirtą naudojant produktą ne pagal paskirtį. Produktas neskirtas komerciniams tikslams.

### ● Dalių aprašas

- 1 Korpusinis kaištis
- 2 Veržlė
- 3 Lanksto pagrindas su kaiščiu
- 4 Varžtas
- 5 Dangtelis
- 6 Unitazo sėdynė
- 7 Sparčiojo tvirtinimo funkcijos („Easy-Click“) mygtukas

### ● Techniniai duomenys

Maks. keliamoji galia:	150 kg
Išoriniai matmenys (O formos):	45,5 cm x 38,7 cm x 4,6 cm (I x P x A)
Išoriniai matmenys (D formos):	45,5 cm x 37,3 cm x 4,8 cm (I x P x A)
Atstumas tarp skylių keraminėje dalyje (abi formos):	9,0 cm – 18,5 cm

### ● Tiekiamas rinkinys

- 1 unitazo sėdynė
- 2 lanksto pagrindai su kaiščiu (ir silikoniniu tarpikliu)
- 2 korpusiniai kaiščiai (su veržle)
- 2 blizgūs dangteliai
- 2 varžtai
- 1 surinkimo ir naudojimo instrukcija



## Saugos nurodymai

**BŪTINAI IŠSAUGOKITE VISĄ SAUGOS INFORMACIJĄ IR NURODYMUS!**

-  **ISPĖJIMAS! PAVOJUS KŪDIKIŲ BEI VAIKŲ GYVYBEI IR NELAIMINGO ATSTITIKIMO PAVOJUS!** Niekada neleiskite vaikams be priežiūros žaisti su pakuotės medžiagomis. Pakuotės medžiagos kelia pavojų uždusti. Vaikai dažnai neįvertina pavojų. Vaikai visada turi būti atokiai nuo produkto. Šis produktas nėra žaislas.
- Po produkto pristatymo ir prieš pirmą jo naudojimą, patikrinkite produktą, siekdami nustatyti

visų dalių būklę ir funkcijas. Jokių būdu nenaudokite produkto, jei jis apgadintas. Priešingu atveju galima susižaloti.

- Niekada nenaudokite pažeisto produkto.
-  Nedėkite ant produkto daugiau nei 150 kg. Antraip galite susižeisti ir (arba) apgadinti produktą. Dėl savo saugumo nelipkite ant šio produkto, nes jis gali sulūžti.

### **⚠️ ATSARGIAI! PAVOJUS PRISISPAUSTI!**

Atlenkdami ir užlenkdami produktą atkreipkite dėmesį į savo pirštus.

### **⚠️ ATSARGIAI! PREKĖS SUGADINIMAS!**

Norėdami išvengti produkto pažeidimų, pasirūpinkite, kad montuojant produktas nenukristų.

- Neatlenkite unitazo dangčio toliau, nei parodyta I pav.

## ● **Surinkimas**

**Nurodymas:** prieš montuojant, unitazo keramiką nuvalykite drėgna šluoste ir trupučiu vonios valiklio. Po to nusausinkite unitazo keramiką sausa šluoste.

**Nurodymas:** prieš tvirtindami patikrinkite ar yra visos sudedamosios dalys. Jei surinkdami abejojate, pasitarkite su tam kvalifikuotu specialistu.

**DĖMESIO:** jei pakuotę neatsargiai atidarysite aštrių peiliu ar kitokiais smailiais daiktais, galite kaipmat apgadinti produktą. Atidarykite labai atsargiai.

1. Nusukite nuo varžtų **4** korpusinius kaiščius **1** ir veržles **2**.
2. Varžtus **4** iš viršaus įdėkite į lankstų pagrindų **3** skylės ir juos iš viršaus įkiškite į unitaze išgręžtas skylės (žr. B pav.).
3. Ant varžtų **4** iš apačios pirmiausia užmaukite korpusinį kaištį **1**, o tada atitinkamas veržles **2**. Priveržkite veržles **2** (žr. B pav.).
4. Unitazo sėdynę **6** laikykite virš lankstų pagrindų **3**. Jų kaiščius išlygiuokite taip, kad būtų galima įkišti į unitazo sėdynės **6** tvirtinimo skylės (žr. C pav.).
5. Nuleiskite unitazo sėdynę **6** ir ją išlygiuokite. Išlygiuodami stebėkite, kad unitazo sėdynė **6** būtų uždėta ties keraminės dalies viduriu (žr. D pav.).

6. Vėl nuimkite unitazo sėdynę **6**. Stebėkite, kad lankstų pagrindų **3** padėtis nepasikeistų.
7. Dinamometriniu raktu 5 Nm jėga priveržkite varžtus **4** (žr. E pav.).
8. Dabar dangtelius **5** uždėkite ant lankstų pagrindų **3** (žr. F pav.).
9. Galiausiai pritvirtinkite unitazo sėdynę **6** ją uždėkite ant lankstų pagrindų **3** kaiščių ir užfiksuokite (žr. G pav.).

Prieš naudodami pirmą kartą įsitinkinkite, kad unitazo sėdynė **6** gerai pritvirtinta.

## ● **Naudojimas**

Kad produktas ilgai tarnautų ir nepriekaištingai veiktų, atkreipkite dėmesį į šiuos nurodymus:

- Nesėdėkite ir nelipkite ant unitazo sėdynės **6**.
- Palietus unitazo sėdynę **6**, automatinio nuleidimo mechanizmas ją automatiškai lėtai nuleidžia. Unitazo sėdynės **6** neatlenkite daugiau, nei pavaizduota I paveikslėlyje. Negreitiinkite automatinio nuleidimo mechanizmo papildomai spausdami unitazo sėdynės **6** dangtį.
- Reguliariai patikrinkite, ar unitazo sėdynė **6** tinkamoje padėtyje ir tvirtai laikosi. Jei reikia, pataisykite.

## ● **Sparčiojo tvirtinimo funkcija („Easy-Click“) (žr. H pav.)**

Produktas yra su sparčiojo tvirtinimo funkcija („Easy-Click“). Šia funkcija galima nuimti visą unitazo sėdynę **6** norint ją nuvalyti. Atlikite šiuos veiksmus:

1. Paspaudę ir laikydami nuspaustą sparčiojo tvirtinimo funkcijos („Easy-Click“) mygtuką **7** nuimkite unitazo sėdynę **6**.
2. Nuvalytą unitazo sėdynę **6** vėl pritvirtinkite: ją uždėkite ant lankstų pagrindų **3** kaiščių ir užfiksuokite.

## ● Valymas ir priežiūra

- Nenaudokite agresyvių ar ėsdinančių valymo priemonių, nes jos gali sugadinti produktą.
- Produktą reguliariai valykite drėgna šluoste ir rinkoje parduodamu vonios valikliu. Po to nusausinkite produktą su minkšta šluoste.

## ● Išmetimas

Pakuotė pagaminta iš aplinkai nekenksmingų medžiagų, kurias galite išmesti įprastose grąžinamojo perdirbimo vietose.

Daugiau informacijos apie nebetinkamo naudoti gaminio išmetimą sužinosite savo savivaldybės ar miesto administracijoje.

## ● Garantija

Gaminys buvo pagamintas laikantis griežtų kruopštumo principų ir prieš pristatant buvo atidžiai patikrintas. Esant medžiagų ar gamybos defektams, jūs turite įstatymines teises gaminio pardavėjo atžvilgiu. Ši garantija jokiais būdais neapriboja įstatymais nustatytų jūsų teisių.

Šiam produktui suteikiama 3 metų garantija nuo pirkimo datos. Garantijos teikimo laikotarpis skaičiuojamas nuo pirkimo datos. Pirkimo kvito originalą laikykite saugioje vietoje, nes šis dokumentas reikalingas kaip pirkimo įrodymas.

Išpakavus gaminį, būtina nedelsiant pranešti apie bet kokius pažeidimus ar defektus, kurie jau buvo pirkimo metu.

Jei per 3 metus nuo šio produkto pirkimo datos išryškės medžiagų ar gamybos trūkumų, produktą savo nuožiūra nemokamai pataisysime arba pakeisime. Patvirtinus garantinį reikalavimą garantinis laikotarpis nepratęsiamas. Ta pati sąlyga taikoma ir pakeistoms bei pataisytoms dalims.

Garantija netaikoma, jei šis produktas apgadinamas, netinkamai naudojamas ar netinkamai prižiūrimas.

Garantija taikoma medžiagų ir gamybos trūkumams. Ši garantija netaikoma gaminio dalims, kurios paprastai susidėvi ir todėl yra laikomos susidėvinčiomis dalimis (pvz., baterijos, akumuliatoriai, žarnos, rašalo kasetės), taip pat netaikoma trapioms dalims, pvz., jungikliams arba dalims iš stiklo.

## ● Klientų aptarnavimas

LT

### **Conmetall Meister GmbH**

Oberkamper Str. 39

42349 Wuppertal

VOKIETIJA

Tel.: 00 800 34 99 67 53



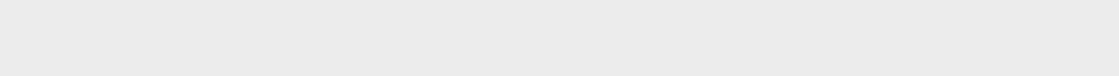

El. paštas: cm@comei.info

**IAN 486373\_2501**

Kreipdamiesi bet kokių klausimų dėl produkto, kaip pirkimo įrodymą turėkite kasos čekį ir žinokite produkto numerį (IAN 486373\_2501).



## Kasutatud piktogrammide tähendus

	Järgige hoiatusi ja ohutusjuhiseid!		Eluohtlik ning õnnetuste oht väikelastele ja lastele!
 <b>HOIATUS!</b>	On tõsiste või surmavate vigastuste oht!	 	Ohutusjuhised Tegevusjuhised

## Duroplastist WC-iste

### ● Sissejuhatus

Õnnitleme teid selle uue toote ostu puhul! Olete endale saanud kõrgekvaliteedilise toote. Tutvuge tootega enne selle esmast kasutusele võtmist. Selleks lugege tähepanelikult läbi allolev kasutusjuhend ja ohutusnõuded. Kasutage toodet üksnes kirjeldatud viisil ja otstarbel. Hoidke see kasutusjuhend kindlalt teadaolevas kohas alles. Tooted edasiandmisel kolmandatele isikutele andke kaasa ka kõik toote dokumendid.

### ● Sihtotstarbekohane kasutamine

Toode sobib WC-poti prilllauaks ja paigaldamiseks peaaegu kõikidele müügilolevatele erakasutuseks mõeldud WC-pottidele. Tooted teistsuguseid kasutusviise või muudatusi loetakse mittesihtotstarbekohasteks ja need käituvad endas märkimisväärseid õnnetuste ohtusid. Kahjude eest, mis on tekkinud mittesihtotstarbekohase kasutamise tõttu, ei võta tootja vastutust enda kanda. Tooted ei ole ette nähtud kommertskaasutuseks.

### ● Osade kirjeldus

- 1 aaspea tüübel
- 2 mutter
- 3 hinge alus (koos tihvtiga)
- 4 kruvi
- 5 kate
- 6 WC-poti prilllaud
- 7 kiirvabastusfunktsiooni nupp (Easy-Click)

### ● Tehnilised andmed

Maksimaalne kandevõime:	150 kg
Välismõõdud (O-kuju):	45,5 cm x 38,7 cm x 4,6 cm (P x L x K)
Välismõõdud (D-kuju):	45,5 cm x 37,3 cm x 4,8 cm (P x L x K)
Avade vahemaa keraamikal (mõlemal kujul):	9,0 cm – 18,5 cm

### ● Tarnekomplekt

- 1 WC-iste
- 2 hinge alust koos tihvtiga (k.a silikoontihend)
- 2 aaspea tüüblit (k.a mutter)
- 2 katet (läikivad)
- 2 kruvi
- 1 montaaži- ja kasutusjuhend



### Ohutusjuhised

**HOIDKE KÕIK OHUTUSJUHISEID JA INSTRUKTSIOONID HOOLIKALT TULEVIKU TARBEEKS ALLES!**

-  **HOIATUS! ELUOHTLIK NING ÕNNETUSTE OHT VÄIKELASTELE JA LASTELE!** Ärge kunagi jätke lapsi ilma järelevalveta pakkematerjali juurde. Pakkematerjali tõttu tekib lämbumisoht. Lapsed alahindavad sageli ohtusid. Hoidke lapsed alati tootest eemal. See toode ei ole mõnugaasi.
  - Kontrollige toodet pärast kohaletoimetamist ning enne esimest kasutamist, et kõigi osade seisukord ja toimivus kindlaks teha. Ärge mingil juhul

kasutage toodet, kui see on kahjustada saanud. Vastasel korral ähvardab vigastuste oht.

- Ärge kasutage kahjustatud toodet.
-  Ärge koormake toodet üle 150 kg. Vastasel korral võib tekkida vigastusi ja/või toote kahjustusi. Enda ohutuse huvides ärge seiske toote peal, kuna see võib põhjustada selle purunemise.

**⚠ ETTEVAATUST! MULJUMISOHT!** Jälgige toote lahti- ja kinniklappimisel oma sõrmi.

**⚠ ETTEVAATUST! VARAKAHJUSTUSE OHT!** Ärge laske tootel montaaži ajal maha kukkuda, et vältida toote kahjustusi.

- Ärge avage prilllaua kaant kaugemale, kui on näidatud joonisel I.

## ● Paigaldamine

**Märkus:** enne paigaldamist puhastage keraamikaosa niiske lapiga, lisades pisut vannitoa puhastusvahendit. Seejärel kuivatage keraamikaosa kuiva lapiga.

**Märkus:** enne paigaldamist kontrollige, kas kõik osad on käepärast. Kui te pole paigaldamise osas kindel, küsige nõu spetsialistilt.

**TÄHELEPANU:** kui te avate ettevaatamatult pakendi terava noa või teiste teravaotsaliste esemetega, siis võib toode kahjustada saada. Olge avamisel väga ettevaatlik.

1. Keerake aaspea tüüblid [1] ja mutrid [2] kruvide [4] pealt maha.
2. Asetage kruvid [4] ülalt hinge aluste [3] avadesse ja viige need ülalt WC-poti puuravadesse (vt joon. B).
3. Kõigepealt pistke altpoolt kruvide [4] peale aaspea tüüblid [1] ja seejärel vastavad mutrid [2]. Keerake mutrid [2] kinni (vt joon. B).
4. Hoidke WC-poti prilllauda [6] hinge aluste [3] kohal. Suunake tihviid nii, et neid saaks sisestada WC-poti prilllaua [6] montaažiavadesse (vt joon. C).
5. Sulgege WC-poti prilllaud [6] ja seadke see oma kohale. Kohaleseadmisel veenduge, et WC-poti prilllaud [6] oleks keraamikaosa keskel (vt joon. D).

6. Võtke uuesti WC-poti prilllaud [6] maha. Jälgige, et hinge aluste [3] asend seejuures kohalt ei nihkuks.
7. Pingutage kruvid [4] pöördemomendivõtmega 5 Nm-ni kinni (vt joon. E).
8. Nüüd asetage hinge alustele [3] katted [5] (vt joon. F).
9. Lõpuks kinnitage WC-poti prilllaud [6], selleks asetage see hinge aluste [3] tihviidele ja klõpsake oma kohale (vt joon. G).

Enne esmakordset kasutamist veenduge, et WC-poti prilllaud [6] on kindlalt paigaldatud.

## ● Kasutamine

Toote pika kasutusea ja probleemideta kasutamise tagamiseks pidage meeles järgmist teavet.

- Ärge kasutage WC-poti prilllaua [6] kaant istmena ega astmena.
- Tänu allangetamise automaatikale langetatakse WC-poti prilllaud [6] kerge koputamise peale automaatselt aeglaselt alla. Ärge avage WC-poti prilllaua [6] kaant kaugemale, kui on näidatud joonisel I. Ärge kiirendage allangetamise automaatikat WC-poti prilllaua [6] kaanele täiendava surve avaldamisega.
- Kontrollige regulaarselt WC-poti prilllaua [6] asendit ja kindlat kinnituvust. Vajaduse korral võtke ette täiendavaid reguleerimisi.

## ● Kiirvabastusfunktsioon (Easy-Click) (vt joon. H)

Tootel on kiirvabastusfunktsioon (Easy-Click). Puhastamiseks võite kogu WC-poti prilllaua [6] maha võtta. Selleks toimige järgmiselt.

1. Vajutage ja hoidke all kiirvabastusfunktsiooni nuppu (Easy-Click) [7] ja võtke WC-poti prilllaud [6] maha.
2. Pärast puhastamist kinnitage WC-poti prilllaud [6] uuesti, selleks asetage see hinge aluste [3] tihviidele ja klõpsake oma kohale.

## ● Puhastamine ja hooldus

- Ärge kasutage agressiivseid või söövitavaid puhastusvahendeid, kuna need võivad toodet kahjustada.
- Puhastage toodet regulaarselt niiske lapiga ja tavapärase vannitoa puhastusvahendiga. Seejärel kuivatage toode pehme lapiga.

## ● Jäätmekäitlus

Pakend koosneb keskkonnasõbralikest materjalidest, mida saab käidelda kohalikes ringlussevõtu keskustes.

Küsi vana toote käitlemise võimaluste kohta oma valla- või linnavalitsusest.

## ● Garantii

Toode on valmistatud rangete kvaliteedijuhiste järgi ja seda on enne tarnimist põhjalikult kontrollitud. Materjali- või tootmisdefektide korral on teil seaduslikud õigused toote müüja suhtes. Teie seadusjärgsed õigused ei ole mingil juhul piiratud meie allpool sätestatud garantiiga.

Selle toote garantii kehtib 3 aastat alates ostukuupäevast. Garantiiage algab ostukuupäevaga. Hoidke müügitšeki originaali kindlas kohas, kuna see dokument on vajalik ostu tõendamiseks.

Kõikidest kahjustustest või defektidest, mis esinesid juba ostmise ajal, tuleb teatada kohe pärast toote lahtipakkimist.

Kui tootel ilmneb 3 aasta jooksul alates ostukuupäevast materjali- või teostusviga, parandame või asendame selle omal valikul teie eest tasuta. Garantiiperioodi ei pikendata kinnitatud garantiinõudega. See kehtib ka asendatud ja parandatud osade kohta.

See garantii kaotab kehtivuse, kui toode on kahjustatud, või kui seda on valesti kasutatud või hooldatud.

Garantii katab materjali- ja tootmisdefektid. See garantii ei laiene tooteosadele, mis on tavapäraselt kulunud ja mida seetõttu peetakse kuluvateks osadeks (nt akud, taaslaetavad akud, voolikud, värvikassetid), ega ka purunevate osade kahjustustele, nt lülitid või klaasist osad.

## ● Teenindus

EE

### **Conmetal Meister GmbH**

Oberkamper Str. 39

42349 Wuppertal

SAKSAMAA

Tel.: 00 800 34 99 67 53



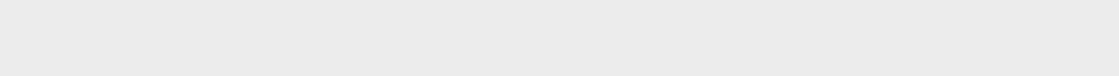

E-post: [cm@comei.info](mailto:cm@comei.info)

**IAN 486373\_2501**

Palun hoidke kõigi oma päringute jaoks alles kasutatšekk ja ostu tõendusena käepärast artikli number (IAN 486373\_2501).



## Izmantoto piktogrammu skaidrojums

	levērojiet brīdinājuma un drošības norādījumus!		Dzīvības apdraudējums un negadījuma risks attiecībā uz zīdaiņiem un bērniem!
 <b>BRĪDINĀJUMS!</b>	Pastāv smagu vai nāvējošu savainojumu risks!	 	Drošības norādījumi Rīcības norādījumi

## Duroplasta tualetes poda vāks

### ● Levads

Apsveicam jūs ar jaunā izstrādājuma iegādi! Jūs esat izvēlēties augstas kvalitātes izstrādājumu. Pirms pirmās lietošanas reizes iepazīstiet šo izstrādājumu. Rūpīgi izlasiet šo lietošanas instrukciju un drošības norādījumus. Izmantojiet izstrādājumu tikai tā, kā aprakstīts un atbilstoši tam paredzētajam lietojumam. Uzglabājiet šo instrukciju drošā vietā. Ja nododat izstrādājumu citai personai, dodiet līdzi arī visu dokumentāciju.

### ● Paredzētais lietojums

Izstrādājums ir tualetes poda vāks, kas ir uzstādāms uz gandrīz visiem tirdzniecībā pieejamiem tualetes podiem un ir paredzēts privātai lietošanai. Citi izstrādājuma lietojumi vai izmaiņas ir uzskatāmas par noteikumiem neatbilstošām, un slēpj sevī ievērojamus negadījuma riskus. Ražotājs neuzņemas atbildību par bojājumiem, kas radušies noteikumiem neatbilstošas lietošanas rezultātā. Izstrādājums nav paredzēts komerciālai izmantošanai.

### ● Daļu apraksts

- 1 Noliecams dibelis
- 2 Uzgrieznis
- 3 Šarnīra pamatne (ar tapu)
- 4 Skrūve
- 5 Pārsegi
- 6 Tualetes poda vāks
- 7 Ātrdarbības aizvara funkcijas taustiņš (Easy-Click)

### ● Tehniskie dati

Maks. nestspēja:	150 kg
Ārējie izmēri (O veida forma):	45,5 cm x 38,7 cm x 4,6 cm (G x P x A)
Ārējie izmēri (D veida forma):	45,5 cm x 37,3 cm x 4,8 cm (G x P x A)
Attālums starp caurumiem keramikas podam (abas formas):	9,0 cm – 18,5 cm

### ● Piegādes komplektācija

- 1 tualetes poda vāks
- 2 šarnīra pamatnes ar tapu (iekļ. silikona blīvējums)
- 2 noliecami dibelji (iekļ. uzgrieznis)
- 2 pārsegi (spīdīgi)
- 2 skrūves
- 1 montāžas un lietošanas pamācība



### Drošības norādījumi

**SAGLABĀJIET VISUS DROŠĪBAS NORĀDĪJUMUS UN PAMĀCĪBAS TURPMĀKAI LIETOŠANAI!**

-  **BRĪDINĀJUMS! DZĪVĪBAS APDRAUDĒJUMS UN NEGADĪJUMA RISKS ATTIECĪBĀ UZ ZĪDAIŅIEM UN BĒRNIEM!** Nekādā gadījumā neatstājiet neuzraudzītiem bērniem iepakojuma materiālu. Pastāv nosmakšanas risks, ko rada iepakojuma materiāls. Bērni bieži neapziņās bīstamību. Vienmēr uzglabājiet izstrādājumu bērniem nepieejamā vietā. Šis izstrādājums nav rotālieta.

- Pārbaudiet izstrādājumu pēc piegādes un pirms pirmās lietošanas reizes, lai noteiktu visu daļu stāvokli un darbību. Nekādā gadījumā nelietojiet izstrādājumu, ja tas ir bojāts. Citādi pastāv savainošanās risks.
  - Nelietojiet bojātu izstrādājumu.
  -  Nenoslodziet izstrādājumu ar vairāk kā 150 kg. Pretējā gadījumā var rasties savainojumi un/vai izstrādājuma bojājumi. Savai drošībai nekāpiet uz izstrādājuma, jo tādējādi tas varētu salūzt.
- ⚠ UZMANĪBU! SASPIĒŠANAS RISKS!**  
Izstrādājuma atvēršanas un aizvēršanas laikā uzmaniet savus pirkstus.
- ⚠ UZMANĪBU! MANTAS BOJĀJUMI!**  
Montāžas laikā neļaujiet izstrādājumam nokrist, lai tam neradītu bojājumus.
- Neatveriet tualetes poda vāku tālāk nekā parādīts I attēlā.

## ● Montāža

**Norāde:** pirms montāžas notīriet keramikas podu ar samitrinātu drānu un nedaudz vannas istabu tīrīšanas līdzekli. Pēc tam noslaukiet keramikas podu ar sausu drānu.

**Norāde:** pirms montāžas pārbaudiet, vai visas sastāvdaļas ir sagatavotas. Ja jūtaties nedroši montāžas laikā, konsultējieties ar speciālistu.

**IEVĒRĪBAI:** ja atverat iepakojumu neuzmanīgi ar asu nazi vai citiem smailiem priekšmetiem, var ātri sabojāt izstrādājumu. Atverot iepakojumu, rīkojieties uzmanīgi.

1. Atskrūvējiet noliecamos dibeļus **1** un uzgriežņus **2** no skrūvēm **4**.
2. No augšas ievietojiet skrūves **4** šarnīru pamatnēs **3** un no augšas ievadiet tās tualetes poda izurbtajos caurumos (skatiet B att.).
3. Uzlieciet vispirms noliecamo dībēli **1** un tad piederīgos uzgriežņus **2** no apakšas uz skrūvēm **4**. Pieskrūvējiet uzgriežņus **2** (skatiet B att.).
4. Turiet tualetes poda vāku **6** virs šarnīru pamatnēm **3**. Noregulējiet tapas tā, lai tās varētu

ievadīt tualetes poda vāku **6** montāžas atverēs (skatiet C att.).

5. Aizveriet tualetes poda vāku **6** un noregulējiet to. Regulēšanas laikā uzmaniet, lai tualetes poda vāks **6** atrastos keramikas poda vidū (skatiet D att.).
6. Atkārtoti noņemiet tualetes poda vāku **6**. Uzmaniet, lai turklāt neizkustētos šarnīru pamatņu **3** pozīcija.
7. Pievelciet skrūves **4**, izmantojot dinamometrisko atslēgu ar 5 Nm (skatiet E att.).
8. Tagad uzlieciet pārsegus **5** uz šarnīru pamatnēm **3** (skatiet F att.).
9. Pēc tam nostipriniet tualetes poda vāku **6**, uzliekot to uz šarnīru pamatņu **3** tapām un ieklikšķinot tajās (skatiet G att.).

Pārliecinieties, vai tualetes poda vāks **6** ir nekustīgi uzstādīts, pirms jūs to pirmoreiz lietojat.

## ● Lietošana

Lai nodrošinātu ilgu izstrādājuma kalpošanas laiku un nevainojamu lietošanu, lūdzam ievērot šādas norādes:

- Neizmantojiet tualetes poda vāku **6** kā sēdēšanas vai pakāpšanās virsmu.
- Pateicoties automātiskās nolaišanas funkcijai, tualetes poda vāks **6** pēc pieskaršanās automātiski lēni nolaižas. Neatveriet tualetes poda vāku **6** tālāk nekā parādīts I attēlā. Nepaātriniet automātiskās nolaišanas funkciju, papildus pielietojot spēku uz tualetes poda vāku **6**.
- Regulāros intervālos pārbaudiet tualetes poda vāku **6** pozīciju un nostiprinājumu. Ja nepieciešams, veiciet papildu regulēšanu.

## ● Ātrdarbības aizvara funkcija (Easy-Click) (skatiet H att.)

Izstrādājumam ir ātrdarbības aizvara funkcija (Easy-Click). Izmantojot šo funkciju, jūs varat tīrīšanas nolūkos noņemt visu tualetes poda vāku **6**. Rīkojieties, kā tālāk aprakstīts:

1. Nospiediet un turiet atdarbības aizvara funkcijas (Easy-Click) taustiņu **7** un noņemiet tualetes poda vāku **6**.
2. Pēc tīrīšanas atkārtoti nostipriniet tualetes poda vāku **6**, uzliekot to uz šarnīru pamatņu **3** tapām un ieklikšķinot tajās.

## ● Tīrīšana un kopšana

- Neizmantojiet agresīvus vai kodīgus tīrīšanas līdzekļus, jo tie varētu bojāt izstrādājumu.
- Regulāri rīriet izstrādājumu ar mitru drānu un tirdzniecībā pieejamu vannas istabu tīrīšanas līdzekli. Pēc tam noslaukiet izstrādājumu ar mīkstu drānu.

## ● Utilizācija

Iepakojums ražots no videi draudzīgiem materiāliem, kurus varat utilizēt vietējās atkritumu pārstrādes iestādēs.

Informāciju par noliecotā izstrādājuma utilizāciju varat saņemt savā novada vai pilsētas pašvaldībā.

## ● Garantija

Izstrādājums bija izgatavots atbilstoši stingrām kvalitātes vadlīnijām un pirms piegādes rūpīgi pārbaudīts. Materiālu vai ražošanas defektu gadījumā jums attiecībā pret izstrādājuma pārdevēju ir likumīgas tiesības. Mūsu zemāk minētā garantija nekādā veidā neierobežo jūsu likumīgās tiesības.

Šim izstrādājumam tiek piešķirta 3 gadu garantija, sākot ar pirkuma izdarīšanas datumu. Garantijas termiņš sākas ar pirkuma izdarīšanas datumu. Uzglabājiet oriģinālo pirkuma čeku drošā vietā, jo tas ir nepieciešams kā pirkuma dokumentāls pierādījums.

Par visiem bojājumiem vai trūkumiem, kas jau eksistē uz pirkuma izdarīšanas brīdi, nekavējoties jāziņo pēc izstrādājuma izpakošanas.

Ja 3 gadu laikā, sākot ar pirkuma izdarīšanas datumu, izstrādājumam parādīsies kāds materiālu vai ražošanas defekts, mēs pēc savas izvēles izstrādājumu salabosim vai nomainīsim bez maksas. Garantijas laiks nepagarināsies uz notikušās garantijas prasības pamata. Tas attiecas arī uz aizvietotām un salabotām daļām.

Garantija zaudē spēku, ja izstrādājums bija bojāts vai nelietpratīgi lietots vai apkopts.

Garantija sedz materiālu un ražošanas defektus. Šī garantija neattiecas ne uz izstrādājuma daļām, kas ir pakļautas normālam nolietojumam, un līdz ar to ir uzskatāmas par nolietojuma daļām (piemēram, baterijas, akumulatori, šļūtenes, kārtīdži), ne uz plīstošu daļu bojājumiem, piemēram, slēdzis vai stikla daļas.

## ● Serviss

LV

### **Conmetal Meister GmbH**

Oberkamper Str. 39

42349 Wuppertal

VÄCIJA

Tālr.: 00 800 34 99 67 53



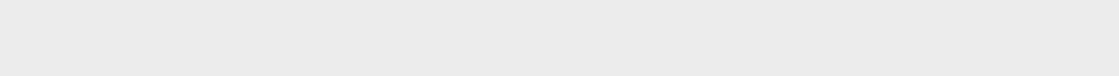

E-Mail: cm@comei.info

**IAN 486373\_2501**

Jebkādu prasību apstrādei kā pirkuma apliecinājumu lūdzam uzglabāt kases čeku un preces numuru (IAN 486373\_2501).



## Legende der verwendeten Piktogramme

	Beachten Sie die Warn- und Sicherheitshinweise!		Lebens- und Unfallgefahr für Kleinkinder und Kinder!
 <b>WARNING!</b>	Es besteht die Gefahr von schweren oder tödlichen Verletzungen!		Sicherheitshinweise Handlungsanweisungen

## Duroplast-WC-Sitz

### ● Einleitung

Wir beglückwünschen Sie zum Kauf Ihres neuen Produkts. Sie haben sich damit für ein hochwertiges Produkt entschieden. Machen Sie sich vor der ersten Inbetriebnahme mit dem Produkt vertraut. Lesen Sie hierzu aufmerksam die nachfolgende Bedienungsanleitung und die Sicherheitshinweise. Benutzen Sie das Produkt nur wie beschrieben und für die angegebenen Einsatzbereiche. Bewahren Sie diese Anleitung auf. Händigen Sie alle Unterlagen bei Weitergabe des Produktes an Dritte mit aus.

### ● Bestimmungsgemäße Verwendung

Das Produkt ist als WC-Sitz zur Montage auf fast allen handelsübliche WCs für den privaten Bereich geeignet. Andere Verwendungen oder Veränderungen des Produkts gelten als nicht bestimmungsgemäß und bergen erhebliche Unfallgefahren. Für Schäden, die aus bestimmungswidrigem Gebrauch entstanden sind, übernimmt der Hersteller keine Haftung. Das Produkt ist nicht für den gewerblichen Einsatz bestimmt.

### ● Teilebeschreibung

- 1 Kippdübel
- 2 Mutter
- 3 Scharnierbasis (mit Pin)
- 4 Schraube
- 5 Abdeckung
- 6 WC-Sitz
- 7 Taste für Schnellverschluss-Funktion (Easy-Click)

### ● Technische Daten

Max. Tragfähigkeit:	150 kg
Außenmaße (O-Form):	45,5 cm x 38,7 cm x 4,6 cm (L x B x H)
Außenmaße (D-Form):	45,5 cm x 37,3 cm x 4,8 cm (L x B x H)
Lochabstand Keramik (beide Formen):	9,0 cm - 18,5 cm

### ● Lieferumfang

- 1 WC-Sitz
- 2 Scharnierbasen mit Pin (inkl. Silikondichtung)
- 2 Kippdübel (inkl. Mutter)
- 2 Abdeckungen (glänzend)
- 2 Schrauben
- 1 Montage- und Bedienungsanleitung



### Sicherheitshinweise

**BEWAHREN SIE ALLE SICHERHEITSHINWEISE UND ANWEISUNGEN SORGFÄLTIG AUF!**

-  **WARNING! LEBENS- UND UNFALLGEFAHR FÜR KLEINKINDER UND KINDER!**

Lassen Sie Kinder niemals unbeaufsichtigt mit Verpackungsmaterial. Es besteht Erstickungsgefahr durch Verpackungsmaterial. Kinder unterschätzen häufig die Gefahren. Halten Sie Kinder stets vom Produkt fern. Das Produkt ist kein Spielzeug.

- Prüfen Sie das Produkt nach Lieferung und vor der ersten Benutzung, um den Zustand und die Funktion aller Teile festzustellen. Verwenden Sie

das Produkt keinesfalls, wenn es beschädigt ist. Andernfalls droht Verletzungsgefahr.

- Verwenden Sie kein beschädigtes Produkt.
-  Belasten Sie das Produkt nicht über 150 kg. Andernfalls kann es zu Verletzungen und/oder Beschädigungen des Produkts kommen. Stellen Sie sich zu Ihrer eigenen Sicherheit nicht auf das Produkt, da es dadurch zerbrechen könnte.

**⚠ VORSICHT! QUETSCHGEFAHR!** Achten Sie beim Auf- und Zuklappen des Produkts auf Ihre Finger.

**⚠ VORSICHT! SACHBESCHÄDIGUNG!** Lassen Sie das Produkt während der Montage nicht fallen, um Beschädigungen am Produkt zu vermeiden.

- Klappen Sie den Deckel des WC-Sitzes nicht weiter auf als in der Abbildung I gezeigt.

## ● Montage

**Hinweis:** Reinigen Sie die Keramik vor der Montage mit einem angefeuchteten Tuch und etwas Badreiniger. Trocknen Sie die Keramik anschließend mit einem trockenen Tuch ab.

**Hinweis:** Überprüfen Sie vor der Montage, ob alle Bestandteile bereit liegen. Falls Sie sich bei der Montage unsicher sind, lassen Sie sich durch eine Fachkraft beraten.

**ACHTUNG:** Wenn Sie die Verpackung unvorsichtig mit einem scharfen Messer oder anderen spitzen Gegenständen öffnen, kann das Produkt schnell beschädigt werden. Gehen Sie beim Öffnen sehr vorsichtig vor.

1. Schrauben Sie die Kippdübel **1** und Muttern **2** von den Schrauben **4** ab.
2. Legen Sie die Schrauben **4** von oben in die Öffnungen der Scharnierbasen **3** und führen diese von oben in die Bohrlöcher des WC-Beckens (siehe Abb. B).
3. Stecken Sie zuerst den Kippdübel **1** und dann die zugehörigen Muttern **2** von unten auf die Schrauben **4**. Schrauben Sie die Muttern **2** fest (siehe Abb. B).
4. Halten Sie den WC-Sitz **6** über die Scharnierbasen **3**. Richten Sie deren Pins so aus, dass

diese in die Montageöffnungen des WC-Sitzes **6** eingeführt werden können (siehe Abb. C).

5. Schließen Sie den WC-Sitz **6** und richten Sie ihn aus. Achten Sie beim Ausrichten darauf, dass der WC-Sitz **6** mittig auf der Keramik sitzt (siehe Abb. D).
6. Entfernen Sie den WC-Sitz **6** wieder. Achten Sie darauf, dass dabei die Position der Scharnierbasen **3** nicht verrutscht.
7. Ziehen Sie die Schrauben **4** mit einem Drehmomentschlüssel mit 5 Nm fest (siehe Abb. E).
8. Setzen Sie nun die Abdeckungen **5** auf die Scharnierbasen **3** (siehe Abb. F).
9. Befestigen Sie abschließend den WC-Sitz **6**, indem Sie diesen auf die Pins der Scharnierbasen **3** setzen und einklicken (siehe Abb. G).

Stellen Sie sicher, dass der WC-Sitz **6** fest montiert ist, bevor Sie ihn zum ersten Mal benutzen.

## ● Anwendung

Bitte beachten Sie für eine lange Lebensdauer und einwandfreie Anwendung des Produktes folgende Hinweise:

- Verwenden Sie den Deckel des WC-Sitzes **6** nicht als Sitz- oder Trittpläche.
- Durch die Absenkautomatik wird der WC-Sitz **6** nach Antippen automatisch langsam abgesenkt. Klappen Sie den Deckel des WC-Sitzes **6** nicht weiter als in Abbildung I gezeigt auf. Beschleunigen Sie die Absenkautomatik nicht durch zusätzliche Druckausübung auf den Deckel des WC-Sitzes **6**.
- Überprüfen Sie in regelmäßigen Abständen die Position und den festen Sitz des WC-Sitzes **6**. Nehmen Sie ggf. Nachjustierungen vor.

## ● Schnellverschluss-Funktion (Easy-Click) (siehe Abb. H)

Das Produkt verfügt über eine Schnellverschluss-Funktion (Easy-Click). Zum Reinigen können Sie damit den kompletten WC-Sitz **6** abnehmen. Gehen Sie dazu wie folgt vor:

1. Drücken und halten Sie die Taste für die Schnellverschluss-Funktion (Easy-Click) **[7]** und nehmen Sie den WC-Sitz **[6]** ab.
2. Befestigen Sie den WC-Sitz **[6]** nach der Reinigung wieder, indem Sie diesen auf die Pins der Scharnierbasen **[3]** setzen und einklicken.

## ● Reinigung und Pflege

- Verwenden Sie keine aggressiven oder ätzenden Reinigungsmittel, da sie das Produkt beschädigen könnten.
- Reinigen Sie das Produkt regelmäßig mit einem feuchten Tuch und einem handelsüblichen Badreiniger. Trocknen Sie anschließend das Produkt mit einem weichen Tuch.

## ● Entsorgung

Die Verpackung besteht aus umweltfreundlichen Materialien, die Sie über die örtlichen Recyclingstellen entsorgen können.

Möglichkeiten zur Entsorgung des ausgedienten Produkts erfahren Sie bei Ihrer Gemeinde- oder Stadtverwaltung.

## ● Garantie und Service

Das Produkt wurde nach strengen Qualitätsrichtlinien hergestellt und vor der Auslieferung sorgfältig geprüft. Im Falle von Material- oder Herstellungsfehlern haben Sie gegenüber dem Verkäufer des Produkts gesetzliche Rechte. Ihre gesetzlichen Rechte werden in keiner Weise durch unsere unten aufgeführte Garantie eingeschränkt.

Die Garantie für dieses Produkt beträgt 3 Jahre ab Kaufdatum. Die Garantiezeit beginnt mit dem Kaufdatum. Bewahren Sie den Originalkaufbeleg an einem sicheren Ort auf, da dieses Dokument als Nachweis des Kaufs erforderlich ist.

Alle Schäden oder Mängel, die bereits zum Zeitpunkt des Kaufs vorhanden sind, müssen unverzüglich nach dem Auspacken des Produkts gemeldet werden.

Sollte das Produkt innerhalb von 3 Jahren ab Kaufdatum einen Material- oder Herstellungsfehler aufweisen, werden wir es – nach unserer Wahl – kostenlos für Sie reparieren oder ersetzen. Die Garantiezeit verlängert sich durch einen stattgegebenen Gewährleistungsanspruch nicht. Dies gilt auch für ersetzte und reparierte Teile.

Diese Garantie erlischt, wenn das Produkt beschädigt oder unsachgemäß verwendet oder gewartet wurde.

Die Garantie deckt Material- und Herstellungsfehler ab. Diese Garantie erstreckt sich weder auf Produktteile, die normalem Verschleiß unterliegen, und somit als Verschleißteile gelten (z. B. Batterien, Akkus, Schläuche, Farbpatronen), noch auf Schäden an zerbrechlichen Teilen, z. B. Schalter oder Teile aus Glas.

## ● Service

DE

### **Conmetall Meister GmbH**

Oberkamper Str. 39

42349 Wuppertal

DEUTSCHLAND

Tel.: 0202 24750 430/431/432 (Gesprächskosten entsprechend dem Festnetztarif Ihres Telefonanbieters)

E-Mail: [cm@comei.info](mailto:cm@comei.info)

AT CH

### **Conmetall Meister GmbH**

Oberkamper Str. 39

42349 Wuppertal

DEUTSCHLAND

Tel.: 00 800 34 99 67 53

E-Mail: [cm@comei.info](mailto:cm@comei.info)

## **IAN 486373\_2501**

Bitte halten Sie für alle Anfragen den Kassenbon und die Art.-Nr. (IAN 486373\_2501) als Nachweis für den Kauf bereit.

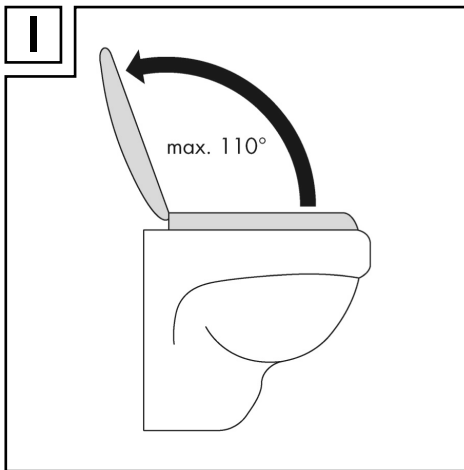
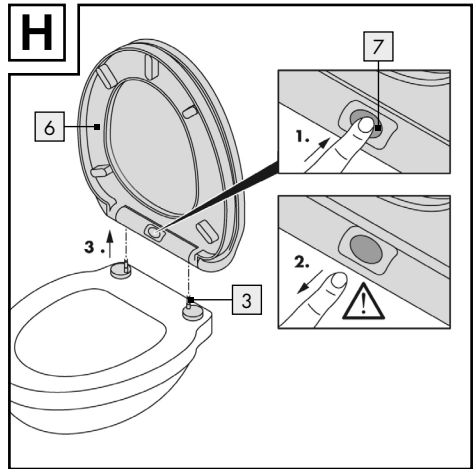
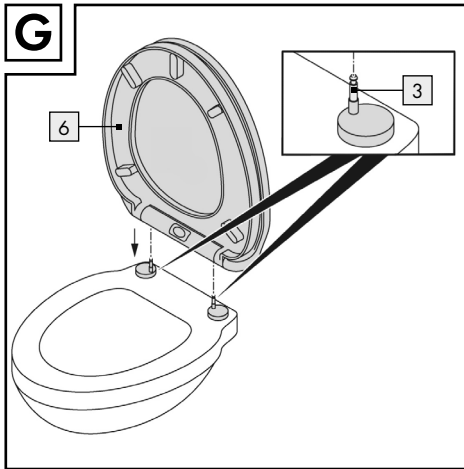
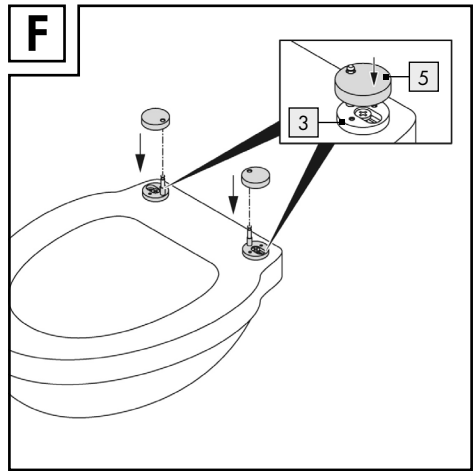
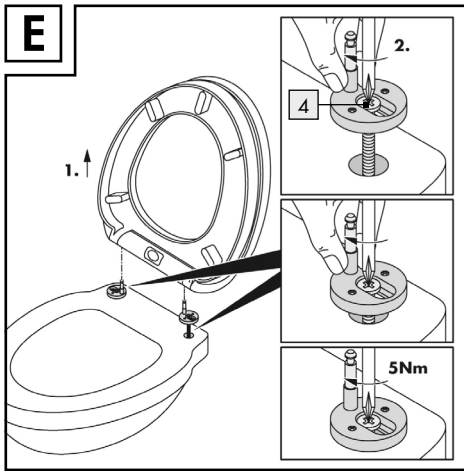

**Conmetall Meister GmbH**

Oberkamper Str. 39  
42349 Wuppertal  
GERMANY  
cm@comei.info  
Art.-No. WU6823710-8

Tietojen tila · Informationsstatus · Stan informacj  
Informacijos pobūdis · Info esitamise aeg · Informācija  
aktualizēta · Stand der Informationen: 05/2025  
Ident.-No.: WU6823710-8052025-3

---



IAN 486373\_2501