



PDF ONLINE
parkside-diy.com

FLEXIBLE GARDEN HOSE SET

(GB)

FLEXIBLE GARDEN HOSE SET

Instructions for use

(SE)

FLEXIBEL TRÄDGÅRDSSLANG, SET

Bruksanvisning

(DE) (AT) (CH)

FLEXI-GARTENSCHLAUCHSET

Gebrauchsanweisung

(FI)

FLEXI-PUUTARHALETKUSARJA

Käyttöohje

(PL)

ELASTYCZNY WAZ OGRODOWY - ZESTAW

Instrukcja użytkowania

IAN 466705_2404

(GB) (FI) (SE) (PL)
(DE) (AT) (CH)

A

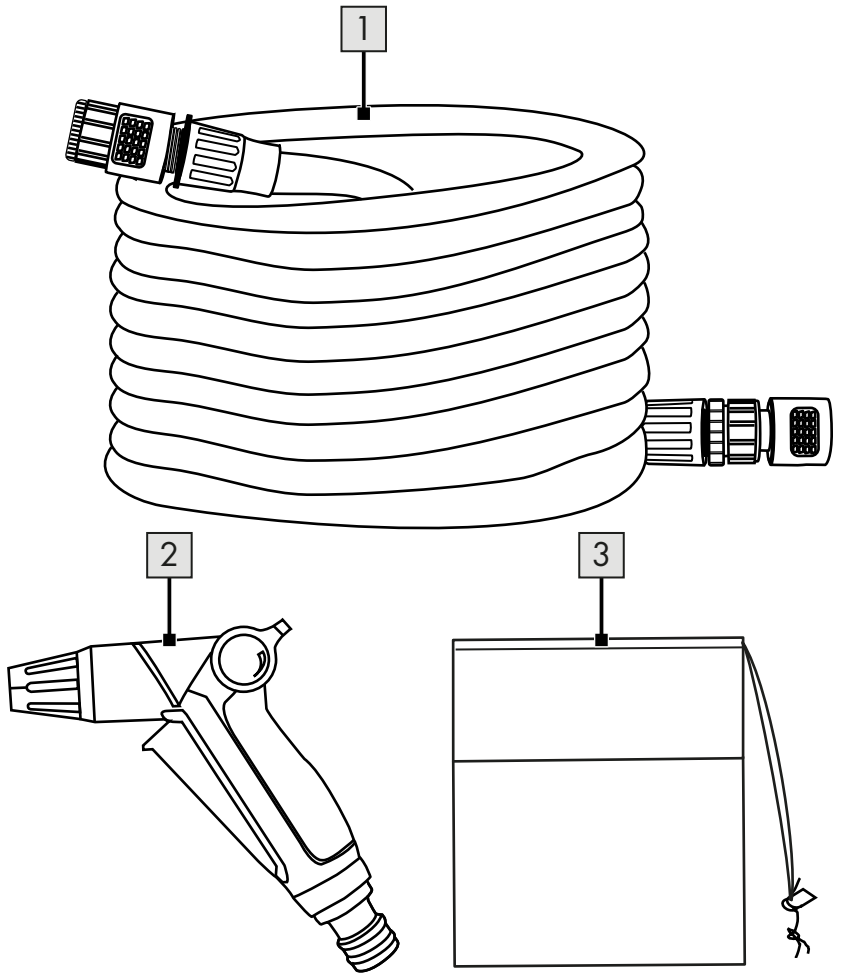

B

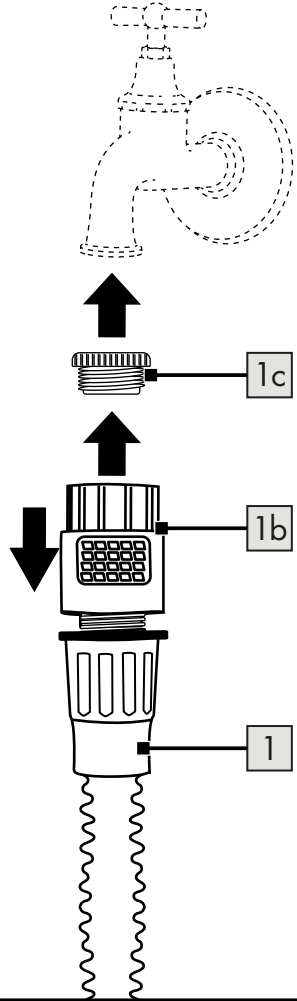
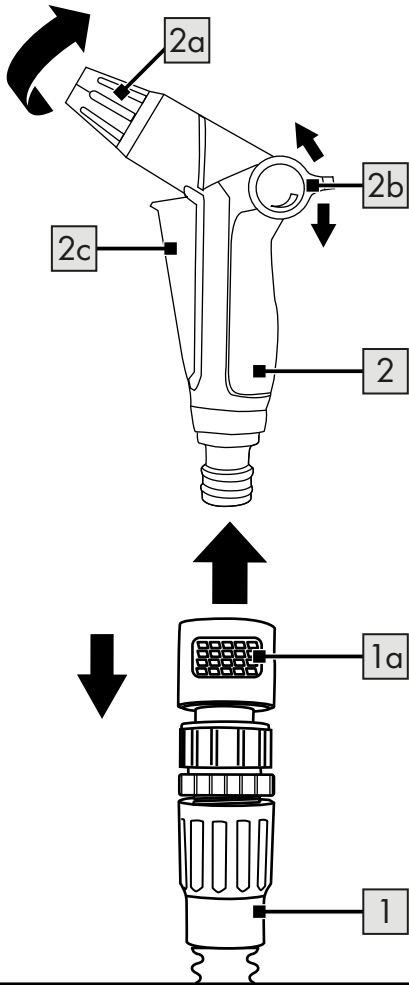

GB		FI	
Package contents (Fig. A)	6	Toimituksen sisältö (kuva A)	15
Technical data	6	Tekniset tiedot	15
Symbols and signal words used	6	Käytetyt symbolit ja huomiosanat	15
Intended use	7	Käyttötarkoitus	16
Safety information	7	Turvallisuusohjeet	16
Risk of strangulation and suffocation!	7	Kuristumis- ja tukehtumisvaara!	16
Risk of injury!	8	Loukkaantumisvaara!	17
Danger of slipping!	8	Liukastumisvaara!	18
Avoidance of material damage!	9	Omaisuu vahinkojen välttäminen!	18
Use	9	Käyttö	18
Repair, maintenance	10	Korjaus, huolto	19
Storage, cleaning	10	Varastointi ja puhdistus	19
Disposal	11	Hävitysohjeet	20
Notes on the guarantee and service handling	11	Takuuta ja huoltoprosessia koskevat ohjeet	20
Guarantee handling	12	Takuutilanteet	21
Troubleshooting	14	Vian poisto	23

SE		PL	
Leveransens omfattning (Fig. A)	24	Zakres dostawy (rys. A)	33
Tekniska specifikationer	24	Dane techniczne	33
Symboler och signalord som används	24	Użyte symbole i hasła ostrzegawcze ...	33
Avsedd användning	25	Użytkowanie zgodne z przeznaczeniem	34
Säkerhetsanvisningar	25	Wskazówki bezpieczeństwa	34
Risk för strypning eller kvävning! ...	25	Niebezpieczeństwo strangulacji i uduszenia!	35
Risk för skador!	26	Niebezpieczeństwo odniesienia obrażeń!	35
Halkrisk!	26	Niebezpieczeństwo poślizgnięcia się!	36
Undvika egendomsskador!	27	Unikanie szkód materialnych!	36
Användning	27	Użytkowanie	37
Reparation, underhåll	28	Naprawa, konserwacja	38
Förvaring, rengöring	28	Przechowywanie, czyszczenie	38
Anvisningar för avfallshantering	29	Uwagi odnośnie recyklingu	38
Information om garanti och servicehantering	29	Wskazówki dotyczące gwarancji i obsługi serwisowej	39
Garantiprocess	30	Postępowanie w przypadku roszczeń gwarancyjnych	40
Felsökning	32	Rozwiązywanie problemów	41

DE AT CH

Lieferumfang (Abb. A)	42
Technische Daten	42
Verwendete Symbole und Signalwörter	42
Bestimmungsgemäße Verwendung	43
Sicherheitshinweise	44
Strangulations- und Erstickungsgefahr!	44
Verletzungsgefahr!	44
Rutschgefahr!	45
Vermeidung von Sachschäden!	45
Verwendung	46
Reparatur, Wartung	47
Lagerung, Reinigung	47
Hinweise zur Entsorgung	48
Hinweise zur Garantie und Serviceabwicklung	48
Abwicklung im Garantiefall	49
Fehlerbehebung	51

Congratulations!

In making this purchase, you have chosen a high-quality product. Familiarise yourself with the product before using it for the first time.



Please read the following instructions for use carefully.

Only use the product as described and for the specified areas of application. Keep these instructions for use in a safe place. Hand over all documents when passing on the product to third parties.

Package contents (Fig. A)

- 1 x flexible garden hose (1) including coupling piece for watering spray and plug-in system tap connection with 26.5mm thread (G 3/4") and reducing adapter with 21mm thread (G 1/2")
- 1 x watering spray (2)
- 1 x storage bag (3)
- 1 x instructions for use

Technical data

Hose length: expandable from 10m (emptied) to 30m (filled)
Nominal pressure: 4.5 bar

Nominal size: suitable for two connections (see package contents)

 Date of manufacture (month/year): 11/2024

Symbols and signal words used



Mandatory sign warning each user to read the instructions for use carefully before use and to make them always available to all users.



General warning sign used for identifying dangers and hazards (e.g. risk of death, injury, or crushing).

WARNING!

This signal word designates a hazard with a high degree of risk that could result in death or serious injury if not averted.

CAUTION!

This signal word indicates a hazard with a low degree of risk which, if not avoided, may result in minor or moderate injury.



This symbol indicates possible dangers in relation to children.



This symbol indicates the age rating of the product.



This symbol indicates possible dangers with regard to electric shocks.



This symbol indicates that the product is UV resistant.



This symbol indicates that the product is weather resistant.



This symbol indicates that water from the product is not suitable for drinking.



These signs inform you about disposal of the packaging

and product.

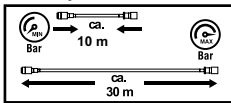

This sign indicates the changing

length of the hose with varying water pressure.



This sign indicates an easy-to-use plug-in connection between the tap and the hose.



These signs indicate the water pressure.

Intended use

The Flexi garden hose set, hereinafter referred to as the garden hose, is intended for watering patio and balcony plants and gardens. It can be connected to taps with external threads (G ½" or G ¾").

The garden hose is intended for private use only and not for commercial use. Any other use or modification of the garden hose is not permitted and may result in damage to the garden hose.

Life-threatening hazards and injuries can also result from improper use. The manufacturer accepts no liability for damage caused by improper use.

Safety information

Important: Read these instructions for use and the safety information carefully and keep them in a safe place!

⚠ Risk of strangulation and suffocation!

WARNING!



If children play with the garden hose or the packaging, they can become entangled in it and suffocate!

- Do not let children play with the garden hose or the packaging.
- Supervise children near the garden hose.
- Keep the garden hose and the packaging out of the reach of children.

Risk of injury!

WARNING!



Not suitable for children under 8 years of age!

There is a risk of injury!



Children aged 8 and over and persons with limited physical, sensory or

mental capabilities or lack of experience and knowledge must be supervised and/or instructed in the safe use of the garden hose and understand the hazards involved. Maintenance and/or cleaning of the garden hose must not be carried out by children without supervision.

Secure the garden hose to prevent unauthorised use (especially by children)!

- Store the garden hose in a dry, safe place at a height that is out of the reach of children.

CAUTION!

Incorrect installation or use may result in injury.

- Make sure that all parts are undamaged and properly assembled. There is a risk of injury if the product is not installed correctly. Damaged parts can affect safety and function.
- Water pressure must be properly controlled to prevent water escaping under high pressure and causing injury.
- **WARNING!** Never point the water jet at people or animals!

WARNING!



Never point the water jet at electrical equipment. There is a risk of electric shock!

- Do not leave the garden hose unattended during operation.



The garden hose is not suitable as a drinking water pipe/drinking water pipe component.

Danger of slipping!

CAUTION!

If the ground is wet, you may slip and injure yourself.

- Make sure that the ground near the garden hose is kept as dry as possible.

- Turn off the tap when the garden hose is not in use.

Avoidance of material damage!

CAUTION!

Improper handling of the garden hose can cause damage to it.

- Do not guide the garden hose around corners or edges or along pointed or sharp-edged objects.
- The resulting damage can cause the garden hose to leak.
- Do not lay the garden hose in areas over which vehicles drive. Running over it can cause the garden hose to burst.
- Make sure that dirt particles do not clog or damage the connections or get into the inside of the garden hose.
- When the garden hose is not in use: Dismantle the garden hose and allow the residual water inside it to run out.
- To avoid frost damage in winter, dismantle the garden hose, empty it and store it in a dry place.

CAUTION!

If you open the packaging carelessly with a sharp knife or other pointed objects, the garden hose may be damaged.

- Be very careful when opening it.
- Remove the garden hose and all accessories from the packaging.
- Check that all parts are present (see “Package contents”).
- Check for damage to the garden hose and the individual parts. If any damage is apparent, do not use the garden hose. Contact the manufacturer at the service address provided.

Use

Watering spray

1. Connect the garden hose (1) to the watering spray (2) as shown in Fig. B.
2. Check that it is firmly in place.

Note: Coupling piece (1a): fit to the side of the watering spray.

Making the tap connection

1. Turn off the water tap.
2. Connect the product to the water tap as shown in Fig. B.

3. Check that it is firmly in place.
Note: Plug-in system tap connection (1b): fit to the side of the water tap.
Note: If your tap has a G ½" external thread, use the reducing adapter (1c).
4. Unroll the garden hose completely before use.
5. Turn the tap on just a little at first and increase the water pressure steadily. The garden hose will unroll.
6. As soon as the garden hose is completely unrolled, open the valve by lightly pressing the trigger (2c). Then turn the regulating tip (2a) of the watering spray until water comes out.
7. To vary the pattern of the water jet, use the regulating tip.
8. To adjust the power of the water jet, use the thumb lever (2b) on the watering spray:
 - Thumb lever down: water jet reduces.
 - Thumb lever up: water jet increases.
9. Turn off the water supply by closing the tap when you no longer need the garden hose.

10. Open the valve by pressing the trigger lightly so that it engages audibly. After the water has run out, the garden hose returns to its original length.

Repair, maintenance

- Only connect suitable fittings with the correct thread size to the hose.
- Check the threads after each season by turning off the connections and greasing them, if necessary, to ensure a smooth fit and proper function.

Storage, cleaning

Improper handling of the garden hose can lead to damage.

- Use the storage bag to store the item.
The product must be completely dry with no water residue for storage to avoid mould growth.
- Always store the product in dry and clean condition at room temperature when not in use.

- Do not use aggressive cleaning agents, brushes with metal or nylon bristles or sharp or metallic cleaning objects such as knives, hard spatulas, etc. These can damage the surfaces.
- Clean the item with a slightly damp, lint-free cloth.

Disposal



Dispose of the product and packaging materials in accordance with current local regulations.

Store the packaging materials (foil bags, for example) out of the reach of children. For further information about disposal of the product no longer needed, contact your local council. Dispose of the product and the packaging in an environmentally friendly manner.



The Recycling Code distinguishes different materials to be returned for recycling. The Code consists of the recycling symbol for the recycling process and a number that identifies the material.

Notes on the guarantee and service handling

The product was produced with great care and under continuous quality control. DELTA-SPORT HANDELSKONTOR GmbH gives private end customers a three-year guarantee on this product from the date of purchase (guarantee period) in accordance with the following provisions. The guarantee is only valid for material and manufacturing defects. The guarantee does not cover parts that are subject to normal wear and tear and that are thus considered wear parts (e.g. batteries) and it does not cover fragile parts such as switches or parts that are made of glass. Claims under this guarantee are excluded if the product has been used incorrectly, improperly, or contrary to the intended purpose, or if the provisions in the instructions for use were not observed, unless the end customer proves that a material or manufacturing defect exists that was not caused by one of the aforementioned circumstances.

Claims under the guarantee can only be made within the guarantee period by presenting the original sales receipt. Please therefore keep the original sales receipt. The guarantee period is not extended by any repairs carried out under the guarantee, under statutory guarantees, or as a gesture of goodwill. This also applies to replaced and repaired parts. If you wish to make a claim please first contact the service hotline mentioned below or contact us by e-mail. If there is a guarantee case, then the product will be repaired or replaced free of charge to you or the purchase price will be refunded, depending on our choice. There are no further rights from the guarantee. Your legal rights, in particular guarantee claims against the respective seller, are not limited by this guarantee.

Guarantee handling

To ensure rapid processing of your case please follow the following instructions:

- For all inquiries keep the sales receipt and product number (e.g. IAN 123456_7890) handy as proof of purchase.
- You will find the product number on the product label, on an engraving on the product, on the title page of your instructions (bottom left), or on the sticker on the back or bottom of the product.
- Should any functional problem or other defects occur, first contact the service department named below by telephone or use our contact form, which you will find at parkside-diy.com under service categories.
- Once the product is determined to be defective, you can then attach the proof of purchase (sales receipt) and state the nature of the defect and when it occurred and send it, postage free for you, to the address of the service department of which you have been notified.



At parkside-diy.com you can find and download these and many other manuals. With this QR

code you can directly access parkside-diy.com. Select your country and use the search template to look for the operating instructions. By entering the product number (e.g. IAN 123456_7890) you access the operating instructions for your product.

IAN: 466705_2404

Ⓒ Customer Service United Kingdom
Telephone: 08000518970

Contact form at
parkside-diy.com
Location: Germany

Troubleshooting

Error	Possible cause	Solution
The water does not flow.	The inlet is not fully open.	Turn on the water tap.
	There is not enough water pressure on the pipe.	Check whether the water tap is turned on fully.
	The nozzle is not positioned correctly.	Check that the nozzle has been inserted as described.
	The hose is kinked.	Roll out the hose completely.
	The connections are dirty.	Clean the connections with clean water.

Sydämelliset onnitellut!
Ostaessasi olet valinnut korkealaatuisen tuotteen. Tutustu tuotteeseen ennen kuin käytät sitä ensimmäistä kertaa.



Lue seuraavat käyttöohjeet huolellisesti.

Käytä tuotetta vain kuvatulla tavalla ja määritellyille käyttöalueille. Säilytä nämä käyttöohjeet turvallisessa paikassa. Luovuta myös kaikki asiakirjat, kun luovutat artikkelin kolmannelle osapuolille.

Toimituksen sisältö (kuva A)

- 1 x Flexible-puutarhaletku (1) sis. liitoskappaleen kastelusuuttimeen ja plug-in-järjestelmän hanaliitännän 26,5 mm (G ¾") ja pienentävän sovittimen 21 mm (G ½")
- 1 x Kastelusuutin (2)
- 1 x Säilytyspussi (3)
- 1 x Käyttöohje

Tekniset tiedot

Letkun pituus: venyvä 10 metristä (tyhjänä) 30 metriin (täytettynä)

Nimellispaine: 4,5 bar

Nimelliskoko: sopii kahdelle liittimelle (katso toimitussisältö)



Valmistuspäivämäärä
(kuukausi/vuosi): 11/2024

Käytetyt symbolit ja huomiosanat



Käskymerkki, kehottaa jokaista käyttäjää lukemaan käyttöohjeet huolellisesti ennen käyttöä ja pitämään ne aina kaikkien käyttäjien saatavilla.



Yleinen varoitusmerkki, jolla tunnistetaan vaaroja (esim. kuristumis- ja tukehtumisvaara, loukkaantumis-, liukastumisvaara tai omaisuusvahingot).

VAROITUS!

Tämä merkkisana tarkoittaa vaaraa, jonka riskitaso on keskinkertainen ja joka voi johtaa kuolemaan tai vakavaan loukkaantumiseen, jos sitä ei vältetä.

HUOMIO!

Tämä merkkisana ilmaisee vaaraa, jonka riskitaso on alhainen ja joka voi johtaa lievään tai kohtalaiseen loukkaantumiseen, jos sitä ei vältetä.



Tämä symboli osoittaa mahdollisia lapsiin kohdistuvia vaaroja.



Tämä symboli ilmaisee tuotteen ikäluokituksen.



Tämä symboli osoittaa mahdolliset sähköiskun vaarat.



Tämä symboli osoittaa, että tuote on UV-kestävä.



Tämä symboli osoittaa, että tuote on säänkestävä.



Tämä symboli osoittaa, että tuotetta ei ole hyväksytty juomaveden ottamiseen.



Nämä merkit kertovat pakkauksen ja tuotteen hävittämisestä.

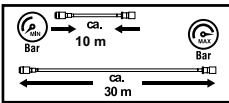

Tämä merkki osoittaa letkun pituuden muuttumisen eri vedenpaineella.



Tämä merkki osoittaa, että vesihanauksen välillä on helpokäyttöinen pistoke.



Nämä merkit osoittavat vedenpaineen.

Käyttötarkoitus

Flexible puutarhaletkusarja, jota kutsutaan jäljempänä puutarhaletkuksi, on tarkoitettu terassi- ja parvekekasvien ja puutarhojen kasteluun. Se voidaan liittää hanoiin, joissa on ulkokierre (G 1/2" tai G 3/4").

Puutarhaletku on tarkoitettu vain yksityiskäyttöön, ei kaupalliseen käyttöön. Puutarhaletkun muu käyttö tai muuttaminen ei ole sallittua ja voi vahingoittaa puutarhaletkua.

Lisäksi vääranlainen käyttö voi aiheuttaa hengenvaarallisia vaaroja ja vammoja.

Valmistaja ei ota vastuuta vahingoista, jotka aiheutuvat väärästä käytöstä.

Turvallisuusohjeet

Tärkeää: Lue nämä käyttöohjeet ja turvallisuusohjeet huolellisesti ja säilytä ne!

⚠ Kuristumis- ja tukehtumisvaara!

VAROITUS!



Jos lapset leikkivät puutarhaletkulla tai pakkauksella, he voivat takertua siihen ja tukehtua!

- Älä anna lasten leikkiä puutarhaletkulla tai pakkauksella.
- Valvo lapsia puutarhaletkun läheisyydessä.
- Pidä puutarhaletku ja pakkaus poissa lasten ulottuvilta.

Loukkaantumisvaara!

VAROITUS!



Ei sovellu alle 8-vuotiaille!

On olemassa loukkaantumisvaara!



Yli 8-vuotiaita lapsia ja henkilöitä, joilla on heikentynyt fyysinen, aistitai henkinen kyky tai joilla ei ole kokemusta ja tietoa, on valvottava puutarhaletkua käytettäessä ja/tai heitä on opastettava puutarhaletkun turvallisessa käytössä ja ymmärrettävä siitä aiheutuvat vaarat.

- Lapset eivät saa huoltaa ja/tai puhdistaa puutarhaletkua ilman valvontaa.

Suojaa puutarhaletku luvattomalta käytöltä (erityisesti lapsilta)!

- Säilytä puutarhaletkua korkealla kuivassa ja turvallisessa paikassa poissa lasten ulottuvilta.

HUOMIO!

Virheellinen asennus tai käyttö voi johtaa loukkaantumiseen.

- Varmista, että kaikki osat ovat vahingoittumattomia ja oikein asennettuja. Väärin asennettaessa on olemassa loukkaantumisvaara. Vaurioituneet osat voivat vaikuttaa turvallisuuteen ja toimintaan.
- Vedenpainetta on säädettävä asianmukaisesti, jotta korkeapaineinen vesi ei pääse karkaamaan ja aiheuttamaan vammoja.
- Älä suuntaa vesisuihkua ihmisiä tai eläimiä kohti.

VAROITUS!



Älä koskaan suuntaa vesisuihkua sähkölaitteita kohti. On olemassa sähköiskun vaara!

- Älä jätä puutarhaletkua ilman valvontaa, kun se on käytössä.



Puutarhaletku ei sovellu juomavesijohdoksi/ juomavesijohdon komponentiksi.

Liukastumisvaara!

HUOMIO!

Jos maa on märkä, saatat liukastua ja vahingoittaa itseäsi.

- Varmista, että puutarhaletkun lähellä oleva maa pysyy mahdollisimman kuivana.
- Sulje hana, kun puutarhaletku ei ole käytössä.

Omaisuuksivahinkojen välttäminen!

HUOMIO!

Puutarhaletkun väärä käsittely voi vahingoittaa puutarhaletkua.

- Älä vedä puutarhaletkua kulmien tai reunojen ympäri äläkä teräviä tai teräväreunaisia esineitä pitkin. Seurauksena oleva vaurio voi aiheuttaa puutarhaletkun vuotamisen.
- Älä vedä puutarhaletkua paikkoihin, joissa ajaa ajoneuvoja. Puutarhaletkun yli ajaminen voi aiheuttaa sen halkeamisen.
- Varmista, että likahiukkaset eivät tuki tai vahingoita liittintöjä eivätkä pääse puutarhaletkun sisään.

- Kun et käytä puutarhaletkua: Pura puutarhaletku ja tyhjennä puutarhaletkun sisällä oleva jäännösvesi.
- Pakkasvaurioiden välttämiseksi pura puutarhaletku talvella, tyhjennä se ja säilytä kuivassa.

HUOMIO!

Jos avaat pakkauksen varomattomasti terävällä veitsellä tai muulla terävällä esineellä, voit vahing

- Ole erittäin varovainen ennen avaamista.
- Poista puutarhaletku ja kaikki tarvikkeet pakkauksesta.
- Tarkista, onko toimitus täydellinen (katso ”Toimituksen laajuus”).
- Tarkista, onko puutarhaletkussa tai yksittäisissä osissa vaurioita. Jos näin on, älä käytä puutarhaletkua. Ota yhteyttä valmistajaan ilmoitetun huolto-osoitteen kautta.

Käyttö

Kastelusuutin

1. Kokoa puutarhaletku (1) ja kastelusuutin (2) kuvan B mukaisesti.

2. Tarkista tiukka istuvuus.
Huomautus: Liitoskappale (1a):
Asennus kastelusuuttimen (2)
sivulle.

Tee vesihanaliitántä

3. Sulje hana.

4. Liitä tuote hanaan kuvan B
mukaisesti.

5. Tarkista tiukka istuvuus.

Huomautus: Plug-in-järjestel-
män hanaliitántä (1b): Asennus
vesihanana sivulle.

Huomautus: Jos vesihanas-
sasi on G ½"-ulkokierre, käytä
pienentävää sovitinta (1c).

6. Kelaa puutarhaletku koko-
naan auki ennen käyttöä.

7. Avaa vesihanana aluksi vain
hieman ja nosta vedenpainet-
ta tasaisesti. Puutarhaletku
kelautuu auki.

8. Kun puutarhaletku on kelau-
tunut täysin auki, avaa vent-
tiili painamalla varovasti lau-
kaisinta (2c). Käännä sitten
kastelusuuttimen säätökär-
keä (2a), kunnes vesi virtaa.

9. Voit muuttaa vesisuihkun
yhdistelmää käyttämällä sää-
tökärkeä.

10. Säädä vesisuihkun kovuut-
ta käyttämällä kastelusuutti-
men peukalovipua (2b):

- Peukalovipu alas: vesisuih-
ku vähenee.

- Peukalovipu ylös: vesisuih-
ku lisääntyy.

11. Katkaise vedensyöttö
sulkemalla hana, kun et enää
tarvitse puutarhaletkua.

12. Avaa venttiili napsautta-
malla laukaisin kuuluvasti
paikalleen painamalla sitä
kevyesti. Kun vesi on valunut,
puutarhaletku palautuu alku-
peräiseen pituuteensa.

Korjaus, huolto

- Liitä letkuun vain sopivat liittimet oikeankokoisilla kierteillä.
- Tarkista kierteet jokaisen kauden jälkeen irrottamalla liitokset ja rasvaa tarvittaessa varmistaaksesi tasaisen istuvuuden ja hyvän toiminnan.

Varastointi ja puhdistus

Puutarhaletkun väärä käsittely voi johtaa vaurioihin.

Käytä säilytuspussia tuotteen säilyttämiseen.

Tuote on säilytettävä täysin kuivana ja ilman vesijäämiä homeen muodostumisen välttämiseksi.

- Säilytä tuote aina kuivassa ja puhtaassa paikassa huoneenlämmössä, kun se ei ole käytössä.

- Älä käytä aggressiivisia puhdistusaineita, metalli- tai nailonharjaksisia harjoja tai teräviä tai metallisia puhdistusaineita, kuten veitsiä, kovia lastoja ja vastaavia. Nämä voivat vahingoittaa pintoja.
- Puhdista tuote hieman kostealla, nukkaamattomalla liinalla.

Hävitysohjeet



Hävitä tuote ja pakkausmateriaalit voimassa olevien paikallisten määräysten mukaisesti.

Pidä pakkausmateriaalit (kuten foliopussit) poissa lasten ulottuvilta.

Lisätietoja käytöstä poistetun esineen hävittämisestä saat kunnan tai kaupungin viranomaisilta.

Hävitä tuote ja pakkaus ympäristöystävällisellä tavalla.



Kierrätyskoodia käytetään tunnistamaan erilaisia materiaaleja, jotka palautetaan kierrätyskiertoon. Koodi koostuu kierrätyskierron kierrätysymbolista ja numerosta, joka tunnistaa materiaalin.

Takuuta ja huoltoprosessia koskevat ohjeet

Tuote on valmistettu huolellisesti jatkuvassa valvonnassa. DELTA-SPORT HANDELSKONTOR GmbH myöntää yksityisille loppuasiakkaille tälle tuotteelle kolmen vuoden takuun ostopäivämäärästä lähtien (takuu-aika) seuraavien ehtojen mukaisesti. Takuu koskee vain materiaali- ja valmistusvirheitä. Takuu ei koske kuluviksi osiksi luettavia, normaalisti kuluvia osia (esim. paristot) eikä särkyviä osia, kuten kytkimiä tai lasista valmistettuja osia.

Tähän takuuseen liittyviä vaatimuksia ei voi esittää, jos tuotetta on käytetty epäasianmukaisesti tai väärin, määrättyjen ehtojen tai ilmoitetun käyttömäärän vastaisesti tai käyttöohjeessa annettuja ohjeita ei ole noudatettu, ellei loppuasiakas pysty todistamaan, että kyseessä on materiaali- tai valmistusvirhe, joka ei johdu edellä mainituista olosuhteista. Takuuseen liittyvät vaatimukset voidaan täyttää vain takuu-aikana esittämällä alkuperäisen kassakuitin. Säilytä siksi alkuperäinen kassakuitti.

Takuuaika ei pitene takuuseen, lainmukaiseen takuuseen tai harkintatakuuseen liittyvien korjausten myötä. Tämä koskee myös vaihdettuja ja korjattuja osia.

Mahdollisissa reklamaatiotilanteissa soita alla olevaan palvelunumeroon tai ota yhteyttä sähköpostitse. Mikäli takuehdot täyttyvät, korjaamme tai vaihdamme tuotteen maksutta tai hyvitämme ostohinnan – oman valintamme mukaan. Muita takuuseen liittyviä oikeuksia ei ole.

Tämä takuu ei vaikuta lainmukaisiin oikeuksiisi, erityisesti lakiin perustuviin takuuoikeuksiisi kyseistä myyjää vastaan.

Takuutilanteet

Voit nopeuttaa asiasi käsittelyä toimimalla seuraavien ohjeiden mukaisesti:

- Pidä kassakuitti ja tuotenumero (esim. IAN 123456_7890) kaikkia tiedusteluja varten valmiina todisteena tuotteen ostosta.
- Tuotenumeron löydät tuotteen tyyppikilvestä, kaiverrettuna tuotteeseen, ohjeen kansilehdeltä (vasemmasta alakulmasta) tai tuotteen tausta- tai alapuolella olevasta tarrasta.

- Jos tuote ei toimi oikein tai siinä ilmenee muita puutteita, ota ensin yhteyttä seuraavassa mainittuun huolto-osastoon puhelimitse tai osoitteesta parkside-diy.com kohdasta Service löytyvällä yhteydenotolomakkeella.
- Voit lähettää vialliseksi todetun tuotteen sinulle ilmoitettuun huollon osoitteeseen maksutta. Liitä palautettavan tuotteen mukaan ostotositte (kassakuitti) ja tiedot siitä milloin ja minkälainen vika on ilmennyt.



Tämä ja monia muita käsikirjoja on luetta- vissa ja ladattavissa osoitteessa parkside-diy.com.

Tällä QR-koodilla voit siirtyä suoraan osoitteeseen parkside-diy.com. Valitse maasi ja hae käyttöohjeita hakuikkunassa.

Tuotenumeron (esim. IAN 123456_7890) syöttämällä pääset tuotteesi käyttöohjeeseen.

IAN: 466705_2404

Ⓡ Asiakaspalvelu Suomi

Puhelin: 0800916210

Yhteydenottolomake osoitteessa
parksid-diy.com

Paikka: Saksa

Vian poisto

Vika	Mahdollinen syy	Ratkaisu
Vesi ei virtaa.	Tuloaukko ei ole täysin auki.	Avaa hana.
	Letkussa ei ole tarpeeksi vedenpainetta.	Tarkista, että hana on täysin auki.
	Suutin ei ole kunnolla paikallaan.	Tarkista, että suutin on asetettu paikalleen kuvatulla tavalla.
	Letku on mutkalla.	Rullaa letku auki kokonaan.
	Liitännät ovat likaiset.	Puhdista liitännät puhtaalla vedellä.

Grattis!

Med ditt köp har du bestämt dig för en artikel av hög kvalitet. Bekanta dig med produkten innan du använder den för första gången.



Läs följande bruksanvisning noggrant.

Använd endast produkten enligt beskrivningen och för de angivna användningsområdena. Förvara dessa bruksanvisningar på en säker plats. Lämna även över alla handlingar vid vidarebefordran av produkten till tredje part.

Leveransens omfattning (Fig. A)

- 1 x Flexible-trädgårdsslang (1) inkl. kopplingsstycke för Bevattningspruta och plug-in systemkransans lutning med 26,5 mm (G ¾") och reduceringsadapter med 21 mm (G ½")
- 1 x Bevattningspruta (2)
- 1 x Förvaringsväska (3)
- 1 x Bruksanvisning

Tekniska specifikationer

Slanglängd: sträcker sig från 10 m (tömd) till 30 m (fylld)

Nominellt tryck: 4,5 bar
Nominell storlek: lämplig för två anslutningar (se leveransens omfattning)



Tillverkningsdatum
(månad/år): 11/2024

Symboler och signalord som används



Obligatorisk skylt, påminner varje användare om att läsa bruksanvisningen noggrant före användning och alltid göra den tillgänglig för alla användare.



Allmän varningsskylt, tjänar till att identifiera faror och risker (t.ex. risk för strypning och kvävning, personskada, halka eller skada på egendom).

WARNING!

Detta signalord betecknar en fara med medelhög risk som, om den inte undviks, kan leda till dödsfall eller allvarlig skada.

UPPMÄRKSAMHET!

Detta signalord indikerar en fara med låg risknivå som, om den inte undviks, kan leda till mindre eller måttliga skador.



Denna symbol indikerar möjliga faror relaterade till barn.



Denna symbol indikerar produktens åldersklassificering.



Denna symbol indikerar potentiella faror relaterade till elektriska stötar.



Denna symbol indikerar att produkten är UV-beständig.



Denna symbol indikerar att produkten är väderbeständig.



Denna symbol indikerar att produkten inte är godkänd för användning i dricksvatten.



Dessa skyltar informerar dig om kassering av förpackningar och produkt.

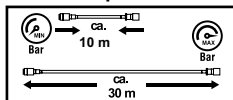

Detta tecken indikerar den ändrade

längden på slangen med olika vattentryck.



Denna skylt indikerar en lättanvänd plug-in-anslutning mellan vattenkranen

och slangen.

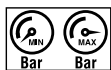

Dessa tecken indikerar vattentrycket.

Avsedd användning

Det flexibla trädgårdsslangsetet, nedan kallat trädgårdsslangen, är avsett för att vattna uteplats- och balkongväxter samt trädgårdar. Det kan anslutas till kranar med utvändiga gänga (G 1/2" eller G 3/4"). Trädgårdsslangen är endast avsedd för privat bruk, inte för kommersiellt bruk. All annan användning eller modifiering av trädgårdsslangen är inte tillåten och kan skada trädgårdsslangen.

Dessutom kan livshotande faror och skador uppstå på grund av felaktig användning. Tillverkaren tar inget ansvar för skador orsakade på grund av felaktig användning.

Säkerhetsanvisningar

Viktigt: Läs denna bruksanvisning och säkerhetsanvisningarna noggrant och spara dem alltid!

⚠ Risk för strypning eller kvävning!

WARNING!



Om barn leker med trädgårdsslangen eller förpackningen kan de trassla in sig och kvävas!

- Låt inte barn leka med trädgårdsslangen eller förpackningen.
- Övervaka barn runt trädgårdsslangen.
- Förvara trädgårdsslangen och förpackningen utom räckhåll för barn.

Risk för skador!

VARNING!



Ej lämplig för barn under 8 år!

Det finns risk för skador!



Barn som är 8 år och äldre eller personer med nedsatt fysisk, sensorisk

eller mental förmåga eller bristande erfarenhet och kunskap måste övervakas när de använder trädgårdsslangen och/eller instrueras i säker användning av trädgårdsslangen och förstå de faror som uppstår.

- Underhåll och/eller rengöring av trädgårdsslangen får inte utföras av barn utan tillsyn.

Säkra trädgårdsslangen mot obehörig användning (särskilt av barn)!

- Förvara trädgårdsslangen på en torr, hög och säker plats utom räckhåll för barn.

UPPMÄRKSAMHET!

Felaktig installation eller användning kan leda till skada.

- Se till att alla delar är oskadade och korrekt monterade. Det finns risk för skador vid felaktig montering. Skadade delar kan påverka säkerhet och funktion.
- Vattentrycket måste kontrolleras på ett korrekt sätt för att förhindra att högtrycksvattnet rinner ut och orsakar skador.
- Rikta inte vattenstrålen mot människor eller djur.

VARNING!



Rikta aldrig vattenstrålen mot elektrisk utrustning. Det finns risk för elektriska stötar!

- Lämna inte trädgårdsslangen utan tillsyn när den används.
-  Trädgårdsslangen är inte lämplig som dricksvattenledning/dricksvattnedningskomponent.

Halkrisk!

UPPMÄRKSAMHET!

Om golvet är blött kan du halka på golvet och skada dig själv.

- Se till att marken nära trädgårdsslangen hålls så torr som möjligt.

- Stäng av kranen när trädgårdsslangen inte används.

Undvika egendomsskador!

UPPMÄRKSAMHET!

Felaktig hantering av trädgårdsslangen kan skada trädgårdsslangen.

- Dra inte trädgårdsslangen runt hörn eller kanter eller utmed spetsiga eller vassa föremål.
Skadan som uppstår kan göra att trädgårdsslangen läcker.
- Dra inte trädgårdsslangen i områden där fordon kör. Om den körs över kan den spricka.
- Se till att smutspartiklar varken täpper till eller skadar anslutningarna eller kommer in i trädgårdsslangen.
- När du inte använder trädgårdsslangen: Ta isär trädgårdsslangen och töm det återstående vattnet inuti trädgårdsslangen.
- För att undvika frostsador, plocka isär trädgårdsslangen på vintern, dränera den och förvara den torrt.

UPPMÄRKSAMHET!

Om du inte är försiktig när du öppnar förpackningen med en vass kniv eller annat spetsigt föremål kan trädgårdsslangen ta skada.

- Var mycket försiktig när du öppnar.
- Ta bort trädgårdsslangen och alla tillbehör ur förpackningen.
- Kontrollera att leveransen är fullständig (se "Leveransens omfattning").
- Kontrollera om trädgårdsslangen eller de enskilda delarna visar tecken på skador. Använd inte trädgårdsslangen om så skulle vara fallet. Kontakta tillverkaren på den angivna serviceadressen.

Användning

Bevattningspruta

1. Montera trädgårdsslangen (1) och bevattningsmunstycket (2) enligt Fig. B.
2. Kontrollera att den sitter fast korrekt

Observera: Kopplingsstycke (1a): Montering på bevattningsprutans sida.

Anslut vattenkranen

1. Stäng av kranen.
2. Anslut produkten till kranen som visas i Fig. B.

3. Kontrollera att den sitter fast korrekt.

Observera: Plug-in system med krananslutning (1b): Montering på sidan av kranen.

Observera: Använd reduktionsadaptorn om vattenkranen har en utvändig gänga på G ½“ (1c).

4. Rulla ut trädgårdsslangen helt innan användning.

5. Slå först på kranen lite och öka vattentrycket jämnt. Trädgårdsslangen rullar ut.

6. När trädgårdsslangen är helt utrullad, öppna ventilen genom att försiktigt trycka på avtryckaren (2c). Vrid sedan reglerspetsen (2a) på bevattningsmunstycket tills vattnet börjar rinna.

7. Använd reglerspetsen för att variera hur vattenstrålen formar sig.

8. För att reglera hårdheten på vattenstrålen, använd tumspaken (2b) på bevattningsmunstycket:

- Tumspak ner: Vattenstrålen reduceras.
- Tummen (b) upp: Vattenstrålen ökar.

9. Stäng av vattentillförseln genom att stänga av kranen när du inte längre behöver trädgårdsslangen.

10. Öppna ventilen genom att hörbart klicka avtryckaren på plats och trycka lätt på den. Efter att vattnet har tömts kommer trädgårdsslangen att återgå till sin ursprungliga längd.

Reparation, underhåll

- Anslut endast lämpliga anslutningar med rätt gängstorlek till slangen.
- Kontrollera gängorna efter varje säsong genom att skruva loss anslutningarna och smörja in dem med fett vid behov för att säkerställa en smidig passform och bra funktion.

Förvaring, rengöring

Felaktig hantering av trädgårdsslangen kan leda till skador.

- Använd förvaringsväskan för att förvara produkten. Produkten ska förvaras helt torrt och utan vattenrester för att undvika mögeltillväxt.
- Förvara alltid produkten torrt och rent vid rumstemperatur när den inte används.

- Använd inte aggressiva rengöringsmedel, borstar med metall- eller nylonborst, eller vassa eller metalliska rengöringsföremål som knivar, hårda spatlar och liknande. Dessa kan skada ytorna.
- Rengör produkten med en lätt fuktig, luddfri trasa.

Anvisningar för avfallshantering



Kassera produkten och förpackningsmaterialet i enlighet med gällande lokala bestämmelser.

Förvara förpackningsmaterialet (som t.ex. en foliepåse) utom räckhåll för barn. För mer information om hur du gör dig av med de uttjänta produkterna, vänligen kontakta förvaltningen i din kommun.

Kassera föremålet och förpackningen på ett miljövänligt sätt.



Återvinningskoden används för att identifiera olika material för returnering till återvinningskretsloppet. Koden består av en återvinningsymbol för återvinningskretsloppet och ett nummer som identifierar materialet.

Information om garanti och servicehantering

Produkten har tillverkats med största noggrannhet och under kontinuerliga kontroller. DELTA-SPORT HANDELSKONTOR GmbH ger privatkunder tre års garanti från inköpsdatum (garantifrist) på denna produkt enligt nedanstående villkor.

Garantin gäller endast material- och tillverkningsfel. Garantin omfattar inte delar som utsätts för normalt slitage och därför anses vara slitdelar (t.ex. batterier), samt ömtåliga delar som brytare eller delar som är tillverkade i glas.

Anspråk på denna garanti kan inte göras om produkten använts på ett felaktigt sätt, missbrukats eller använts i strid med ändamålsenlig användning. Anspråk kan heller inte göras om tillverkarens anvisningar inte har beaktats eller om produkten uppvisar skador som tyder på felaktig användning, eller underlåtelse att beakta tillverkarens anvisningar. Undantag är material- eller bearbetningsfel som inte beror på ovanstående orsaker och som kan bevisas av kunden.

Anspråk på garantin kan endast göras inom garantitiden och mot uppvisande av kvitto. Spara därför originalkvittot. Garantitiden kan inte förlängas på grund av eventuella reparationer, lagstadgad garanti eller ex gratia. Detta gäller även för utbytta och reparerade delar. Vid ärenden kontakta oss via nedanstående servicetelefon eller via e-post. Om ett garanti-fall föreligger kommer vi – efter egen bedömning – att reparera, byta ut eller ersätta din produkt kostnadsfritt. Inga ytterligare rättigheter föreligger i samband med garantin. Dina juridiska rättigheter, i synnerhet garantianspråk gentemot återförsäljaren, påverkas inte av denna garanti.

Garantiprocess

Följ nedanstående anvisningar för att få ditt ärende behandlat på kortast möjliga tid:

- Ha kvittot och artikelnumret (t. ex. IAN 123456_7890) redo vid alla förfrågningar.

- Artikelnumret hittar du på produktens typskylt, på en ingravering på produkten, på bruksanvisningens omslag (nederst till vänster) eller på etiketten på produktens baksida eller undersida.
- Om funktionsfel eller andra brister uppstår, kontakta först nedanstående serviceavdelning via telefon eller använd vårt kontaktformulär, som finns på parkside-diy.com under kategorin Service.
- En produkt som registrerats som defekt kan skickas kostnadsfritt, tillsammans med kvitto och en beskrivning av problemet samt när det uppstod, till din serviceadress.



Denna och många andra bruksanvisningar kan du läsa och ladda ner på parkside-diy.com. Med denna

QR-kod kommer du direkt till parkside-diy.com. Välj ditt land och använd sökfältet för att hitta din användaranvisning.

Genom att ange artikelnumret
(t. ex. IAN 123456_7890)
kommer du till användaranvis-
ningen för din produkt.

IAN: 466705_2404

Ⓢⓔ Kundenservice Sverige
Telefon: 020795049

Ⓢⓐ Kundenservice Suomi
Telefon: 0800916210

Kontaktformulär på
parksidediy.com
Huvudkontor: Tyskland

Felsökning

Fel	Möjlig orsak	Lösning
Vattnet rinner inte.	Inloppet är inte helt öppet.	Öppna kranen.
	Det finns otillräckligt vattentryck i ledningen.	Kontrollera att kranen är helt öppen.
	Munstycket sitter inte korrekt.	Kontrollera att munstycket har satts in enligt beskrivningen.
	Slangen är knäckt.	Rulla ut slangen helt.
	Anslutningarna är förorenade.	Rengör anslutningarna med rent vatten.

Gratulacje!
Dokonując zakupu zdecydowa-
łeś/łaś się na produkt wysokiej
jakości. Zapoznaj się z tym
produktem przed pierwszym
użyciem.



**W tym celu przeczytaj
uwaga uważnie poniższą in-
strukcję obsługi.**

Używaj produktu tylko zgodnie
z opisem i do określonego za-
kresu zastosowania. Przechowuj
niniejszą instrukcję użytkowa-
nia w bezpiecznym miejscu.
Przy przekazywaniu produktu
osobom trzecim, przekaz również
wszystkie dokumenty.

Zakres dostawy (rys. A)

- 1 x rozciągliwy wąż ogrodowy (1)
wraz ze złączem do
zraszacza i przyłączem
wtykowym do kranu
26,5 mm (G 3/4") oraz
reduktorem na 21 mm (G 1/2")
- 1 x zraszacz (2)
- 1 x torba do przechowywania (3)
- 1 x instrukcja użytkowania

Dane techniczne

Długość węża: rozciągliwy w
zakresie od 10 m (pusty) do 30
m (napęczniony).

Ciśnienie nominalne: 4,5 barów
Średnica nominalna: dostosowa-
ny do dwóch złączy (patrz
zakres dostawy)



Data produkcji
(miesiąc/rok): 11/2024

Użyte symbole i hasła ostrzegawcze



Znak nakazu wskazuje
każdemu użytkownikowi,
aby przed użyciem do-
kładnie zapoznał się z
instrukcją użytkowania i
zapewnił wszystkim
użytkownikom stały
dostęp do instrukcji.



Ogólny znak ostrzegaw-
czy służy do wskazywania
niebezpieczeństw i zagro-
żeń (np. zagrożenia życia,
zranienia, zmiążdżenia).

OSTRZEŻENIE!

To hasło ostrzegawcze wskazuje
na zagrożenie o wysokim stop-
niu ryzyka, które – jeśli się go nie
uniknie – może spowodować
śmierć lub poważne obrażenia.

OSTROŻNIE!

To hasło ostrzegawcze wska-
zuje na zagrożenie o niskim
poziomie ryzyka, które, jeśli się
go nie uniknie, może spowodo-
wać niewielkie lub umiarkowa-
ne obrażenia.



Ten symbol wskazuje na możliwe zagrożenia dla dzieci.



Ten symbol wskazuje na dozwolony wiek użytkowników produktu.



Ten symbol wskazuje na potencjalne zagrożenia związane z porażeniem prądem.



Ten symbol oznacza, że produkt jest odporny na promieniowanie UV.



Ten symbol oznacza, że produkt jest odporny na warunki atmosferyczne.



Ten symbol oznacza, że produkt nie jest dopuszczony do poboru wody pitnej.



Te symbole informują o utylizacji opakowania i produktu.

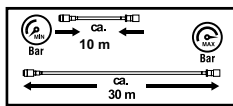

Ten symbol oznacza zmieniającą

się długość węża przy różnym ciśnieniu wody.



Ten symbol oznacza łatwe w użyciu połączenie wtykowe między kranem a wężem.

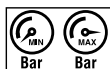

Te symbole oznaczają ciśnienie wody.

Użytkowanie zgodne z przeznaczeniem

Zestaw z rozciągliwym węzłem ogrodowym, zwany dalej węzłem ogrodowym, przeznaczony jest do nawadniania roślin tarasowych i balkonowych oraz ogrodów. Można go podłączyć do kranów z gwintem zewnętrznym (G 1/2" lub G 3/4").

Wąż ogrodowy jest przeznaczony wyłącznie do użytku prywatnego, a nie komercyjnego.

Jakiegolwiek inne użycie lub modyfikacja węża ogrodowego jest niedozwolone i może spowodować jego uszkodzenie.

Ponadto użytkowanie niezgodne z przeznaczeniem może spowodować zagrożenia i obrażenia zagrażające życiu.

Producent nie ponosi odpowiedzialności za szkody spowodowane niewłaściwym użytkowaniem.

Wskazówki

bezpieczeństwa

Ważne: Przeczytaj uważnie niniejszą instrukcję obsługi oraz wskazówki bezpieczeństwa i koniecznie zachowaj ją na przyszłość!

Niebezpieczeństwo strangulacji i uduszenia!

OSTRZEŻENIE!



Jeśli dzieci będą się bawić węzłem ogrodowym lub opakowaniem, mogą się w nim zaplątać i udusić!

- Nie pozwalaj dzieciom bawić się węzłem ogrodowym ani opakowaniem.
- Nadzoruj dzieci w pobliżu węża ogrodowego.
- Wąż ogrodowy i opakowanie należy przechowywać w miejscu niedostępnym dla dzieci.

Niebezpieczeństwo odniesienia obrażeń!

OSTRZEŻENIE!



Nie nadaje się dla dzieci poniżej 8 lat! Istnieje niebezpieczeństwo odniesienia obrażeń!



Dzieci w wieku powyżej 8 lat oraz osoby o ograniczonych zdolnościach fizycznych, czuciowych lub umysłowych lub osoby bez doświadczenia i wiedzy muszą być nadzorowane podczas korzystania z węża ogrodowego

i/lub być poinstruowane w zakresie bezpiecznego korzystania z węża ogrodowego i rozumieć wynikające z tego zagrożenia.

- Konserwacja i/lub czyszczenie węża ogrodowego nie mogą być wykonywane przez dzieci bez nadzoru.

Zabezpiecz wąż ogrodowy przed użyciem przez inne osoby (zwłaszcza dzieci)!

- Przechowuj wąż ogrodowy w suchym, wysoko położonym i bezpiecznym miejscu, niedostępnym dla dzieci.

OSTROŻNIE!

Niewłaściwa instalacja lub użytkowanie może spowodować obrażenia.

- Upewnij się, że wszystkie części są sprawne i prawidłowo zmontowane. W przypadku nieprawidłowego montażu istnieje niebezpieczeństwo odniesienia obrażeń. Uszkodzone części mogą mieć wpływ na bezpieczeństwo i działanie.
- Ciśnienie wody musi być odpowiednio kontrolowane, aby zapobiec wyciekowi wody pod wysokim ciśnieniem i spowodowaniu obrażeń.

- **OSTRZEŻENIE!** Nigdy nie kierować strumienia wody na ludzi lub zwierzęta!

OSTRZEŻENIE!



Nigdy nie kieruj strumienia wody na urządzenia elektryczne. Istnieje ryzyko porażenia prądem!

- Nie pozostawiaj węża ogrodowego podczas użytku bez nadzoru.



Wąż ogrodowy nie nadaje się jako wodociąg wody pitnej/element wodociągu wody pitnej.

! Niebezpieczeństwo poślizgnięcia się!

OSTROŻNIE!

Gdy podłoże jest mokre, możesz się poślizgnąć i odnieść obrażenia.

- Upewnij się, że podłoże w pobliżu węża ogrodowego jest w miarę możliwości suche.
- Zakręć kran, jeśli wąż ogrodowy nie jest używany.

! Unikanie szkód materialnych!

OSTROŻNIE!

Niewłaściwe obchodzenie się z węzem ogrodowym może spowodować jego uszkodzenie.

Nie prowadź węża ogrodowego przez narożniki lub krawędzie ani ostre lub ostro zakończone przedmioty.

- Powstałe uszkodzenia mogą spowodować, że wąż ogrodowy stanie się nieuszczelny.
- Nie układaj węża ogrodowego w miejscach, w których jeżdżą pojazdy. Przejechanie po węzu ogrodowym może spowodować jego pęknięcie.
- Zwróć uwagę na to, aby cząsteczki brudu nie zapchały lub nie uszkodziły przyłączy ani nie dostały się do środka węża ogrodowego.
- Gdy nie używasz węża ogrodowego: zdemontuj wąż ogrodowy i spuść pozostałą wodę ze środka węża ogrodowego.
- Aby uniknąć szkód spowodowanych mrozem, należy zdemontować wąż ogrodowy na zimę, opróżnić go i przechowywać w suchym miejscu.

OSTROŻNIE!

Jeśli nie zachowasz ostrożności podczas otwierania opakowania ostrym nożem lub innym ostrym przedmiotem, możesz uszkodzić wąż ogrodowy.

- Zachowaj szczególną ostrożność podczas otwierania.
- Wyjmij wąż ogrodowy i wszystkie akcesoria z opakowania.
- Sprawdź, czy dostawa jest kompletna (patrz „Zakres dostawy”).
- Sprawdź, czy wąż ogrodowy lub poszczególne części nie noszą śladów uszkodzeń. W takim przypadku nie używaj węża ogrodowego. Skontaktuj się z producentem pod podanym adresem serwisowym.

Użytkowanie

Zraszacz

1. Zamontuj wąż ogrodowy (1) i zraszacz (2), jak pokazano na rys. B.
2. Sprawdź prawidłowe zamontowanie.

Wskazówka: Złącze (1a): montaż z boku zraszacza.

Wykonywanie podłączenia do kranu

1. Zakręć kran.
2. Podłącz produkt do kranu, jak pokazano na rys. B.
3. Sprawdź prawidłowe zamontowanie.

Wskazówka: Przyłączyce wtykowe do kranu (1b): Montaż z boku kranu.

Wskazówka: Jeśli Twój kran ma gwint zewnętrzny G ½”, użyj reduktora (1c).

4. Całkowicie rozwin wąż ogrodowy przed użyciem.
5. Najpierw odkręć nieco kran i równomiernie zwiększaj ciśnienie wody. Wąż ogrodowy rozwinie się.
6. Po całkowitym rozwinięciu węża ogrodowego otwórz zawór, naciskając lekko na spust (2c). Następnie obracaj końcówkę regulacyjną (2a) zraszacza, aż woda zacznie płynąć.
7. Aby zmienić skupienie strumienia wody, użyj końcówki regulacyjnej.
8. Aby wyregulować siłę strumienia wody, użyj dźwigni na kciuk (2b) na zraszaczu:
 - Dźwignia na kciuk w dół: Strumień wody zostanie zmniejszony.
 - Dźwignia na kciuk w górę: Strumień wody zostanie zwiększony.
9. Wyłącz dopływ wody, zakręcając kran, gdy nie potrzebujesz już węża ogrodowego.

10. Otwórz zawór, słyszalnie blokując spust lekkim naciśnięciem. Po spuszczeniu wody wąż ogrodowy powróci do swojej pierwotnej długości.

Naprawa, konserwacja

- Do węża podłączać tylko odpowiednie złączki z odpowiednim gwintem.
- Sprawdzać gwinty po każdym sezonie, odkręcając połączenia i smarując, jeśli to konieczne, aby zapewnić płynne dopasowanie i dobre działanie

Przechowywanie, czyszczenie

Niewłaściwe obchodzenie się z węzem ogrodowym może prowadzić do uszkodzeń.

- Użyj torby do przechowywania, aby przechowywać produkt. Produkt musi być przechowywany całkowicie suchy i bez pozostałości wody, aby uniknąć rozwoju pleśni.
- Nieużywany produkt należy zawsze przechowywać w suchym i czystym miejscu w temperaturze pokojowej.

- Nie używaj agresywnych środków czyszczących, szczotek z metalowym lub nylonowym włosiem ani ostrych lub metalowych przedmiotów czyszczących, takich jak noże, twarde szpachelki i tym podobne. Mogą one uszkodzić powierzchnie.
- Wyczyść produkt nieco zwilżoną, niestrzępiącą się ściereczką.

Uwagi odnośnie recyklingu



Artykuł i materiały opakowaniowe należy usunąć zgodnie z aktualnie obowiązującymi miejscowymi przepisami. Materiały opakowaniowe (np. worki foliowe) należy przechowywać w miejscu niedostępnym dla dzieci. Szczegółowe informacje na temat sposobów usuwania zużytego artykułu można uzyskać u władz gminnych i miejskich. Artykuł oraz opakowanie należy usunąć w sposób przyjazny dla środowiska.



Kod recyklingu służy do oznaczenia różnych materiałów nadających się do ponownego przetworzenia (recyklingu).

Kod taki składa się z symbolu recyklingu odzwierciedlającego obieg materiałów do ponownego przetworzenia, a także z numeru, który jest oznaczeniem materiału.

Wskazówki dotyczące gwarancji i obsługi serwisowej

Artykuł został wyprodukowany z najwyższą starannością i pod stałą kontrolą. DELTA-SPORT HANDELSKONTOR GmbH przyznaje klientowi końcowemu na niniejszy artykuł trzy lata gwarancji od daty zakupu (okres gwarancyjny) z zastrzeżeniem poniższych postanowień. Gwarancja dotyczy wyłącznie wad materiałowych i wad wykonania. Gwarancja nie obejmuje części, które podlegają normalnemu zużyciu i z tego względu należy je traktować jako części zużywalne (np. baterie) i nie obejmuje części kruchych takich jak przełączniki ani części wykonanych ze szkła.

Wyklucza się roszczenia z tytułu niniejszej gwarancji w przypadku użycia artykułu w sposób niewłaściwy lub sprzeczny z jego przeznaczeniem lub w

sposób wykraczający poza przewidziane przeznaczenie lub poza przewidziany zakres użytkowania lub jeśli wytyczne zawarte w instrukcji obsługi nie były przestrzegane, chyba że klient końcowy udowodni istnienie wady materiałowej lub wady wykonania, która nie wynika z podanych wyżej przyczyn.

Roszczenia z tytułu gwarancji można zgłaszać wyłącznie w okresie gwarancyjnym za okazaniem oryginalnego dowodu zakupu. Prosimy zatem zachować oryginalny dowód zakupu! W przypadku jakichkolwiek reklamacji prosimy skontaktować się z nami najpierw za pośrednictwem podanej poniżej infolinii serwisowej lub drogą e-mailową. W przypadku objętym gwarancją artykuł zostanie – według naszego uznania – bezpłatnie naprawiony, wymieniony lub nastąpi zwrot ceny zakupu. Z gwarancji nie wynikają żadne inne prawa. Niniejsza gwarancja nie ogranicza Państwa ustawowych praw, w szczególności roszczeń gwarancyjnych wobec danego sprzedawcy.

W przypadku wymiany części lub całego artykułu okres gwarancji przedłuża się o trzy lata zgodnie z art. 581 § 1 kodeksu cywilnego. Po upływie czasu gwarancji powstałe naprawy są płatne.

Postępowanie w przypadku roszczeń gwarancyjnych

Aby zapewnić szybkie rozpatrzenie Państwa sprawy, proszę postępować zgodnie z następującymi wskazówkami:

- W przypadku wszystkich zapytań prosimy o przygotowanie paragonu i numeru artykułu (np. IAN 123456_7890) jako dowodu zakupu.
- Numer artykułu można znaleźć na tabliczce znamionowej artykułu, na grawerze na artykule, na stronie tytułowej instrukcji (w lewym dolnym rogu) lub na naklejce z tyłu lub na spodzie artykułu.
- W przypadku nieprawidłowości w funkcjonowaniu lub innych wad należy najpierw skontaktować się telefonicznie z wymienionym poniżej działem serwisu lub skorzystać z naszego formularza kontaktowego, który można znaleźć na stronie parkside-diy.com w kategorii Serwis.

- Artykuł uznany za wadliwy można następnie wysłać bezpłatnie na podany adres serwisowy, załączając dowód zakupu (paragon) oraz określając, na czym polega wada i kiedy wystąpiła.



Na stronie parkside-diy.com można przeglądać i pobrać tę oraz wiele innych instrukcji.

Dzięki temu

kodowi QR trafią Państwo bezpośrednio na stronę parkside-diy.com. Proszę wybrać kraj docelowy i za pomocą formularza wyszukiwania szukać instrukcji obsługi. Podając numer artykułu (np. IAN 123456_7890) zostaną Państwo przekierowani do instrukcji obsługi danego artykułu.

IAN: 466705_2404

Ⓟ Dział obsługi klienta Polska
Telefon: 008004912069
Formularz kontaktowy na stronie parkside-diy.com
Siedziba: Niemcy

Rozwiązywanie problemów

Błąd	Możliwa przyczyna	Rozwiązanie
Woda nie płynie.	Wlot nie jest całkowicie otwarty.	Odkręcić kran.
	Ciśnienie wody w przewodzie jest niewystarczające.	Sprawdzić, czy kran jest całkowicie odkręcony.
	Dysza nie jest prawidłowo osadzona.	Sprawdzić, czy dysza została włożona zgodnie z opisem.
	Wąż jest złamany.	Całkowicie rozwinąć wąż .
	Przyłącza są zabrudzone.	Oczyścić przyłącza czystą wodą.

Herzlichen Glückwunsch!
Mit Ihrem Kauf haben Sie sich für einen hochwertigen Artikel entschieden. Machen Sie sich vor der ersten Inbetriebnahme mit dem Artikel vertraut.



Lesen Sie hierzu aufmerksam die nachfolgende Gebrauchsanweisung.

Benutzen Sie den Artikel nur wie beschrieben und für die angegebenen Einsatzbereiche. Bewahren Sie diese Gebrauchsanweisung gut auf. Händigen Sie alle Unterlagen bei Weitergabe des Artikels an Dritte ebenfalls mit aus.

Lieferumfang (Abb. A)

- 1 x Flexi-Gartenschlauch (1)
inkl. Kupplungsstück für
Bewässerungsspritze
und Stecksystem-Hahn-
anschluss mit 26,5 mm
(G ¾") und Reduzieradapter
mit 21 mm (G ½")
- 1 x Bewässerungsspritze (2)
- 1 x Aufbewahrungstasche (3)
- 1 x Gebrauchsanweisung

Technische Daten

Schlauchlänge: dehnbar von
10 m (entleert) auf 30 m (gefüllt)
Nenndruck: 4,5 bar

Nominale Größe: passend für
zwei Anschlüsse (siehe Liefer-
umfang)



Herstellungsdatum
(Monat/Jahr): 11/2024

Verwendete Symbole und Signalwörter



Gebotszeichen, weist jeden Benutzer darauf hin, die Gebrauchsanweisung vor dem Gebrauch sorgfältig durchzulesen und für alle Benutzer stets zur Verfügung zu stellen.



Allgemeines Warnzeichen, dient der Kennzeichnung von Gefahren und Gefährdungen (z. B. Strangulations- und Erstickungs-, Verletzungs-, Rutschgefahr oder Sachschäden).

WARNUNG!

Dieses Signalwort bezeichnet eine Gefährdung mit einem hohen Risikograd, die, wenn sie nicht vermieden wird, den Tod oder eine schwere Verletzung zur Folge haben kann.

VORSICHT!

Dieses Signalwort bezeichnet eine Gefährdung mit einem niedrigen Risikograd, die, wenn sie nicht vermieden wird, eine geringfügige oder mäßige Verletzung zur Folge haben kann.



Dieses Symbol weist auf mögliche Gefahren in Bezug auf Kinder hin.



Dieses Symbol weist auf die Altersfreigabe des Artikels hin.



Dieses Symbol weist auf mögliche Gefahren in Bezug auf Stromschläge hin.



Dieses Symbol weist darauf hin, dass das Produkt UV-beständig ist.



Dieses Symbol weist darauf hin, dass das Produkt wetterbeständig ist.



Dieses Symbol weist darauf hin, dass das Produkt nicht für die Trinkwasserentnahme zulässig ist.



Diese Zeichen informieren Sie über die Entsorgung von Verpackung und Produkt.

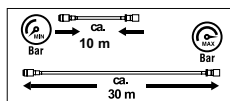

Dieses Zeichen weist auf die sich verän-

dernde Länge des Schlauchs bei unterschiedlichem Wasserdruck hin.



Dieses Zeichen weist auf eine einfach zu handhabende Steckverbindung zwischen Wasserhahn und Schlauch hin.

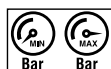

Diese Zeichen weisen auf den Wasserdruck hin.

Bestimmungsgemäße Verwendung

Das Flexi-Gartenschlauchset, im Folgenden Gartenschlauch genannt, ist zur Bewässerung von Terrassen- und Balkonpflanzen sowie Gärten vorgesehen. Er kann an Wasserhähne mit Außengewinde angeschlossen werden (G 1/2" oder G 3/4"). Der Gartenschlauch ist nur zur Verwendung im privaten Bereich, nicht aber für den gewerblichen Gebrauch vorgesehen. Eine andere Verwendung oder eine Veränderung des Gartenschlauchs ist nicht zulässig und kann zur Beschädigung des Gartenschlauchs führen.

Darüber hinaus können aus einer nicht bestimmungsgemäßen Verwendung lebensgefährliche Gefahren und Verletzungen resultieren. Für durch unsachgemäße Verwendung entstandene Schäden übernimmt der Hersteller keine Haftung.

Sicherheitshinweise

Wichtig: Lesen Sie diese Gebrauchsanweisung und die Sicherheitshinweise sorgfältig und bewahren Sie sie unbedingt auf!

Strangulations- und Erstickungsgefahr!

WARNUNG!



Wenn Kinder mit dem Gartenschlauch oder der Verpackung spielen, können sie sich darin verfangen und ersticken!

- Lassen Sie Kinder nicht mit dem Gartenschlauch oder der Verpackung spielen.
- Beaufsichtigen Sie Kinder in der Nähe des Gartenschlauchs.
- Bewahren Sie den Gartenschlauch und die Verpackung außerhalb der Reichweite von Kindern auf.

Verletzungsgefahr!

WARNUNG!



Nicht für Kinder unter 8 Jahren geeignet! Es besteht Verletzungsgefahr!



Kinder ab 8 Jahren und darüber sowie Personen mit verringerten physi-

schen, sensorischen oder mentalen Fähigkeiten oder Mangel an Erfahrung und Wissen müssen bei der Benutzung des Gartenschlauchs beaufsichtigt und/oder bezüglich des sicheren Gebrauchs des Gartenschlauchs unterwiesen werden und die daraus resultierenden Gefahren verstehen.

- Wartung und/oder Reinigung des Gartenschlauchs dürfen nicht von Kindern ohne Beaufsichtigung durchgeführt werden.

Gartenschlauch gegen Fremdbenutzung (insbesondere durch Kinder) sichern!

- Bewahren Sie den Gartenschlauch an einem trockenen, hochgelegenen und sicheren Ort außerhalb der Reichweite von Kindern auf.

VORSICHT!

Eine fehlerhafte Installation oder Benutzung kann zu Verletzungen führen.

- Stellen Sie sicher, dass alle Teile unbeschädigt und sachgerecht montiert sind. Bei unsachgemäßer Montage besteht Verletzungsgefahr. Beschädigte Teile können die Sicherheit und Funktion beeinflussen.
- Der Wasserdruck muss ordnungsgemäß kontrolliert werden, um zu verhindern, dass das Wasser mit hohem Druck entweicht und zu Verletzungen führt.
- **WARNUNG!** Wasserstrahl niemals auf Personen oder Tiere richten!

WARNUNG!



Richten Sie den Wasserstrahl niemals auf elektrische Einrichtungen. Es besteht die Gefahr eines Stromschlags!

- Lassen Sie den Gartenschlauch während des Betriebs nicht unbeaufsichtigt.
-  Der Gartenschlauch ist nicht als Trinkwasserleitung/Trinkwasserleitungskomponente geeignet.

⚠ Rutschgefahr!

VORSICHT!

Wenn der Boden nass ist, können Sie auf dem Boden ausrutschen und sich verletzen.

- Stellen Sie sicher, dass der Boden in der Nähe des Gartenschlauchs möglichst trocken gehalten wird.
- Drehen Sie den Wasserhahn zu, wenn der Gartenschlauch nicht in Gebrauch ist.

⚠ Vermeidung von Sachschäden!

VORSICHT!

Unsachgemäßer Umgang mit dem Gartenschlauch kann zu Beschädigungen des Gartenschlauchs führen.

- Führen Sie den Gartenschlauch nicht um Ecken oder Kanten und nicht an spitzen oder scharfkantigen Gegenständen entlang. Die entstehenden Beschädigungen können dazu führen, dass der Gartenschlauch undicht wird.
- Verlegen Sie den Gartenschlauch nicht in Bereichen, die von Fahrzeugen befahren werden. Das Überfahren kann den Gartenschlauch zum Platzen bringen.

- Achten Sie darauf, dass Schmutzpartikel weder die Anschlüsse verstopfen oder beschädigen noch in das Gartenschlauchinnere gelangen.
- Bei Nichtbenutzung des Gartenschlauchs: Demontieren Sie den Gartenschlauch und lassen Sie das Restwasser im Gartenschlauchinneren auslaufen.
- Um Frostschäden zu vermeiden, demontieren Sie den Gartenschlauch im Winter, entleeren Sie ihn und lagern Sie ihn trocken.

VORSICHT!

Wenn Sie die Verpackung unvorsichtig mit einem scharfen Messer oder anderen spitzen Gegenständen öffnen, kann der Gartenschlauch beschädigt werden.

- Gehen Sie beim Öffnen sehr vorsichtig vor.
- Nehmen Sie den Gartenschlauch und alle Zubehöreile aus der Verpackung.
- Prüfen Sie, ob die Lieferung vollständig ist (siehe „Lieferumfang“).
- Kontrollieren Sie, ob der Gartenschlauch oder die Einzelteile Schäden aufweisen.

Ist dies der Fall, benutzen Sie den Gartenschlauch nicht. Wenden Sie sich über die angegebene Serviceadresse an den Hersteller.

Verwendung

Bewässerungsspritze

1. Setzen Sie den Gartenschlauch (1) und die Bewässerungsspritze (2) zusammen, wie in Abb. B dargestellt.
2. Kontrollieren Sie den festen Sitz.

Hinweis: Kupplungsstück (1a): Montage auf der Seite der Bewässerungsspritze (2).

Wasserhahnanschluss herstellen

1. Drehen Sie den Wasserhahn zu.
2. Schließen Sie den Artikel an den Wasserhahn an, wie in Abb. B dargestellt.
3. Kontrollieren Sie den festen Sitz.

Hinweis: Stecksystem-Hahnanschluss (1b): Montage auf der Seite des Wasserhahns.

Hinweis: Wenn Ihr Wasserhahn ein G ½“-Außengewinde besitzt, verwenden Sie den Reduzieradapter (1c).

4. Rollen Sie den Gartenschlauch vor Inbetriebnahme vollständig aus.
5. Drehen Sie den Wasserhahn zunächst nur ein wenig auf und erhöhen Sie den Wasserdruck gleichmäßig. Der Gartenschlauch rollt aus.
6. Sobald der Gartenschlauch vollständig ausgerollt ist, öffnen Sie das Ventil durch leichtes Drücken des Triggers (2c). Drehen Sie anschließend die Regulierspitze (2a) der Bewässerungsspritze so weit auf, bis Wasser fließt.
7. Um die Bündelung des Wasserstrahls zu variieren, verwenden Sie die Regulierspitze.
8. Um die Härte des Wasserstrahls zu regulieren, verwenden Sie den Daumenhebel (2b) an der Bewässerungsspritze:
 - Daumenhebel nach unten: Wasserstrahl wird reduziert.
 - Daumenhebel nach oben: Wasserstrahl wird gesteigert.
9. Stellen Sie die Wasserversorgung durch Schließen des Wasserhahns ab, wenn Sie den Gartenschlauch nicht mehr benötigen.

10. Öffnen Sie das Ventil, indem Sie den Trigger durch leichtes drücken hörbar einrasten lassen. Nachdem das Wasser abgelaufen ist, nimmt der Gartenschlauch wieder seine ursprüngliche Länge an.

Reparatur, Wartung

- Schließen Sie nur geeignete Anschlüsse mit der richtigen Gewindegröße an den Schlauch an.
- Prüfen Sie die Gewinde nach jeder Saison, indem Sie die Anschlüsse abdrehen und ggf. einfetten, um eine reibungslose Passgenauigkeit und eine gute Funktion zu gewährleisten.

Lagerung, Reinigung

Unsachgemäßer Umgang mit dem Gartenschlauch kann zu Beschädigungen führen.

- Zur Lagerung des Artikels verwenden Sie den Aufbewahrungsbeutel. Der Artikel muss vollständig trocken und ohne Wasserrückstände gelagert werden, um Schimmelbildung zu vermeiden.
- Lagern Sie den Artikel bei Nichtbenutzung immer trocken und sauber bei Raumtemperatur.

- Verwenden Sie keine aggressiven Reinigungsmittel, Bürsten mit Metall- oder Nylonborsten sowie keine scharfen oder metallischen Reinigungsgegenstände wie Messer, harte Spachtel und dergleichen. Diese können die Oberflächen beschädigen.
- Reinigen Sie den Artikel mit einem leicht angefeuchteten, fusselfreien Tuch.

Hinweise zur Entsorgung



Entsorgen Sie den Artikel und die Verpackungsmaterialien entsprechend den aktuellen örtlichen Vorschriften. Bewahren Sie Verpackungsmaterialien (wie z. B. Folienbeutel) für Kinder unerreichbar auf. Weitere Informationen zur Entsorgung des ausgedienten Artikels erhalten Sie bei Ihrer Gemeinde- oder Stadtverwaltung. Entsorgen Sie den Artikel und die Verpackung umweltschonend.



Der Recycling-Code dient der Kennzeichnung verschiedener Materialien zur Rückführung in den Wiederverwertungskreislauf (Recycling).

Der Code besteht aus einem Recyclingsymbol für den Verwertungskreislauf und einer Nummer, die das Material kennzeichnet.

Hinweise zur Garantie und Serviceabwicklung

Der Artikel wurde mit großer Sorgfalt und unter ständiger Kontrolle produziert. DELTA-SPORT HANDELSKONTOR GmbH räumt privaten Endkunden auf diesen Artikel drei Jahre Garantie ab Kaufdatum (Garantiefrist) nach Maßgabe der folgenden Bestimmungen ein. Die Garantie gilt nur für Material- und Verarbeitungsfehler. Die Garantie erstreckt sich nicht auf Teile, die der normalen Abnutzung unterliegen und deshalb als Verschleißteile anzusehen sind (z. B. Batterien) sowie nicht auf zerbrechliche Teile wie Schalter oder Teile, die aus Glas gefertigt sind.

Ansprüche aus dieser Garantie sind ausgeschlossen, wenn der Artikel unsachgemäß oder missbräuchlich oder nicht im Rahmen der vorgesehenen Bestimmung oder des vorgesehenen Nutzungsumfangs verwendet wurde oder Vorgaben in der Anleitung/Anweisung nicht beachtet wurden, es sei denn, der Endkunde weist nach, dass ein Material- oder Verarbeitungsfehler vorliegt, der nicht auf einem der vorgenannten Umstände beruht.

Ansprüche aus der Garantie können nur innerhalb der Garantiefrist unter Vorlage des Originalkassenbelegs geltend gemacht werden. Bitte bewahren Sie deshalb den Originalkassenbeleg auf. Die Garantiefrist wird durch etwaige Reparaturen aufgrund der Garantie, gesetzlicher Gewährleistung oder Kulanz nicht verlängert. Dies gilt auch für ersetzte und reparierte Teile. Bitte wenden Sie sich bei Beanstandungen zunächst an die untenstehende Service-Hotline oder setzen Sie sich per E-Mail mit uns in Verbindung.

Liegt ein Garantiefall vor, wird der Artikel von uns – nach unserer Wahl – für Sie kostenlos repariert, ersetzt oder der Kaufpreis erstattet. Weitere Rechte aus der Garantie bestehen nicht.

Ihre gesetzlichen Rechte, insbesondere Gewährleistungsansprüche gegenüber dem jeweiligen Verkäufer, werden durch diese Garantie nicht eingeschränkt.

Abwicklung im Garantiefall

Um eine schnelle Bearbeitung Ihres Anliegens zu gewährleisten, folgen Sie bitte den folgenden Hinweisen:

- Bitte halten Sie für alle Anfragen den Kassenbon und die Artikelnummer (z. B. IAN 123456_7890) als Nachweis für den Kauf bereit.
- Die Artikelnummer entnehmen Sie bitte dem Typenschild am Artikel, einer Gravur am Artikel, dem Titelblatt Ihrer Anleitung (unten links) oder dem Aufkleber auf der Rück- oder Unterseite des Artikels.

- Sollten Funktionsfehler oder sonstige Mängel auftreten, kontaktieren Sie zunächst die nachfolgend benannte Serviceabteilung telefonisch oder nutzen Sie unser Kontaktformular, das Sie auf der parkside-diy.com in der Kategorie Service finden.
- Einen als defekt erfassten Artikel können Sie dann unter Beifügung des Kaufbelegs (Kassenbon) und der Angabe, worin der Mangel besteht und wann er aufgetreten ist, für Sie portofrei an die Ihnen mitgeteilte Serviceanschrift übersenden.



Auf parkside-diy.com können Sie diese und viele weitere Handbücher einsehen und herunterladen. Mit

diesem QR-Code gelangen Sie direkt auf parkside-diy.com. Wählen Sie Ihr Land aus, und suchen Sie über die Suchmaske nach den Anleitungen.

Mittels Eingabe der Artikelnummer (z. B. IAN 123456_7890) gelangen Sie zur Anleitung für Ihren Artikel.

IAN: 466705_2404

- Ⓧ DE Kundenservice Deutschland
Telefon: 08008855300
- Ⓧ AT Kundenservice Österreich
Telefon: 0800447750
- Ⓧ CH Kundenservice Schweiz
Telefon: 0800563601

Kontaktformular auf
parkside-diy.com
Sitz: Deutschland

Fehlerbehebung

Fehler	Mögliche Ursache	Lösung
Das Wasser fließt nicht.	Der Zulauf ist nicht voll aufgedreht.	Drehen Sie den Wasserhahn auf.
	Es ist nicht ausreichend Wasserdruck auf der Leitung vorhanden.	Prüfen Sie, ob der Wasserhahn voll aufgedreht ist.
	Die Düse sitzt nicht korrekt.	Prüfen Sie, ob die Düse wie beschrieben eingesetzt wurde.
	Der Schlauch ist geknickt.	Rollen Sie den Schlauch vollständig aus.
	Die Anschlüsse sind verschmutzt.	Reinigen Sie die Anschlüsse mit sauberem Wasser.

DELTA-SPORT HANDELSKONTOR GMBH

Wragekamp 6 • 22397 Hamburg

GERMANY



11/2024

Delta-Sport-Nr.: GS-15454

09.04.2024 / PM 1:07

IAN 466705_2404

3 