



PDF ONLINE
parkside-diy.com

JIGSAW TABLE PSST A1

(GB)

JIGSAW TABLE PSST A1

Operating instructions

(SE)

STICKSÅGSBORD PSST A1

Användaranvisning

(DE) (AT) (CH)

STICHSÄGETISCH PSST A1

Bedienungsanleitung

(FI)

PISTOSAHAUSPÖYTÄ PSST A1

Käyttöohje

(PL)

STÓŁ DO WYRZYNARKI PSST A1

Instrukcja obsługi

IAN 471971_2407

(GB) (FI) (SE) (PL)
(DE) (AT) (CH)

A

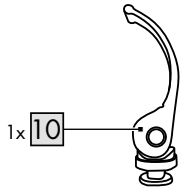
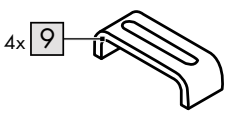
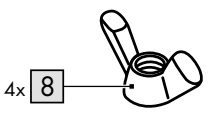
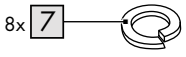
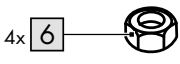
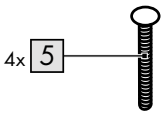
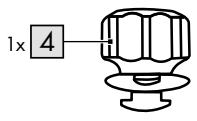
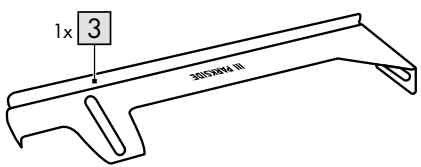
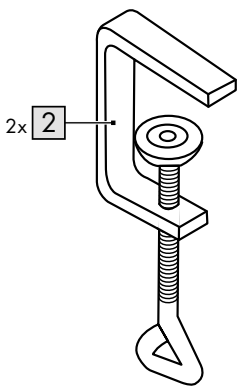
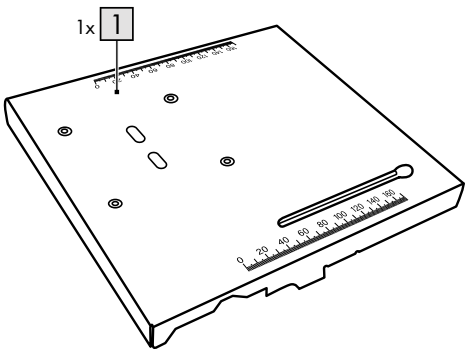

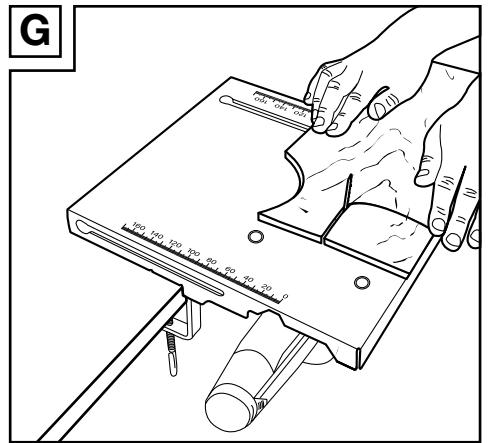
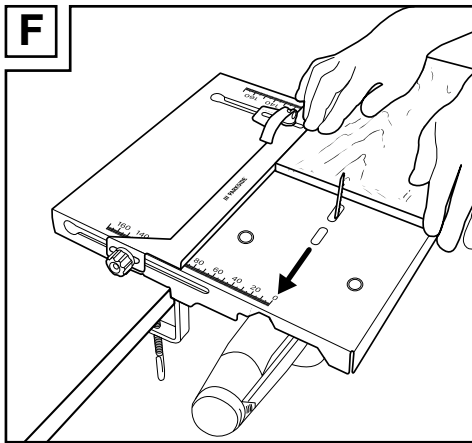
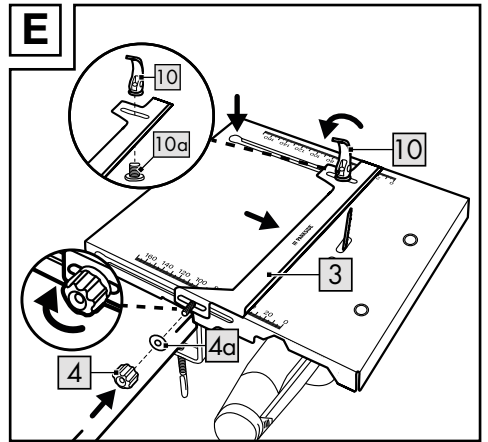
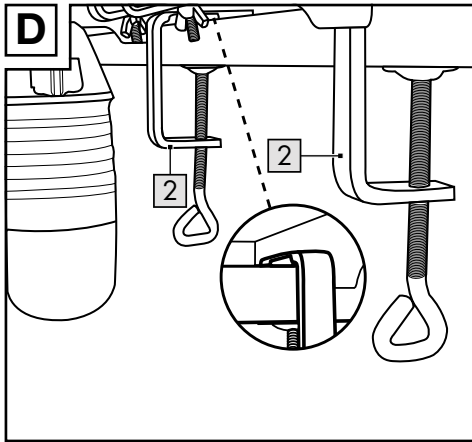
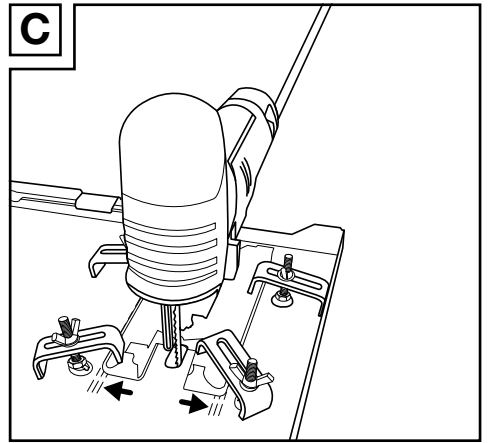
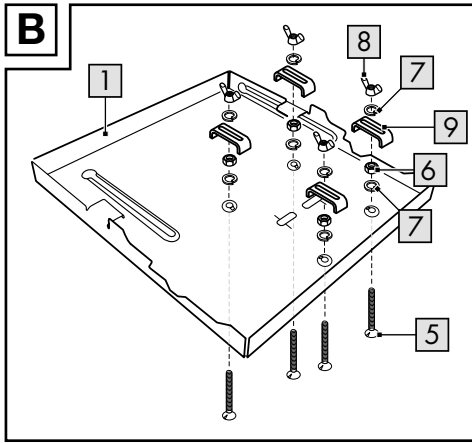

Congratulations!

You have chosen to purchase a high-quality product. Familiarise yourself with the product before using it for the first time.



Read the following operating instructions carefully.

Use the product only as described and only for the given areas of application. Store these operating instructions carefully.

When passing the product on to third parties, please also hand over all accompanying documents.

Package contents (Fig. A)

- 1 x worktop (1)
- 2 x clamp (2)
- 1 x parallel stop (3)
- 1 x locking screw (4)
- 4 x screw (5)
- 4 x nut (6)
- 8 x spring washer (7)
- 4 x wing nut (8)
- 4 x clamping jaws (9)
- 1 x clamping lever with screw (10)
- 1 x operating instructions

Technical data

Dimensions (worktop):
approx. 32 x 30 x 3.8cm (L x W x H)



Max. load: 5kg



Date of manufacture (month/year):
12/2024

Symbols and signal words used



Mandatory symbol, instructs each user to carefully read through the operating instructions before use and to always make them available for all users.



General caution sign, serves to identify dangers and hazards (e.g. risks to life, danger of injury or crushing).

WARNING

This signal word indicates a hazard with a high risk level, which, if not avoided, can result in death or serious injury.

Intended use

This product is intended as a cutting aid for using a jigsaw for private use. The product is suitable for all standard jigsaws and can be attached to a work table with a maximum thickness of 6cm. With the help of the parallel stop, cuts with a cutting width of up to max 17cm can be carried out.

Safety information

Important: please read the operating instructions carefully and keep them for future reference!





Life-threatening hazard!

- Never leave children unattended with the packaging materials. There is a risk of suffocation!



Risk of injury!

- No modifications may be made to the product!
- The product is not intended for use by persons (including children) with impaired physical, sensory or mental capabilities or with a lack of experience and/or knowledge, unless they are supervised by an individual responsible for their safety or have been instructed by that individual on how to use the product.
- Please also observe the instructions from the jigsaw manufacturer when using the product.
- Check the product for damage or wear before each use. Use the product only if it is in perfect condition!
- The product may no longer be used if it is damaged or you suspect it is damaged.

-     For your own safety, always wear hearing protection, eye protection, a face mask and protective gloves when working with the product.
- Cut the power supply to the jigsaw when you are mounting or changing parts of the jigsaw or the product.
- All parts must be properly mounted before use.
- Protective equipment may never be removed.
- Ensure that the product is standing firmly and keep your balance.
- Always work away from your body and not towards it.
- Maintain your concentration when guiding the piece to be cut.

Extra caution – risk of injury to children!

- Children must not be allowed play with the product.
- Point out to children specifically that the product is not a toy.
- The product is not a toy or a climbing apparatus! Ensure that persons, especially children, do not pull themselves up on the product.
- The product is not suitable as play equipment and must be stored somewhere that is inaccessible to children when not in use.
- Cleaning and maintenance must not be carried out by children.

Preventing damage to the product!

- Use the correct jigsaw blade for the material to be processed. Enquire at a specialist shop if necessary.

Assembly

To assemble the product you require the following tools (not included in the package contents): a suitable spanner (spanner width 10) and a jigsaw.

1. Make sure that the package contents are complete and that all parts are undamaged.
2. Attach the mounting accessories (5–9) to the worktop (1) (Fig. B).
Note: use a suitable spanner to tighten the nuts (6). Make sure that you do not fasten the wing nuts (8) too tightly, so that the clamping jaws (9) can still move.
3. Choose a side of the worktop that you would like to attach the jigsaw to.
4. Guide the jigsaw blade through one of the two openings on the worktop and place the jigsaw on the worktop (Fig. C).
5. Position the jigsaw blade in the centre and straight within the opening (Fig. C).
6. Attach the clamping jaws to the jigsaw and tighten the wing nuts (Fig. C).
7. Place the stops of the worktop so that they are flush with your work table (Fig. D).
8. Slide the clamps (2) onto the brackets and tighten the clamps (Fig. D).
9. Guide the screw (10a) of the clamping lever (10) through the opening of the worktop and attach the clamping lever with the screw (Fig. E).
10. Mount the locking screw (4) together with the washer (4a), by pushing the parallel stop (3) out past the edge of the work table (Fig. E).
11. Screw the locking screw tight to the parallel stop and to the worktop (Fig. E).
Note: make sure not to fasten the locking screw too tightly, so that the parallel stop can still move.
12. Use the measuring scale on the worktop to align the parallel stop (Fig. E).
13. Once the correct alignment has been achieved, press the clamping lever down and tighten the locking screw (Fig. E).

Use



WARNING **Risk of injury!**

When the jigsaw is in operation, improper use can lead to serious injuries to body parts.

- Read the operating instructions for the jigsaw carefully before use and follow the manufacturer's instructions.
- Cut the power supply to the jigsaw before unmounting or changing parts.
- Make sure to use the correct jigsaw blade for the material to be processed.
- Never touch the free-standing jigsaw blade.
- Use a push rod when using the product (not included in the package contents) to protect yourself from potential injuries.

1. Check that the parallel stop (3) is mounted correctly before use.
2. Ensure that there is a sufficient electricity supply for the jigsaw in accordance with the information provided by the manufacturer.
3. Switch the jigsaw on.
4. Carry out a cut both with and without the parallel stop (Fig. F and G).
5. Switch the jigsaw off immediately after use.
6. Cut off the power supply to the jigsaw.
7. Unmount the jigsaw from the product.
8. Unmount the product from the work table.

Storage, cleaning

When not in use, always store the product clean and dry at room temperature. Wipe clean with a dry cloth only. **IMPORTANT!** Never clean the product with harsh cleaning agents.

Disposal



Dispose of the product and packaging materials in accordance with current local regulations.

Store the packaging materials (foil bags, for example) out of the reach of children. For further information about disposal of the product no longer needed, contact your local council. Dispose of the product and the packaging in an environmentally friendly manner.



The Recycling Code distinguishes different materials to be returned for recycling. The Code consists of the recycling symbol for the recycling process and a number that identifies the material.

Notes on the guarantee and service handling

The product was produced with great care and under continuous quality control. DELTA-SPORT HANDELSKONTOR GmbH gives private end customers a three-year guarantee on this product from the date of purchase (guarantee period) in accordance with the following provisions. The guarantee is only valid for material and manufacturing defects. The guarantee does not cover parts that are subject to normal wear and tear and that are thus considered wear parts (e.g. batteries) and it does not cover fragile parts such as switches or parts that are made of glass. Claims under this guarantee are excluded if the product has been used incorrectly, improperly, or contrary to the intended purpose, or if the provisions in the instructions for use were not observed, unless the end customer proves that a material or manufacturing defect exists that was not caused by one of the aforementioned circumstances.

Claims under the guarantee can only be made within the guarantee period by presenting the original sales receipt. Please therefore keep the original sales receipt. The guarantee period is not extended by any repairs carried out under the guarantee, under statutory guarantees, or as a gesture of goodwill. This also applies to replaced and repaired parts. If you wish to make a claim please first contact the service hotline mentioned below or contact us by e-mail. If there is a guarantee case, then the product will be repaired or replaced free of charge to you or the purchase price will be refunded, depending on our choice. There are no further rights from the guarantee. Your legal rights, in particular guarantee claims against the respective seller, are not limited by this guarantee.

Guarantee handling

To ensure rapid processing of your case please follow the following instructions:

- For all inquiries keep the sales receipt and product number (e.g. IAN 123456_7890) handy as proof of purchase.
- You will find the product number on the product label, on an engraving on the product, on the title page of your instructions (bottom left), or on the sticker on the back or bottom of the product.
- Should any functional problem or other defects occur, first contact the service department named below by telephone or use our contact form, which you will find at parkside-diy.com under service categories.
- Once the product is determined to be defective, you can then attach the proof of purchase (sales receipt) and state the nature of the defect and when it occurred and send it, postage free for you, to the address of the service department of which you have been notified.



At parkside-diy.com you can find and download these and many other manuals. With this QR code you can directly access parkside-diy.com. Select your country and

use the search template to look for the operating instructions. By entering the product number (e.g. IAN 123456_7890) you access the operating instructions for your product.

IAN: 471971_2407

Service handling

 Customer Service United Kingdom
Telephone: 08000518970

Contact form at parkside-diy.com
Location: Germany

Onneksi olkoon!

Olet hankkinut korkealaatuisen tuotteen. Tutustu tuotteeseen ennen sen ensimmäistä käyttöönottoa.



Lue seuraavat käyttöohjeet huolellisesti.

Käytä tuotetta vain kuvatulla tavalla ja määrittelyllä käyttöalueella. Säilytä hyvin nämä käyttöohjeet myöhempää tarvetta varten. Luovuttaessasi tuotteen kolmannele osapuolelle, luovuta sen mukana myös kaikki siihen liittyvät asiakirjat.

Toimituksen sisältö (kuva A)

- 1 x pöytälevy (1)
- 2 x puristin (2)
- 1 x pitkittäisvaste (3)
- 1 x kiinnitysruuvi (4)
- 4 x ruuvi (5)
- 4 x mutteri (6)
- 8 x jousilaatta (7)
- 4 x siipimutteri (8)
- 4 x kiinnitin (9)
- 1 x kiinnitysvipu ja ruuvi (10)
- 1 x käyttöohje

Tekniset tiedot

Mitat (pöytälevy):
noin 32 x 30 x 3,8 cm (P x L x K)



Enimmäiskuormitus: 5 kg



Valmistuspäivämäärä
(kuukausi/vuosi): 12/2024

Käytetyt symbolit ja huomiosanat



Turvallisuusmerkki, joka kehottaa käyttäjää lukemaan käyttöohjeen ennen käyttöä ja huolehtimaan, että käyttöohje on aina käyttäjien saatavilla.



Yleinen varoitusmerkki, joka merkitsee vaaroja ja vaaratilanteita (esim. hengenvaara, loukkaantumiswaara tai puristumisvaara).

VAROITUS

Huomiosana, jota käytetään ilmaisemaan mahdollisesti vaarallista tilannetta, joka voi johtaa kuolemaan tai vakavaan vammaan, ellei vaaraa vältetä.

Määräystenmukainen käyttö

Tämä tuote on tarkoitettu apuvälineeksi pistosahalla sahaamiseen ja se on suunniteltu yksityiseen käyttöön. Tuote sopii kaikkiin yleisimpiin pistosahoihin ja sen voi kiinnittää korkeintaan 6 cm paksuun työpöytään. Pitkittäisvasteen avulla sillä voi sahata korkeintaan 17 cm leveitä paloja.

Turvallisuusohjeet

Tärkeää: lue käyttöohje huolellisesti ja säilytä se ehdottomasti!







Hengenvaara!

- Älä koskaan jätä pakkausmateriaalia lasten ulottuville valvomatta. Tukehtumisvaara!



Loukkaantumiswaara!

- Tuotteeseen ei saa tehdä minkäänlaisia muutoksia!
- Fyysisiltä, sensorisilta tai henkisiltä kyvyiltään rajoittuneet tai puutteelliset taidot ja tiedot omaavat henkilöt (mukaan lukien lapset) eivät saa käyttää tätä tuotetta, elleivät he käytä tuotetta heidän turvallisuudestaan vastaavan henkilön valvonnassa tai saa heidän turvallisuudestaan vastaavalta henkilöltä opastusta tuotteen käyttöön.
- Huomioi tuotteen käytössä myös valmistajan pistosahaa koskevat ohjeet.
- Tarkista aina ennen tuotteen käyttöä, ettei siinä ole havaittavissa vaurioita tai kulumista. Tuotetta saa käyttää vain moitteettomassa kunnossa!
- Jos havaitset tai epäilet tuotteessa vaurioita, älä jatka tuotteen käyttöä.

-     Käytä oman turvallisuusuutesi vuoksi aina kuulonsuojaimia, suojalaseja, hengityssuojainta ja suojakäsineitä, kun käytät tuotetta.
- Katkaise tuotteen virransyöttö, kun asennat osia pistosahaan tai tuotteen tai vaihdat osia.
- Kaikkien osien tulee olla asianmukaisesti paikoilleen asennettuina ennen tuotteen käyttöä.
- Suojalaitteita ei saa koskaan poistaa.
- Huolehdi, että tuote on kiinnitetty tukevasti, ja säilytä oma tasapainosi.
- Työskentele aina kehosta pois päin, ei kehoa kohti.
- Keskity työstettävän työkappaleen ohjaamiseen.

Noudata erityistä varovaisuutta – lasten loukkaantumisvaara!

- Lapset eivät saa leikkiä tuotteella.
- Painota lapsille, ettei tuote ole leikkikalua.
- Tuotetta ei ole tarkoitettu kiipeilyyn tai leikkivälineeksi! Varmista, ettei kukaan, etenkin lapsi, vedä itseään tuotteen avulla ylös.
- Tuote ei sovellu leikkikaluksi, ja sitä on säilytettävä lasten ulottumattomissa, kun sitä ei käytetä.
- Lapset eivät saa puhdistaa tuotetta eivätkä tehdä käyttäjälle kuuluvaa huoltoa.

Vältä esinevahingot!

- Käytä työstettävän materiaalin mukaan valittua pistosahanterää. Käännä tarvittaessa alan ammattiliikkeen puoleen.

Asentaminen

Tarvitset tuotteen kokoamiseen seuraavat työkalut, jotka eivät sisälly toimitukseen: tarkoitukseen sopiva kiintoavain (avainväli 10) ja pistosaha.

1. Varmista, että toimitussisällöstä ei puutu mitään ja että kaikki osat ovat ehjiä.
2. Kiinnitä kiinnitystarvikkeet (5–9) pöytälevyn (1) (kuva B).

Ohje: Kiristä mutterit (6) tarkoitukseen sopivalla kiintoavaimella. Älä kiristä siipimuttereitä (8) liian tiukkaan, jotta kiinnittimet (9) pääsevät vielä liikkumaan.

3. Valitse pöytälevyn puoli, johon haluat kiinnittää pistosahan.
4. Vie pistosahanterä pöytälevyn toisen aukon läpi ja aseta pistosaha pöytälevyn päälle (kuva C).
5. Aseta pistosahanterä keskelle ja suoraan aukkoon (kuva C).
6. Kiinnitä kiinnittimet pistosahaan ja kiristä siipimutterit. (kuva C).
7. Aseta pöytälevyn vasteet työpöytää vasten (kuva D).
8. Työnnä puristimet (2) pidikkeisiin ja kiristä puristimet (kuva D).
9. Vie kiinnitysvivun (10) ruuvi (10a) pöytälevyn aukon läpi ja kiinnitä kiinnitysvipu ruuvilla (kuva E).
10. Asenna kiinnitysruuvi (4) ja aluslaatta (4a) työntämällä pitkittäisvaste (3) työpöydän reunan yli (kuva E).
11. Kiristä kiinnitysruuvi pitkittäisvasteeseen ja pöytälevyyn (kuva E).

Ohje: Älä kiristä kiinnitysruvia liian tiukkaan, jotta pitkittäisvaste pääsee vielä liikkumaan.

12. Käytä pöytälevyn mitta-asteikkoa apuna pitkittäisvasteen suuntaamisessa (kuva E).
13. Kun pitkittäisvaste on haluamassasi kohdassa, paina kiinnitysvipu alas ja kiristä kiinnitysruuvi (kuva E).

Käyttö



VAROITUS

Loukkaantumisvaara!

Kun pistosaha on toiminnassa, epäasianmukaisesta käytöstä voi seurata vakavia vammoja.

- Lue pistosahan käyttöohje huolellisesti läpi ennen käyttöä ja noudata valmistajan ohjeita.

- Katkaise pistosahan virransyöttö ennen osien vaihtamista tai irrottamista.
- Valitse oikea pistosahanterä työstettävän materiaalin mukaan.
- Älä koskaan koske pistosahanterään.
- Suojaudu mahdollisilta vammoilta käyttämällä työkappaleen työntämiseen apuvälinettä (ei sisälly toimitukseen).

1. Tarkista ennen käyttöä, että pitkittäisvaste (3) on asennettu oikein.
2. Varmista riittävä virransyöttö pistosahan valmistajan ohjeiden mukaan.
3. Kytke pistosaha toimintaan.
4. Sahaa työkappale sekä pitkittäisvastetta käyttäen että ilman pitkittäisvastetta (kuvat F ja G).
5. Kytke pistosaha välittömästi käytön jälkeen pois toiminnasta.
6. Katkaise pistosahan virransyöttö.
7. Irrota pistosaha tuotteesta.
8. Irrota tuote työpöydästä.

Säilytys, puhdistus

Kun tuotetta ei käytetä, säilytä sitä aina kuivana ja puhtaana huoneenlämpötilassa. Puhdista vain kuivalla puhdistusliinalla. **TÄRKEÄÄ!** Älä koskaan puhdista voimakkailla puhdistusaineilla.

Hävittämistä koskevat ohjeet



Hävitä tuote ja pakkausmateriaalit voimassa olevien paikallisten määräysten mukaisesti. Säilytä pakkausmateriaalia (kuten muovipusseja) lasten ulottumattomissa. Lisätietoa käytöstä poistetun tuotteen hävittämisestä saat omasta kunnastasi. Hävitä tuote ja pakkaus ympäristöystävällisesti.



Kierrätyskoodilla merkitään erilaiset materiaalit uudelleenkäyttöä (kierrätystä) varten. Koodi koostuu uusiokäyttöä kuvaavasta kierrätysmerkistä ja materiaalia merkitsevästä numerosta.

Takuuta ja huoltoprosessia koskevat ohjeet

Tuote on valmistettu huolellisesti jatkuvassa valvonnassa. DELTA-SPORT HANDELSKONTOR GmbH myöntää yksityisille loppuasiakkaille tälle tuotteelle kolmen vuoden takuun ostopäivämäärästä lähtien (takuu-aika) seuraavien ehtojen mukaisesti. Takuu koskee vain materiaali- ja valmistusvirheitä. Takuu ei koske kuluviiksi osiksi luettavia, normaalisti kuluvia osia (esim. paristot) eikä särkyviä osia, kuten kytkimiä tai lasista valmistettuja osia. Tähän takuuseen liittyviä vaatimuksia ei voi esittää, jos tuotetta on käytetty epäasianmukaisesti tai väärin, määrättyjen ehtojen tai ilmoitetun käyttömäärän vastaisesti tai käyttöohjeessa annettuja ohjeita ei ole noudatettu, ellei loppuasiakas pysty todistamaan, että kyseessä on materiaali- tai valmistusvirhe, joka ei johdu edellä mainituista olosuhteista.

Takuuseen liittyvät vaatimukset voidaan täyttää vain takuu-aikana esittämällä alkuperäisen kassakuitin. Säilytä siksi alkuperäinen kassakuitti. Takuu-aika ei pitene takuuseen, lainmukaiseen takuuseen tai harkintatakuuseen liittyvien korjausten myötä. Tämä koskee myös vaihdettuja ja korjattuja osia.

Mahdollisissa reklamaatiotilanteissa soita alla olevaan palvelunumeroon tai ota yhteyttä sähköpostitse. Mikäli takuu-ehdot täyttyvät, korjaamme tai vaihdamme tuotteen maksutta tai hyvitämme ostohinnan – oman valintamme mukaan. Muita takuuseen liittyviä oikeuksia ei ole. Tämä takuu ei vaikuta lainmukaisiin oikeuksiisi, erityisesti lakiin perustuviin takuuoikeuksiisi kyseistä myyjää vastaan.

Takuutilanteet

Voit nopeuttaa asiiasi käsittelyä toimimalla seuraavien ohjeiden mukaisesti:

- Pidä kassakuitti ja tuotenumero (esim. IAN 123456_7890) kaikkia tiedusteluja varten valmiina todisteena tuotteen ostosta.
- Tuotenumeron löydät tuotteen tyyppikilvestä, kaiverrettuna tuotteeseen, ohjeen kansilehdeltä (vasemmasta alakulmas-ta) tai tuotteen tausta- tai alapuolella olevasta tarrasta.
- Jos tuote ei toimi oikein tai siinä ilmenee muita puutteita, ota ensin yhteyttä seuraavassa mainittuun huolto-osastoon puhelimitse tai osoitteesta parkside-diy.com kohdasta Service löytyvällä yhteydenottolomakkeella.
- Voit lähettää vialliseksi todetun tuotteen sinulle ilmoitettuun huollon osoitteeseen maksutta. Liitä palautettavan tuotteen mukaan ostosite (kassakuitti) ja tiedot siitä milloin ja minkälainen vika on ilmennyt.



Tämä ja monia muita käsikirjoja on luettavissa ja ladattavissa osoitteessa parkside-diy.com. Tällä QR-koodilla voit siirtyä suoraan osoitteeseen parkside-diy.com. Valitse

maasi ja hae käyttöohjeita hakuikkunassa. Tuotenumeron (esim. IAN 123456_7890) syöttämällä pääset tuotteesi käyttöohjeeseen.

IAN: 471971_2407

Huoltoprosessi

 Asiakaspalvelu Suomi
Puhelin: 0800916210

Yhteydenottolomake osoitteessa
parkside-diy.com
Paikka: Saksa

Grattis!

Du har köpt en högkvalitativ produkt. Bekanta dig med produkten innan du använder den för första gången.



Läs den medföljande användaranvisning.

Använd produkten endast enligt beskrivningen och för de angivna användningsområdena. Förvara användaranvisning på en säker plats. Lämna över alla dokument när du överlämnar produkten till tredje part.

Leveransomfattning (bild A)

- 1 x arbetsplatta (1)
- 2 x tving (2)
- 1 x parallellanslag (3)
- 1 x låsskruv (4)
- 4 x skruv (5)
- 4 x mutter (6)
- 8 x bricka (7)
- 4 x vingmutter (8)
- 4 x spännjärn (9)
- 1 x spännspak med skruv (10)
- 1 x användaranvisning

Teknisk information

Mått (arbetsplatta):

ca. 32 x 30 x 3,8 cm (L x B x H)



Max. belastning: 5 kg



Tillverkningsdatum (månad/år):
12/2024

Använda symboler och signalord



Påbudssymbol, en anvisning för alla användare att läsa användningsanvisningen omsorgsfullt före användning och säkerställa att den finns tillgänglig för alla användare.



Allmän varningssymbol, används för att indikera faror och risker (t.ex. livsfara, personskador eller klämskador).

VARNING

Detta signalord betecknar en fara med hög riskgrad som, om den inte undviks, kan leda till dödsfall eller allvarliga personskador.

Avsedd användning

Denna produkt är avsedd för användning som sticksåg för privat bruk. Produkten passar alla vanliga sticksågar och kan monteras på ett arbetsbord med en tjocklek på max. 6 cm. Med hjälp av parallellanslaget kan du göra snitt med en bredd på upp till 17 cm.

Säkerhetsanvisningar

Viktigt: Läs denna användaranvisning noga och förvara den för framtida bruk!



Livsfara!

- Låt aldrig barn leka med förpackningen utan uppsikt. Kvävningrisk föreligger!



Risk för personskador!

- Inga ändringar får göras på produkten!
- Produkten är inte avsedd för användning av personer (inklusive barn) med begränsad fysisk, sensorisk eller mental förmåga eller med brist på erfarenhet och/eller kunskap, såtillvida de inte instruerats av en person som ansvarar för deras säkerhet eller instruerar dem i hur produkten ska användas.
- Beakta tillverkarens anvisningar vid användning av produkten.
- Före varje användning måste du kontrollera att produkten inte uppvisar tecken på skador eller slitage. Produkten får endast användas i felfritt skick!
- Produkten får inte användas om det finns misstankar om skador eller om skador fastställts.
-     För din egen säkerhet, bär alltid hörselskydd, skyddsglasögon, andningsskydd och skyddshandskar när du arbetar med produkten.

- Koppla från strömförsörjningen till sticksågen när du monterar eller byter ut delar.
- Alla delar måste vara korrekt monterade innan användning.
- Skyddsanordningar får aldrig demonteras.
- Se till att produkten står stabilt och behåll balansen.
- Arbeta alltid från kroppen och inte mot dig.
- Behåll koncentrationen medan du styr arbetsstycket.

 **Var extra försiktig – risk för att barn kan skada sig!**

- Barn får inte leka med produkten.
- Gör barnen uppmärksamma på att produkten inte är en leksak.
- Produkten är inte avsedd att klättras på eller leka med! Se till att personer, i synnerhet barn, inte använder produkten för att dra sig upp.
- Produkten är inte lämplig som leksak och måste förvaras utom räckhåll för barn.
- Rengöring och användarunderhåll får inte utföras av barn.

 **Undvik materiella skador!**

- Använd rätt sticksågblad för materialet som ska bearbetas. Fråga vid behov i fackhandeln.

Montering

Du behöver följande verktyg för montering av produkten (medföljer ej): lämplig skruvmejsel (10 mm) och en sticksåg.

1. Försäkra dig om att leveransen är fullständig och att alla delar är utan skador.
2. Fixera fästmaterialet (5–9) på arbetsplattan (1) (bild B).

Observera: Använd lämplig skruvmejsel för att dra åt muttrarna (6). Se till att inte dra åt vingmuttrarna (8) för hårt, så att spännjärnen (9) fortfarande är rörliga.

3. Välj den sida av arbetsplattan som du vill montera sticksågen på.
4. För sticksågbladet genom en av de båda öppningarna på arbetsplattan och ställ sticksågen på arbetsplattan (bild C).
5. Placera sticksågbladet i mitten och rakt inom öppningen (bild C).
6. Fäst spännjärnen på sticksågen och dra åt vingmuttrarna. (bild C).
7. Lägg arbetsplattans anslag jämnt på arbetsbordet (bild D).
8. Skjut tvingarna (2) på fästena och dra åt dem (bild D).
9. För skruven (10a) på spännpaken (10) genom öppningen på arbetsplattan och fäst spännpaken med skruven (bild E).
10. Montera låsskruven (4) och brickan (4a) genom att skjuta parallellanslaget (3) över arbetsbordets kant (bild E).
11. Skruva fast låsskruven på parallellanslaget och i arbetsplattan (bild E).

Observera: Se till att inte dra åt låsskruven för hårt, så att parallellanslaget fortfarande är rörligt.

12. Använd skalan på arbetsplattan för att rikta in parallellanslaget (bild E).
13. Vid önskad inriktning trycker du ner spännpaken och drar åt låsskruven (bild E).

Användning

 **VARNING**
Risk för personskador!

Om sticksågen är igång kan felaktig användning leda till allvariga skador på kroppsdelar.

- Läs sticksågens bruksanvisning uppmärksamt innan användning och följ instruktionerna.
- Koppla från strömförsörjningen innan du demonterar eller byter ut delar.
- Se till att du använder rätt sticksågblad för det material som ska bearbetas.
- Ta aldrig tag i det fristående sticksågbladet.

- Använd en påskjutare (medföljer ej) för att skydda dig mot skador.

1. Kontrollera att parallellanslaget (3) är korrekt monterat innan användning.
2. Kontrollera att strömförsörjningen är tillräcklig enligt uppgifterna från sticksågens tillverkare.
3. Slå på sticksågen.
4. Utför en sågning med och utan parallellanslag (bild F och G).
5. Stäng av sticksågen omedelbart efter användning.
6. Koppla från strömförsörjningen till sticksågen.
7. Demontera sticksågen från produkten.
8. Demontera produkten från arbetsbordet.

Förvaring, rengöring

Förvara produkten i rumstemperatur på en torr och ren plats när den inte används. Rengör endast med en torr trasa. VIKTIGT! Rengör aldrig med starka rengöringsmedel.

Anvisningar för avfallshantering



Avfallshandtera produkten och förpackningen enligt gällande föreskrifter. Förvara förpackningsmaterial (som t.ex. plastpåsar) otillgängligt för barn. Kontakta din kommun för mer information om avfallshantering av förbrukade produkter. Avfallshandtera produkten och dess förpackning på ett miljövänligt sätt.



Återvinningskoden visar hur de olika materialerna ska återvinnas. Koden består av återvinningsymbolen, som står för ett kretslopp, och ett nummer, som kännetecknar materialet.

Information om garanti och servicehantering

Produkten har tillverkats med största noggrannhet och under kontinuerliga kontroller. DELTA-SPORT HANDELSKONTOR GmbH ger privatkunder tre års garanti från inköpsdatum (garantifrist) på denna produkt enligt nedanstående villkor. Garantin gäller endast material- och tillverkningsfel. Garantin omfattar inte delar som utsätts för normalt slitage och därför anses vara sliddelar (t.ex. batterier), samt ömtåliga delar som brytare eller delar som är tillverkade i glas.

Anspråk på denna garanti kan inte göras om produkten använts på ett felaktigt sätt, missbrukats eller använts i strid med ändamålsenlig användning. Anspråk kan heller inte göras om tillverkarens anvisningar inte har beaktats eller om produkten uppvisar skador som tyder på felaktig användning, eller underlåtelse att beakta tillverkarens anvisningar. Undantag är material- eller bearbetningsfel som inte beror på ovanstående orsaker och som kan bevisas av kunden.

Anspråk på garantin kan endast göras inom garantitiden och mot uppvisande av kvitto. Spara därför originalkvittot. Garantitiden kan inte förlängas på grund av eventuella reparationer, lagstadgad garanti eller ex gratia. Detta gäller även för utbytta och reparerade delar.

Vid ärenden kontakta oss via nedanstående servicetelefon eller via e-post. Om ett garantifall föreligger kommer vi – efter egen bedömning – att reparera, byta ut eller ersätta din produkt kostnadsfritt. Inga ytterligare rättigheter föreligger i samband med garantin.

Dina juridiska rättigheter, i synnerhet garantianspråk gentemot återförsäljaren, påverkas inte av denna garanti.

Garantiprocess

Följ nedanstående anvisningar för att få ditt ärende behandlat på kortast möjliga tid:

- Ha kvittot och artikelnumret (t. ex. IAN 123456_7890) redo vid alla förfrågningar.
- Artikelnumret hittar du på produktens typskylt, på en ingravering på produkten, på bruksanvisningens omslag (nederst till vänster) eller på etiketten på produktens baksida eller undersida.
- Om funktionsfel eller andra brister uppstår, kontakta först nedanstående serviceavdelning via telefon eller använd vårt kontaktformulär, som finns på parkside-diy.com under kategorin Service.
- En produkt som registrerats som defekt kan skickas kostnadsfritt, tillsammans med kvitto och en beskrivning av problemet samt när det uppstod, till din serviceadress.



Denna och många andra bruksanvisningar kan du läsa och ladda ner på parkside-diy.com Med denna QR-kod kommer du direkt till parkside-diy.com. Välj ditt

land och använd sökfältet för att hitta din användaranvisning. Genom att ange artikelnumret (t. ex. IAN 123456_7890) kommer du till användaranvisningen för din produkt.

IAN: 471971_2407

Servicehantering

SE Kundservice Sverige
Telefon: 020795049

FI Kundservice Suomi
Telefon: 0800916210

Kontaktformulär på parkside-diy.com

Huvudkontor: Tyskland

Gratulujemy!

Decydując się na ten produkt, otrzymują Państwo towar wysokiej jakości. Należy zapoznać się z produktem przed jego pierwszym użyciem.



Należy uważnie przeczytać następującą instrukcję obsługi.

Produkt ten należy użytkować wyłącznie w opisany sposób oraz zgodnie ze wskazanym przeznaczeniem. Niniejszą instrukcję obsługi należy przechowywać w bezpiecznym miejscu. Przekazując produkt innej osobie, należy upewnić się, że otrzyma ona także całą dokumentację dotyczącą produktu.

Zakres dostawy (rys. A)

- 1 x blat roboczy (1)
- 2 x zacisk (2)
- 1 x przykładnica (3)
- 1 x śruba mocująca (4)
- 4 x śruba (5)
- 4 x nakrętka (6)
- 8 x podkładka sprężysta (7)
- 4 x nakrętka motylkowa (8)
- 4 x pazur mocujący (9)
- 1 x dźwignia zaciskowa ze śrubą (10)
- 1 x instrukcja obsługi

Dane techniczne

Wymiary (blat roboczy):

ok. 32 x 30 x 3,8 cm (dł. x szer. x wys.)



Maksymalne obciążenie: 5 kg



Data produkcji (miesiąc/rok):
12/2024

Zastosowane symbole i hasła ostrzegawcze



Ogólny znak nakazu, informuje każdego użytkownika o dokładnym zapoznaniu się z instrukcją obsługi przed rozpoczęciem użytkowania oraz o konieczności jej stałego przechowywania w miejscu dostępnym dla wszystkich użytkowników.



Ogólny znak ostrzegawczy, służy do identyfikacji zagrożeń i niebezpieczeństw (np. zagrożeń dla życia, obrażeń ciała lub niebezpieczeństw zgniecenia).

OSTRZEŻENIE

To hasło ostrzegawcze wskazuje na niebezpieczeństwo o wysokim stopniu zagrożenia, które, jeśli się mu nie zapobiegnie, może doprowadzić do śmierci lub poważnych obrażeń.

Użytkowanie zgodne z przeznaczeniem

Niniejszy produkt jest przeznaczony do użytku prywatnego jako pomoc w cięciu przy użyciu wyrzynarki. Produkt nadaje się do wszystkich dostępnych na rynku wyrzynek i można go przymocować do stołu roboczego o maksymalnej grubości 6 cm. Za pomocą przykładnicy można wykonywać cięcia o maksymalnej szerokości 17 cm.

Wskazówki bezpieczeństwa

Ważne: należy uważnie przeczytać instrukcję obsługi i zachować ją do późniejszego użytku!



Zagrożenie życia!

- Nigdy nie pozwalaj, aby dzieci miały dostęp do opakowania bez nadzoru. Niebezpieczeństwo uduszenia!



Niebezpieczeństwo odniesienia obrażeń!

- Nie wolno dokonywać żadnych modyfikacji produktu!
- Z produktu nie mogą korzystać osoby (w tym dzieci) o ograniczonych zdolnościach fizycznych, sensorycznych lub umysłowych ani osoby bez doświadczenia i/lub wiedzy, chyba że będą korzystać pod nadzorem odpowiedzialnej osoby lub otrzymały wskazówki dotyczące sposobu użytkowania produktu.

- Podczas użytkowania produktu należy również przestrzegać instrukcji producenta wyrzynarki.
- Przed każdym użyciem należy sprawdzić produkt pod kątem uszkodzeń lub zużycia. Produkt może być używany wyłącznie, jeśli jest w idealnym stanie!
- W przypadku wykrycia lub podejrzenia uszkodzenia należy zaprzestać użytkowania produktu.

-  Dla własnego bezpieczeństwa podczas pracy z tym produktem należy zawsze stosować ochronę uszu, okulary ochronne, maskę oddechową i rękawice ochronne.
- Odłączyć zasilanie wyrzynarki podczas montażu lub wymiany części na wyrzynarce lub na produkcie.
- Wszystkie części muszą być prawidłowo zmontowane przed użyciem.
- Nigdy nie wolno zdejmować urządzeń ochronnych.
- Upewnić się, że produkt jest stabilnie zamontowany i pozwala zachować równowagę.
- Zawsze należy pracować z dala od ciała, a nie w jego kierunku.
- Zachować koncentrację podczas prowadzenia obrabianego przedmiotu.

Zachować szczególną ostrożność – niebezpieczeństwo odniesienia obrażeń przez dzieci!

- Dzieciom nie wolno bawić się produktem.
- Dzieci należy koniecznie pouczyć, że ten produkt nie służy do zabawy.
- Produkt nie służy do wspinania się ani zabawy! Użytkownicy, w szczególności dzieci, nie powinni podciągać się na tym produkcie.
- Produkt nie jest przeznaczony do zabawy i powinien być zabezpieczony przed dostępem dzieci, kiedy nie jest używany.

- Czyszczenie i konserwacja nie mogą być wykonywane przez dzieci.

Zapobieganie szkodom rzeczowym!

- Należy używać brzeszczotu odpowiedniego dla materiału, z którym się pracuje. W razie potrzeby zasięgnąć rady specjalisty.

Montaż

Do montażu produktu potrzebne są następujące narzędzia, które nie wchodzi w zakres dostawy: odpowiedni klucz (rozmiar klucza 10) i wyrzynarka.

1. Upewnić się, że zakres dostawy jest kompletny i że żadne części nie zostały uszkodzone.
2. Zamocować akcesoria mocujące (5–9) na błacie roboczym (1) (rys. B).

Wskazówka: za pomocą odpowiedniego klucza dokręcić nakrętki (6). Należy uważać, aby nie dokręcić nakrętek motylkowych (8) zbyt mocno, aby pazury mocujące (9) nadal pozostawały ruchome.

3. Wybrać stronę blatu, na której ma znaleźć się wyrzynarka.
4. Przeprowadzić brzeszczot wyrzynarki przez jeden z dwóch otworów na błacie roboczym i umieścić wyrzynarkę na błacie roboczym (rys. C).
5. Ustawić brzeszczot wyrzynarki centralnie i prosto wewnątrz otworu (rys. C).
6. Zamocować pazury mocujące do wyrzynarki i dokręcić nakrętki motylkowe (rys. C).
7. Ustawić ograniczniki blatu roboczego równo z blatem roboczym (rys. D).
8. Nasunąć zaciski (2) na uchwyty i je dokręcić (rys. D).
9. Włożyć śrubę (10a) dźwigni zaciskowej (10) przez otwór w błacie roboczym i zamocować dźwignię zaciskową za pomocą śruby (rys. E).

10. Zamontować śrubę mocującą (4) wraz z podkładką (4a), poprzez wysunięcie przykładnicy (3) ponad krawędź stołu roboczego (rys. E).
 11. Dokręcić śrubę mocującą na przykładnicy i na blacie roboczym (rys. E).
- Wskazówka:** należy uważać, aby nie dokręcić zbyt mocno śruby mocującej, aby przykładnica nadal pozostawała ruchoma.
12. Skaleń wymiarów na blacie roboczym wykorzystać do ustawienia przykładnicy (rys. E).
 13. Po osiągnięciu pożądanego ustawienia przesunąć dźwignię zaciskową w dół i dokręcić śrubę mocującą (rys. E).

Użytkowanie



OSTRZEŻENIE **Niebezpieczeństwo** **odniesienia obrażeń!**

W przypadku nieprawidłowego użytkownika wyrzynarki może dojść do poważnych obrażeń części ciała.

- Przed użyciem należy dokładnie przeczytać instrukcję obsługi wyrzynarki i postępować zgodnie z zaleceniami producenta.
- Przed wymianą lub demontażem części odłączyć wyrzynarkę od zasilania.
- Należy upewnić się, że używany jest brzeszczot odpowiedni do obrabianego materiału.
- Nigdy nie wolno dotykać wolnostojącego brzeszczotu wyrzynarki.
- Podczas korzystania z produktu należy używać popychacza (brak w zakresie dostawy), aby uchronić się przed ewentualnymi obrażeniami.

1. Przed użyciem należy sprawdzić, czy przykładnica (3) jest prawidłowo zamontowana.
2. Zapewnić wystarczające zasilanie zgodnie z informacjami producenta wyrzynarki.

3. Włączyć wyrzynarkę.
4. Wykonać cięcie zarówno z przykładnicą, jak i bez przykładnicy (rys. F i G).
5. Wyłączyć wyrzynarkę natychmiast po użyciu.
6. Odłączyć zasilanie elektryczne wyrzynarki.
7. Zdemontować wyrzynarkę z produktu.
8. Zdemontować produkt ze stołu roboczego.

Przechowywanie, czyszczenie

Podczas nieużywania należy zawsze przechowywać produkt w suchym i czystym miejscu, w temperaturze pokojowej. Wycierać do czysta jedynie suchą ściereczką.

WAŻNE! Nie czyścić przy użyciu ostrych środków czyszczących.

Uwagi odnośnie recyklingu



Artykuł i materiały opakowaniowe należy usunąć zgodnie z aktualnie obowiązującymi miejscowymi przepisami. Materiały opakowaniowe (np. worki foliowe) należy przechowywać w miejscu niedostępnym dla dzieci. Szczegółowe informacje na temat sposobów usuwania zużytego artykułu można uzyskać u władz gminnych i miejskich. Artykuł oraz opakowanie należy usunąć w sposób przyjazny dla środowiska.



Kod recyklingu służy do oznaczenia różnych materiałów nadających się do ponownego przetworzenia (recyklingu). Kod taki składa się z symbolu recyklingu odzwierciedlającego obieg materiałów do ponownego przetworzenia, a także z numeru, który jest oznaczeniem materiału.

Wskazówki dotyczące gwarancji i obsługi serwisowej

Artykuł został wyprodukowany z najwyższą starannością i pod stałą kontrolą. DELTA-SPORT HANDELSKONTOR GmbH przyznaje klientowi końcowemu na niniejszy artykuł trzy lata gwarancji od daty zakupu (okres gwarancyjny) z zastrzeżeniem poniższych postanowień. Gwarancja dotyczy wyłącznie wad materiałowych i wad wykonania. Gwarancja nie obejmuje części, które podlegają normalnemu zużyciu i z tego względu należy je traktować jako części zużywalne (np. baterie) i nie obejmuje części kruchych takich jak przełączniki ani części wykonanych ze szkła. Wyklucza się roszczenia z tytułu niniejszej gwarancji w przypadku użycia artykułu w sposób niewłaściwy lub sprzeczny z jego przeznaczeniem lub w sposób wykraczający poza przewidziane przeznaczenie lub poza przewidziany zakres użytkowania lub jeśli wytyczne zawarte w instrukcji obsługi nie były przestrzegane, chyba że klient końcowy udowodni istnienie wady materiałowej lub wady wykonania, która nie wynika z podanych wyżej przyczyn. Roszczenia z tytułu gwarancji można zgłaszać wyłącznie w okresie gwarancyjnym za okazaniem oryginalnego dowodu zakupu. Prosimy zatem zachować oryginalny dowód zakupu!

W przypadku jakichkolwiek reklamacji prosimy skontaktować się z nami najpierw za pośrednictwem podanej poniżej infolinii serwisowej lub drogą e-mailową. W przypadku objętym gwarancją artykuł zostanie – według naszego uznania – bezpłatnie naprawiony, wymieniony lub nastąpi zwrot ceny zakupu. Z gwarancji nie wynikają żadne inne prawa.

Niniejsza gwarancja nie ogranicza Państwa ustawowych praw, w szczególności roszczeń gwarancyjnych wobec danego sprzedawcy.

W przypadku wymiany części lub całego artykułu okres gwarancji przedłuża się o trzy lata zgodnie z art. 581 § 1 kodeksu cywilnego. Po upływie czasu gwarancji powstałe naprawy są płatne.

Postępowanie w przypadku roszczeń gwarancyjnych

Aby zapewnić szybkie rozpatrzenie Państwa sprawy, proszę postępować zgodnie z następującymi wskazówkami:

- W przypadku wszystkich zapytań prosimy o przygotowanie paragonu i numeru artykułu (np. IAN 123456_7890) jako dowodu zakupu.
- Numer artykułu można znaleźć na tabliczce znamionowej artykułu, na grzewce na artykule, na stronie tytułowej instrukcji (w lewym dolnym rogu) lub na naklejce z tyłu lub na spodzie artykułu.
- W przypadku nieprawidłowości w funkcjonowaniu lub innych wad należy najpierw skontaktować się telefonicznie z wymienionym poniżej działem serwisu lub skorzystać z naszego formularza kontaktowego, który można znaleźć na stronie parkside-diy.com w kategorii Serwis.
- Artykuł uznany za wadliwy można następnie wysłać bezpłatnie na podany adres serwisowy, załączając dowód zakupu (paragon) oraz określając, na czym polega wada i kiedy wystąpiła.



Na stronie parkside-diy.com można przeglądać i pobrać tę oraz wiele innych instrukcji. Dzięki temu kodowi QR trafią Państwo bezpośrednio na stronę

parkside-diy.com.

Proszę wybrać kraj docelowy i za pomocą formularza wyszukiwania szukać instrukcji obsługi. Podając numer artykułu (np. IAN 123456_7890) zostaną Państwo przekierowani do instrukcji obsługi danego artykułu.

IAN: 471971_2407

Obsługa serwisowa

Ⓟ Dział obsługi klienta Polska
Telefon: 008004912069

Formularz kontaktowy na stronie
parksidediy.com
Siedziba: Niemcy

Herzlichen Glückwunsch!
Mit Ihrem Kauf haben Sie sich für einen hochwertigen Artikel entschieden. Machen Sie sich vor der ersten Verwendung mit dem Artikel vertraut.



Lesen Sie hierzu aufmerksam die nachfolgende Bedienungsanleitung und die Sicherheitshinweise.

Benutzen Sie den Artikel nur wie beschrieben und für die angegebenen Einsatzbereiche. Bewahren Sie diese Bedienungsanleitung gut auf. Händigen Sie alle Unterlagen bei Weitergabe des Artikels an Dritte ebenfalls mit aus.

Lieferumfang (Abb. A)

- 1 x Arbeitsplatte (1)
- 2 x Zwinge (2)
- 1 x Parallelanschlag (3)
- 1 x Feststellschraube (4)
- 4 x Schraube (5)
- 4 x Schraubenmutter (6)
- 8 x Federring (7)
- 4 x Flügelmutter (8)
- 4 x Spannpratze (9)
- 1 x Spannhebel mit Schraube (10)
- 1 x Bedienungsanleitung

Technische Daten

Maße (Arbeitsplatte):
ca. 32 x 30 x 3,8 cm (L x B x H)



Max. Belastung: 5 kg



Herstellungsdatum (Monat/Jahr):
12/2024

Verwendete Symbole und Signalwörter



Gebotszeichen, weist jeden Benutzer darauf hin, die Bedienungsanleitung vor dem Gebrauch sorgfältig durchzulesen und für alle Benutzer stets zur Verfügung zu stellen.



Allgemeines Warnzeichen, dient der Kennzeichnung von Gefahren und Gefährdungen (z. B. Lebens-, Verletzungs- oder Quetschgefahren).

WARNING

Das Signalwort bezeichnet eine Gefährdung mit einem hohen Risikograd, die, wenn sie nicht vermieden wird, den Tod oder eine schwere Verletzung zur Folge haben kann.

Bestimmungsgemäße Verwendung

Dieser Artikel ist als Schneidehilfe für den Einsatz einer Stichsäge im privaten Gebrauch bestimmt. Der Artikel ist für alle handelsüblichen Stichsägen geeignet und lässt sich an einem Arbeitstisch mit einer maximalen Dicke von 6 cm befestigen. Mithilfe des Parallelanschlags lassen sich Schnitte mit einer Schnittbreite bis max. 17 cm vornehmen.

Sicherheitshinweise

Wichtig: Lesen Sie diese Bedienungsanleitung sorgfältig und bewahren Sie sie unbedingt auf!



Lebensgefahr!

- Lassen Sie Kinder nie unbeaufsichtigt mit dem Verpackungsmaterial. Es besteht Erstickungsgefahr!



Verletzungsgefahr!

- Es dürfen keine Modifikationen am Artikel vorgenommen werden!
- Der Artikel ist nicht dafür bestimmt, durch Personen (einschließlich Kinder) mit eingeschränkten physischen, sensorischen oder geistigen Fähigkeiten oder an einem Mangel an Erfahrung und/oder Wissen benutzt zu werden, es sei denn, sie werden durch eine für ihre Sicherheit zuständige Person beaufsichtigt oder erhalten von ihr Anweisungen, wie der Artikel zu benutzen ist.

- Beachten Sie bei der Verwendung des Artikels auch die Herstellerhinweise der Stichsäge.
- Prüfen Sie den Artikel vor jedem Gebrauch auf Beschädigungen oder Abnutzungen. Der Artikel darf nur in einwandfreiem Zustand verwendet werden!
- Bei festgestellten oder vermuteten Schäden darf der Artikel nicht mehr verwendet werden.
-     Tragen Sie zur eigenen Sicherheit immer einen Gehörschutz, eine Schutzbrille, einen Atemschutz und Schutzhandschuhe, wenn Sie mit dem Artikel arbeiten.
- Unterbrechen Sie die Stromzufuhr der Stichsäge, wenn Sie Teile an der Stichsäge oder am Artikel montieren oder wechseln.
- Alle Teile müssen sachgerecht vor der Verwendung montiert sein.
- Schutzvorrichtungen dürfen niemals entfernt werden.
- Achten Sie auf einen sicheren Stand des Artikels und halten Sie ihr Gleichgewicht.
- Arbeiten Sie stets vom Körper weg und nicht auf ihn zu.
- Bleiben Sie konzentriert beim Führen des zu bearbeitenden Werkstücks.

Besondere Vorsicht – Verletzungsgefahr für Kinder!

- Kinder dürfen nicht mit dem Artikel spielen.
- Weisen Sie Kinder insbesondere darauf hin, dass der Artikel kein Spielzeug ist.
- Der Artikel ist kein Kletter- oder Spielgerät! Stellen Sie sicher, dass sich Personen, insbesondere Kinder, nicht an dem Artikel hochziehen.
- Der Artikel ist nicht als Spielgerät geeignet und muss bei Nichtgebrauch für Kinder unzugänglich gelagert werden.
- Reinigung und Benutzer-Wartung dürfen nicht von Kindern durchgeführt werden.

Vermeidung von Sachschäden!

- Verwenden Sie das korrekte Stichsägeblatt für das zu bearbeitende Material. Erkundigen Sie sich nötigenfalls im Fachhandel.

Montage

Für die Montage des Artikels benötigen Sie folgende, nicht im Lieferumfang enthaltene Werkzeuge: einen geeigneten Schraubenschlüssel (Schlüsselweite 10) und eine Stichsäge.

1. Vergewissern Sie sich, dass der Lieferumfang vollständig und alle Teile unbeschädigt sind.
2. Fixieren Sie das Befestigungszubehör (5-9) auf der Arbeitsplatte (1) (Abb. B).
Hinweis: Verwenden Sie einen geeigneten Schraubenschlüssel, um die Schraubenschraubenmutter (6) festzuziehen. Achten Sie darauf, die Flügelmuttern (8) nicht zu fest zu drehen, damit die Spannpratzen (9) noch beweglich bleiben.
3. Wählen Sie eine Seite der Arbeitsplatte, auf der Sie die Stichsäge befestigen möchten.
4. Führen Sie das Stichsägeblatt durch eine der beiden Öffnungen auf der Arbeitsplatte und stellen Sie die Stichsäge auf der Arbeitsplatte ab (Abb. C).
5. Positionieren Sie das Stichsägeblatt mittig und gerade innerhalb der Öffnung (Abb. C).
6. Befestigen Sie die Spannpratzen an der Stichsäge und ziehen Sie die Flügelmutter fest. (Abb. C).
7. Legen Sie die Anschläge der Arbeitsplatte an Ihrem Arbeitstisch bündig an (Abb. D).
8. Schieben Sie die Zwingen (2) auf die Halterungen und drehen Sie die Zwingen fest (Abb. D).
9. Führen Sie die Schraube (10a) des Spannhebels (10) durch die Öffnung der Arbeitsplatte und befestigen Sie den Spannhebel mit der Schraube (Abb. E).

10. Montieren Sie die Feststellschraube (4) samt Unterlegscheibe (4a), indem Sie den Parallelanschlag (3) über die Arbeitstischkante hinauschieben (Abb. E).
 11. Schrauben Sie die Feststellschraube am Parallelanschlag und an der Arbeitsplatte fest (Abb. E).
- Hinweis:** Achten Sie darauf, die Feststellschraube nicht zu fest anzuziehen, damit der Parallelanschlag noch beweglich bleibt.
12. Nutzen Sie die Maßskala der Arbeitsplatte zur Ausrichtung des Parallelanschlags (Abb. E).
 13. Bei gewünschter Ausrichtung drücken Sie den Spannhelb nach unten und ziehen Sie die Feststellschraube fest (Abb. E).

Verwendung



WARNUNG **Verletzungsgefahr!**

Ist die Stichsäge im Betrieb, kann es bei unsachgemäßen Gebrauch zu schweren Verletzungen an Körperteilen kommen.

- Lesen Sie vor der Verwendung aufmerksam die Bedienungsanleitung der Stichsäge und befolgen Sie die Herstellerhinweise.
- Unterbrechen Sie die Stromzufuhr der Stichsäge, bevor Sie Teile wechseln oder demontieren.
- Achten Sie darauf, das richtige Stichsägeblatt für das zu bearbeitende Material zu verwenden.
- Greifen Sie niemals in das freistehende Stichsägeblatt.
- Verwenden Sie für die Benutzung des Artikels einen Schiebestock (nicht im Lieferumfang enthalten), um sich vor möglichen Verletzungen zu schützen.

1. Prüfen Sie vor der Verwendung den korrekt montierten Parallelanschlag (3).
2. Sorgen Sie für eine ausreichende Stromzufuhr gemäß Herstellerinformation der Stichsäge.

3. Schalten Sie die Stichsäge ein.
4. Führen Sie einen Schnitt sowohl mit als auch ohne Parallelanschlag durch (Abb. F und G).
5. Schalten Sie die Stichsäge umgehend nach Gebrauch aus.
6. Trennen Sie die Stromzufuhr zur Stichsäge.
7. Demontieren Sie die Stichsäge vom Artikel.
8. Demontieren Sie den Artikel vom Arbeitstisch.

Lagerung, Reinigung

Lagern Sie den Artikel bei Nichtbenutzung immer trocken und sauber bei Raumtemperatur. Nur mit einem trockenen Reinigungstuch sauber wischen.

WICHTIG! Nie mit scharfen Reinigungsmitteln reinigen.

Hinweise zur Entsorgung



Entsorgen Sie den Artikel und die Verpackungsmaterialien entsprechend den aktuellen örtlichen Vorschriften. Bewahren Sie Verpackungsmaterialien (wie z. B. Folienbeutel) für Kinder unerreichbar auf. Weitere Informationen zur Entsorgung des ausgehenden Artikels erhalten Sie bei Ihrer Gemeinde- oder Stadtverwaltung. Entsorgen Sie den Artikel und die Verpackung umweltschonend.



Der Recycling-Code dient der Kennzeichnung verschiedener Materialien zur Rückführung in den Wiederverwertungskreislauf (Recycling). Der Code besteht aus einem Recyclingsymbol für den Wertungskreislauf und einer Nummer, die das Material kennzeichnet.

Hinweise zur Garantie und Serviceabwicklung

Der Artikel wurde mit großer Sorgfalt und unter ständiger Kontrolle produziert. DELTA-SPORT HANDELSKONTOR GmbH räumt privaten Endkunden auf diesen Artikel drei Jahre Garantie ab Kaufdatum (Garantiefrist) nach Maßgabe der folgenden Bestimmungen ein. Die Garantie gilt nur für Material- und Verarbeitungsfehler. Die Garantie erstreckt sich nicht auf Teile, die der normalen Abnutzung unterliegen und deshalb als Verschleißteile anzusehen sind (z. B. Batterien) sowie nicht auf zerbrechliche Teile wie Schalter oder Teile, die aus Glas gefertigt sind.

Ansprüche aus dieser Garantie sind ausgeschlossen, wenn der Artikel unsachgemäß oder missbräuchlich oder nicht im Rahmen der vorgesehenen Bestimmung oder des vorgesehenen Nutzungsumfanges verwendet wurde oder Vorgaben in der Anleitung/Anweisung nicht beachtet wurden, es sei denn, der Endkunde weist nach, dass ein Material- oder Verarbeitungsfehler vorliegt, der nicht auf einem der vorgenannten Umstände beruht.

Ansprüche aus der Garantie können nur innerhalb der Garantiefrist unter Vorlage des Originalkassenbelegs geltend gemacht werden. Bitte bewahren Sie deshalb den Originalkassenbeleg auf. Die Garantiefrist wird durch etwaige Reparaturen aufgrund der Garantie, gesetzlicher Gewährleistung oder Kulanz nicht verlängert. Dies gilt auch für ersetzte und reparierte Teile.

Bitte wenden Sie sich bei Beanstandungen zunächst an die untenstehende Service-Hotline oder setzen Sie sich per E-Mail mit uns in Verbindung. Liegt ein Garantiefall vor, wird der Artikel von uns – nach unserer Wahl – für Sie kostenlos repariert, ersetzt oder der Kaufpreis erstattet. Weitere Rechte aus der Garantie bestehen nicht.

Ihre gesetzlichen Rechte, insbesondere Gewährleistungsansprüche gegenüber dem jeweiligen Verkäufer, werden durch diese Garantie nicht eingeschränkt.

Abwicklung im Garantiefall

Um eine schnelle Bearbeitung Ihres Anliegen zu gewährleisten, folgen Sie bitte den folgenden Hinweisen:

- Bitte halten Sie für alle Anfragen den Kassenbon und die Artikelnummer (z. B. IAN 123456_7890) als Nachweis für den Kauf bereit.
- Die Artikelnummer entnehmen Sie bitte dem Typenschild am Artikel, einer Gravur am Artikel, dem Titelblatt Ihrer Anleitung (unten links) oder dem Aufkleber auf der Rück- oder Unterseite des Artikels.
- Sollten Funktionsfehler oder sonstige Mängel auftreten, kontaktieren Sie zunächst die nachfolgend benannte Serviceabteilung telefonisch oder nutzen Sie unser Kontaktformular, das Sie auf parkside-diy.com in der Kategorie Service finden.
- Einen als defekt erfassten Artikel können Sie dann unter Beifügung des Kaufbelegs (Kassenbon) und der Angabe, worin der Mangel besteht und wann er aufgetreten ist, für Sie portofrei an die Ihnen mitgeteilte Serviceanschrift übersenden.



Auf parkside-diy.com können Sie diese und viele weitere Handbücher einsehen und herunterladen. Mit diesem QR-Code gelangen Sie direkt auf parkside-diy.com.

Wählen Sie Ihr Land aus, und suchen Sie über die Suchmaske nach den Anleitungen.

Mittels Eingabe der Artikelnummer
(z. B. IAN 123456_7890) gelangen
Sie zur Anleitung für Ihren Artikel.

IAN: 471971_2407

Serviceabwicklung

ⒹE Kundenservice Deutschland

Telefon: 08008855300

ⒶT Kundenservice Österreich

Telefon: 0800447750

ⒸH Kundenservice Schweiz

Telefon: 0800563601

Kontaktformular auf parksid-diy.com

Sitz: Deutschland

DELTA-SPORT HANDELSKONTOR GMBH

Wragekamp 6 • 22397 Hamburg

GERMANY



12/2024

Delta-Sport-Nr.: ST-16013

11.06.2024 / AM 9:15

IAN 471971_2407

3 