

WASHING MACHINE SHELVING UNIT WASCHMASCHINEN-ÜBERBAUREGAL ÉTAGÈRE POUR MACHINE À LAVER

GB/IE

WASHING MACHINE SHELVING UNIT

Assembly and safety advice

FR/BE

ÉTAGÈRE POUR MACHINE À LAVER

Instructions de montage et consignes de sécurité

CZ

REGÁL NAD PRAČKU

Pokyny k montáži a bezpečnostní pokyny

SK

REGÁL NAD PRAČKU

Pokyny pre montáž a bezpečnostné pokyny

DK

REOL TIL RUNDT OM VASKEMASKINEN

Montage- og sikkerhedsanvisninger

HU

MOSÓGÉP FELETTI POLC

Használati- és biztonsági utasítások

DE/AT/CH

WASCHMASCHINEN-ÜBERBAUREGAL

Montage- und Sicherheitshinweise

NL/BE

WASMACHINE-BOVENBOUWREK

Montage- en veiligheidsinstructies

PL

REGAŁ DO ZABUDOWY PRAŁKI

Wskazówki dotyczące montażu oraz bezpieczeństwa

ES

ESTANTERÍA PARA ENCIMA DE LA LAVADORA

Instrucciones de montaje y advertencias de seguridad

IT

MOBILE PER LAVATRICE

Istruzioni di montaggio e di sicurezza

3

3 YEAR
WARRANTY

IAN 485856_2501

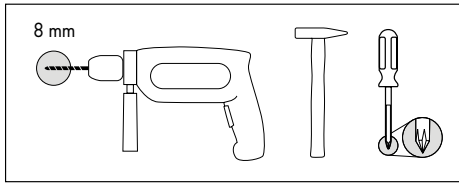

GB/IE	Washing machine shelving unit Assembly and safety advice	5
DE/AT/CH	Waschmaschinen-Überbauregal Montage- und Sicherheitshinweise	8
FR/BE	Étagère pour machine à laver Instructions de montage et consignes de sécurité	12
NL/BE	Wasmachine-bovenbouwrek Montage- en veiligheidsinstructies	17
CZ	Regál nad pračku Pokyny k montáži a bezpečnostní pokyny	21
PL	Regał do zabudowy pralki Wskazówki dotyczące montażu oraz bezpieczeństwa	24
SK	Regál nad pračku Pokyny pre montáž a bezpečnostné pokyny	28
ES	Estantería para encima de la lavadora Instrucciones de montaje y advertencias de seguridad	32
DK	Reol til rundt om vaskemaskinen Montage- og sikkerhedsanvisninger	36
IT	Mobile per lavatrice Istruzioni di montaggio e di sicurezza	39
HU	Mosógép feletti polc Használati- és biztonsági utasítások	43

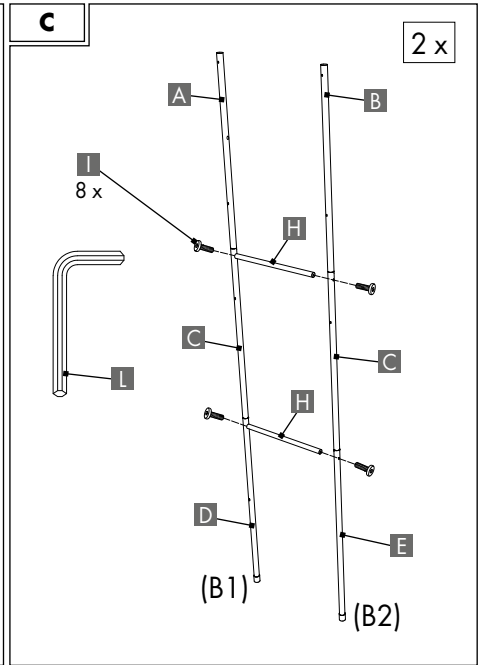
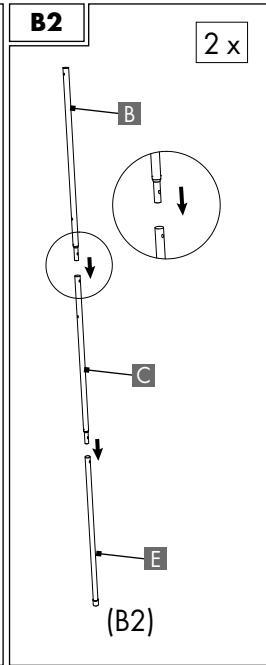
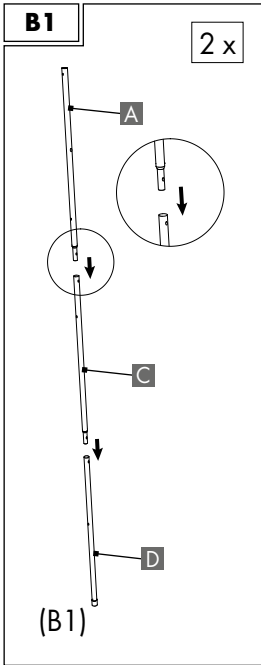
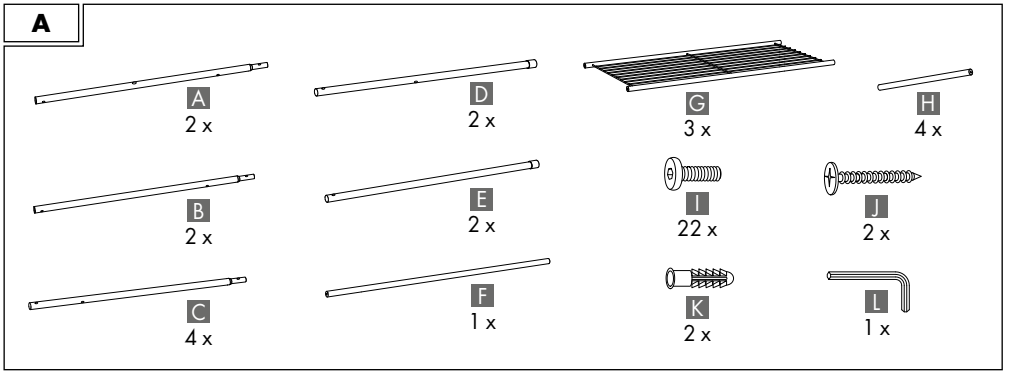

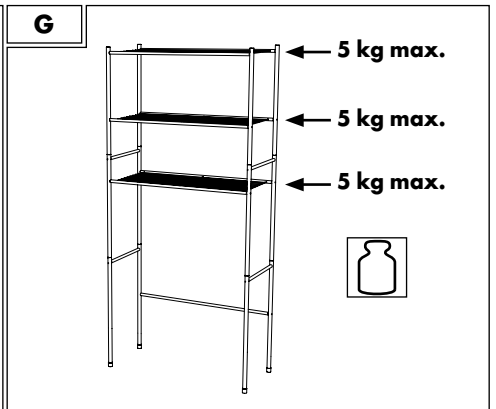
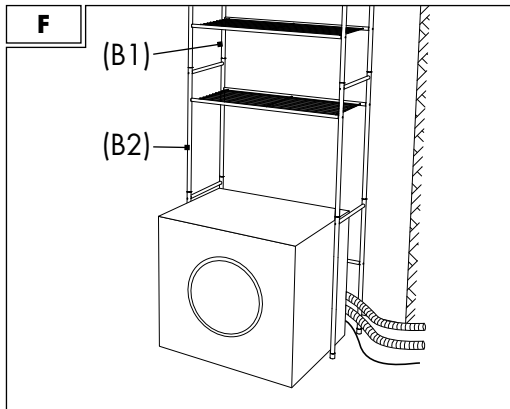
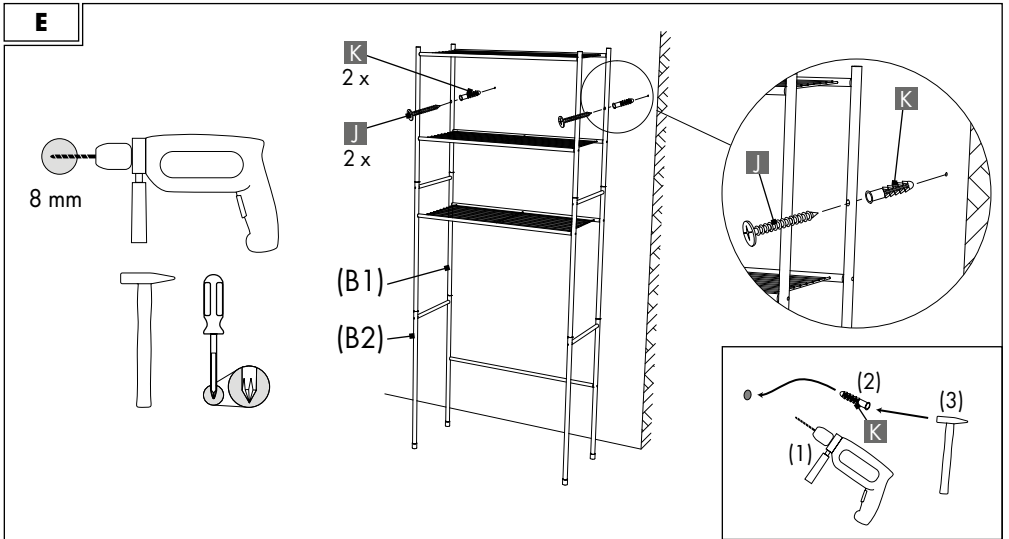
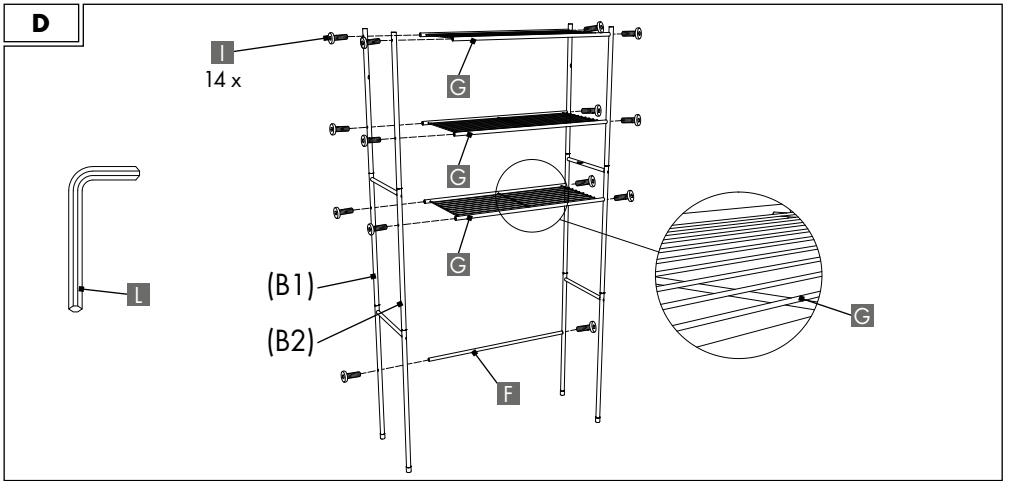

WASHING MACHINE SHELVING UNIT

Assembly and safety advice

1. Introduction	5
2. Intended use	5
3. Scope of delivery (Fig. A)	5
4. Technical specifications	5
5. Safety information	6
6. Assembly	6
7. Fixing the product to the wall	6
8. Cleaning and care instructions	7
9. Disposal	7
10. Warranty	7
11. Distributor	8
12. Service address	8

1. Introduction

Congratulations!

With your purchase you have opted for a high-quality product. Familiarise yourself with the product before using it for the first time. Please read the following assembly and safety advice carefully. They contain important information for safety, use and disposal. Familiarise yourself with all of the assembly and safety advice before using the product. Only use the product as described and for the specific areas of application. Keep these assembly and safety advice in a safe place. Provide all of the documentation when passing the product on to third parties.

In the following, the Washing machine shelving unit is referred to as the product.

Explanation of symbols

The following symbols and signal words are used in these assembly and safety advice, on the product or on the packaging.

⚠ WARNING!

This signal symbol/word indicates a hazard with a high level of risk which, if not avoided, may result in death or serious injury.

⚠ CAUTION!

This signal symbol/word indicates a hazard with a low level of risk which, if not avoided, may result in minor or moderate injury.

NOTE!

This signal word warns of possible property damage or provides you with useful additional information regarding the use.



This symbol indicates additional information.

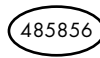

This symbol indicates an identification number for products.



This symbol indicates that the product has feet that are gentle to the floor.



This symbol indicates that assembly material and instructions are included.



These symbols inform you about the disposal of the packaging and the product.



This symbol provides information about the FSC® certificate.

2. Intended use

The product is not intended for commercial use. Different use or a modification to the product are not deemed as intended use and may lead to risks, such as injuries and damage. The distributor assumes no liability for damage that results from improper use.



The product is exclusively suitable for interior use.

3. Scope of delivery (Fig. A)

- 2 x Head rod **A**
- 2 x Head rod **B**
- 4 x Middle bar **C**
- 2 x Foot bar **D**
- 2 x Foot bar **E**
- 1 x Cross brace **F**
- 3 x Shelves **G**
- 4 x Side strut **H**
- 22 x Allen screw **I**
- 2 x Cross screw **J**
- 2 x Wall plugs **K**
- 1 x Allen key **L**
- 1 x Assembly and safety advice (without fig.)

4. Technical specifications

Type: Washing machine shelving unit

IAN: 485856_2501

Tradix Item No.: 485856-25-A

Dimensions: approx. 66 x 162 x 30 cm (W x H x D)

Material: Metal powder coated

Production date: 04/2025

Warranty: 3 years

5. Safety information

⚠ WARNING!

Risk of injury and suffocation!



If children play with the product or the packaging, they may injure themselves or suffocate!

- Do not let children play with the product or the packaging.
- Supervise children who are close to the product.
- Keep the product and the packaging out of the reach of children.

⚠ WARNING!

Risk of injury!

A defective product is not allowed to be used!

There is a risk of injury!

- Do not use the product in the case of malfunctions, damage or defects.
- Significant danger can occur for the user in the case of improper repairs.

⚠ CAUTION!

Risk of injury!

There is a risk of injury from tumbling or falling.

- The product is not a climbing aid.
- Never stand or sit on the product.

⚠ CAUTION!

Risk of damage to property!



The product is not allowed to be overloaded!

- Only load the product up to the maximum load, see **Fig. G**.

6. Assembly

1. Remove all packaging materials.
2. Check whether all parts are available and undamaged.
If this is not the case, notify the specified service address.

NOTE!

Risk of damage to property!

- Assembling the product on sensitive floors may scratch or damage them.
 - Prior to assembly, lay out a blanket or the packaging on which to assemble the product.
3. Place the individual parts as shown in **Fig. A**.
 4. Mount the product as shown in the **Fig. B1** to **Fig. D**.

NOTE!

- Only tighten the Allen screws **■** after all parts have been assembled.
- Do **■** not overtighten the Allen screws!

7. Fixing the product to the wall

⚠ CAUTION!

Risk of injury!

Secure the product against falling over! There is a risk of injury from being trapped!

- It is absolutely necessary to fix the product to a wall. Otherwise the product could fall over and injure children, for example.
- Place the product on a level surface.

⚠ WARNING!

Fatal danger!



Do not drill without checking the intended positions for electrical, gas or water lines first! There is a risk of fatal injuries!

- Damage to electrical, gas or water lines can cause dangerous situations! Use appropriate detectors to determine whether hidden lines are situated in the work area.

NOTE!

- The supplied mounting material is not suitable for all wall materials.
- If you are not sure whether the supplied mounting material is suitable for the existing conditions, ask your specialist dealer for suitable mounting material.

NOTE!

The product is intended for use as a superstructure of a washing machine. Before fixing the product to the wall behind the washing machine, proceed as follows:

1. Turn off the washing machine.
2. Disconnect the washing machine from the power supply.
3. Close the water supply to the washing machine.

- Pull the washing machine forward away from the wall.
- Place the product against the wall at the middle of the washing machine.

NOTE!

Make sure that the washing machine hoses and power cord are free between the front bar (B2) and rear bar (B1), see **Fig. F**.

NOTE!

If you are in any doubt about how to use the washing machine, consult a qualified person for help!

NOTE!

To attach the shelf to a wall, you need a drilling machine with a 8 mm drill, a Phillips screwdriver and a hammer.

- Fix the product as shown in **Fig. E**.
- Slide the washing machine back between the product fixed to the wall.

NOTE!

Make sure that the hoses and the power cable of the washing machine are not pinched!

- Open the water inlet.
- Reconnect the washing machine to the mains supply. You can now switch the washing machine on again.

8. Cleaning and care instructions

NOTE!

Danger of material damage!

- only clean with a damp cloth
- only use a mild detergent
- do not use any strong detergents and/or chemicals
- do not use sharp-edged tools such as spatulas or similar, they can damage the surface

9. Disposal

Disposal of the packaging



The packaging and instructions are made of environmentally friendly materials that you can dispose of at local recycling points.

Disposal of the product

The product may not be disposed of with normal household waste. For information on disposal options for the product, please contact your local council/municipality or your Lidl shop.

10. Warranty

Dear customer, the warranty on this product is 3 years from the purchase date. In the event of defects in this product, you are entitled to exercise your statutory rights against the seller of the product. These statutory rights are not limited by our warranty described in the following.

Warranty conditions

The warranty begins on the date of purchase. Please keep the original receipt. This document is required as verification of the purchase.

If a material or manufacturing defect arises within three years from the purchase date of this product, the product will be repaired or replaced, as per our choice, at no charge to you. This warranty service requires the submission of the purchase receipt and the defective product within the three-year period and a short written description of the defect and when it arose.

If the defect is covered by our warranty, the repaired or a new product will be returned to you. The warranty period does not restart with the repair or replacement of the product.

Guarantee period and statutory claims for defects

The guarantee period will not be extended by the warranty. This also applies to replaced and repaired parts. Damage and defects which may possibly already exist upon purchase must be reported immediately after unpacking. After the guarantee period has expired, required repairs shall be subject to a charge.

Scope of guarantee

The device has been carefully produced under strict quality guidelines and conscientiously inspected prior to delivery. The guarantee service applies to material or manufacturing faults. This guarantee does not extend to product parts, which are exposed to normal wear and tear and can therefore be regarded as wearing parts or to damage to fragile parts, e.g. switches or which are made of glass. This guarantee shall lapse, if the product is damaged, not used properly or maintained properly. For proper use of the product, all of the instructions in the operating instructions must be precisely complied with. Purposes and actions, which are dissuaded from or warned about in the operating instructions must be avoided.

The product is only intended for private and not commercial use. In the case of abusive and improper handling, use of force and with interventions, which are not performed by our authorised service branch, the guarantee shall lapse.

Processing in the case of a guarantee claim

To ensure quick processing of your concern, please follow the instructions below:

- Please have the till receipt and article number available (IAN) 485856_2501 as proof of the purchase.
- You can find the article number on the rating plate on the product, as an engraving on the product, the title place of your instructions or the sticker on the back or underside of the product.
- If malfunctions or other defects occur, first contact the service department below by telephone or e-mail.
- You can then send a product that has been recorded as being defective, including the proof of purchase (till receipt) and stating what the defect is and when it occurred, postage-free to the service address provided to you.

On www.lidl-service.com, you can download these and many other manuals, product videos and installation software.



With this QR code, you can directly reach the Lidl Service website (www.lidl-service.com) and can open your operating instructions by entering the article number (IAN 485856_2501).

11. Distributor

TRADIX GmbH & Co. KG
Schwanheimer Str. 132
DE-64625 Bensheim/GERMANY

12. Service address

TRADIX SERVICE-CENTER
c/o Sertronics GmbH
Alfred-Nobel-Str. 1
DE-63128 Dietzenbach/GERMANY

Hotline: 00800 / 30012001 (free of charge, mobile networks may vary)
E-Mail: tradix-gb@sertronics.de
E-Mail: tradix-ie@sertronics.de

04/2025

Tradix item no.: 485856-25-A

IAN 485856_2501

DE/AT/CH

WASCHMASCHINEN-ÜBERBAUREGAL

Montage- und Sicherheitshinweise

1. Einleitung.....	8
2. Bestimmungsgemäßer Gebrauch	9
3. Lieferumfang (Abb. A)	9
4. Technische Daten	9
5. Sicherheitshinweise	9
6. Montage	9
7. Produkt an der Wand fixieren.....	10
8. Reinigungs- & Pflegehinweise.....	10
9. Entsorgung	11
10. Garantie	11
11. Inverkehrbringer	11
12. Serviceadresse	12

1. Einleitung

Herzlichen Glückwunsch!

Mit Ihrem Kauf haben Sie sich für ein hochwertiges Produkt entschieden. Machen Sie sich vor der ersten Inbetriebnahme mit dem Produkt vertraut. Lesen Sie hierzu aufmerksam die nachfolgenden Montage- und Sicherheitshinweise. Machen Sie sich vor der Benutzung des Produkts mit allen Montage- und Sicherheitshinweisen vertraut. Benutzen Sie das Produkt nur wie beschrieben und für die angegebenen Einsatzbereiche. Bewahren Sie diese Montage- und Sicherheitshinweise für späteres Nachschlagen gut auf. Händigen Sie alle Unterlagen bei Weitergabe des Produkts an Dritte ebenfalls mit aus.

Im Folgenden wird das Waschmaschinen-Überbauregal Produkt genannt.

Zeichenerklärung

Die folgenden Symbole und Signalwörter werden in diesen Montage- und Sicherheitshinweisen, auf dem Produkt oder auf der Verpackung verwendet.

⚠️ WARNUNG!

Dieses Symbolsymbol/-wort bezeichnet eine Gefährdung mit einem hohen Risikograd, die, wenn sie nicht vermieden wird, den Tod oder eine schwere Verletzung zur Folge haben kann.

⚠️ VORSICHT!

Dieses Symbolsymbol/-wort bezeichnet eine Gefährdung mit einem niedrigen Risikograd, die, wenn sie nicht vermieden wird, eine geringfügige oder mäßige Verletzung zur Folge haben kann.

HINWEIS!

Dieses Signalwort warnt vor möglichen Sachschäden oder bietet Ihnen nützliche Zusatzinformationen zur Verwendung.



Dieses Symbol weist auf weiterführende Informationen hin.

485856

Dieses Symbol bezeichnet eine Identifikationsnummer für Produkte.



Dieses Symbol weist darauf hin, dass das Produkt über bodenschonende Füße verfügt.



Dieses Symbol weist darauf hin, dass Montage-material und eine Anleitung enthalten sind.



Diese Symbole informieren Sie über die Entsorgung von Verpackung und Produkt.



Dieses Symbol gibt Auskunft über das FSC®-Zertifikat.

2. Bestimmungsgemäßer Gebrauch

Das Produkt ist nicht für den gewerblichen Einsatz bestimmt. Andere Verwendung oder Veränderung am Produkt gelten als nicht bestimmungsgemäß und können zu Risiken wie Verletzungen und Beschädigungen führen. Für Schäden, die aus der nicht bestimmungsgemäßen Verwendung resultieren, übernimmt der Inverkehrbringer keine Haftung.



Das Produkt ist ausschließlich für den Gebrauch im Innenbereich geeignet.

3. Lieferumfang (Abb. A)

- 2x Kopfstange **A**
- 2x Kopfstange **B**
- 4x Mittelstange **C**
- 2x Fußstange **D**
- 2x Fußstange **E**
- 1x Querstrebe **F**
- 3x Regalboden **G**
- 4x Seitenstrebe **H**
- 22x Innensechskant-Schraube **I**
- 2x Kreuz-Schraube **J**
- 2x Dübel **K**
- 1x Innensechskant **L**
- 1x Montage- und Sicherheitshinweise (ohne Abb.)

4. Technische Daten

Typ: Waschmaschinen-Überbauregal

IAN: 485856_2501

Tradix Art.-Nr.: 485856-25-A

Maße: ca. 66 x 162 x 30 cm (B x H x T)

Material: Metall pulverbeschichtet

Produktionsdatum: 04/2025

Garantie: 3 Jahre

5. Sicherheitshinweise**⚠️ WARNUNG!****Verletzungs- und Erstickungsgefahr!**

Wenn Kinder mit dem Produkt oder der Verpackung spielen, können sie sich daran verletzen oder ersticken!

- Lassen Sie Kinder nicht mit dem Produkt oder der Verpackung spielen.
- Beaufsichtigen Sie Kinder in der Nähe des Produkts.
- Bewahren Sie das Produkt und die Verpackung außerhalb der Reichweite von Kindern auf.

⚠️ WARNUNG!**Verletzungsgefahr!**

Ein defektes Produkt darf nicht benutzt werden! Es besteht Verletzungsgefahr!

- Benutzen Sie das Produkt nicht bei Funktionsstörungen, Beschädigungen oder Defekten.
- Durch unsachgemäße Reparaturen können erhebliche Gefahren für den Benutzer entstehen.

⚠️ VORSICHT!**Verletzungsgefahr!**

Es besteht Verletzungsgefahr durch Stürzen oder Fallen!

- Das Produkt ist keine Steighilfe.
- Stellen oder setzen Sie sich niemals auf das Produkt.

⚠️ VORSICHT!**Gefahr von Sachschäden!**

Das Produkt darf nicht überlastet werden!

- Belasten Sie das Produkt nur bis zur maximalen Belastung, siehe **Abb. G**.

6. Montage

1. Entfernen Sie sämtliches Verpackungsmaterial.
2. Überprüfen Sie, ob alle Teile vorhanden und unbeschädigt sind.
Falls dies nicht der Fall ist, wenden Sie sich an die angegebene Serviceadresse.

HINWEIS!**Gefahr von Sachschäden!**

- Durch die Montage des Produkts auf empfindlichen Böden können diese verkratzt bzw. beschädigt werden.
 - Legen Sie vor der Montage eine Decke oder die Verpackung des Produkts auf der Fläche, auf der Sie das Produkt montieren, aus.
3. Legen Sie die Einzelteile wie in **Abb. A** bebildert aus.
 4. Montieren Sie das Produkt wie in den **Abb. B1** bis **Abb. D** gezeigt.

HINWEIS!

- Ziehen Sie die Innensechskant-Schrauben **II** erst fest an, nachdem alle Teile montiert sind.
- Überdrehen Sie die Innensechskant-Schrauben **II** nicht!

7. Produkt an der Wand fixieren**⚠ VORSICHT!****Verletzungsgefahr!**

Sichern Sie das Produkt gegen Umfallen! Es besteht Verletzungsgefahr durch Einklemmen!

- Es ist zwingend notwendig, das Produkt an einer Wand zu fixieren. Das Produkt könnte sonst umfallen und dabei z. B. Kinder verletzen.
- Stellen Sie das Produkt auf einen ebenen Untergrund.

⚠ WARNUNG!**Lebensgefahr!**

Bohren Sie nicht, ohne vorher die angegebenen Stellen auf Strom-, Gas- oder Wasserleitungen zu prüfen! Es besteht

Lebensgefahr!

- Die Beschädigung von Strom-, Gas- oder Wasserleitungen kann zu gefährlichen Situationen führen! Benutzen Sie geeignete Detektoren, um festzustellen, ob im Arbeitsbereich verborgene Leitungen liegen.

HINWEIS!

- Das mitgelieferte Montagematerial ist nicht für alle Wandwerkstoffe geeignet.
- Wenn Sie sich nicht sicher sind, ob das mitgelieferte Befestigungsmaterial für die vorhandenen Gegebenheiten geeignet ist, informieren Sie sich im Fachhandel nach geeignetem Befestigungsmaterial.

HINWEIS!

Das Produkt ist als Überbau einer Waschmaschine gedacht. Bevor Sie das Produkt hinter der Waschmaschine an der Wand fixieren, gehen Sie wie folgt vor:

1. Schalten Sie die Waschmaschine aus.
2. Trennen Sie die Waschmaschine vom Stromnetz.
3. Schließen Sie den Wasserzulauf zur Waschmaschine.
4. Ziehen Sie die Waschmaschine nach vorne von der Wand weg.
5. Stellen Sie das Produkt an die Wand mittig hinter die Waschmaschine.

HINWEIS!

Achten Sie darauf, dass die Schläuche und die Stromleitung der Waschmaschine frei zwischen der vorderen Stange (B2) und der hinteren Stange (B1) liegen, siehe **Abb. F**.

HINWEIS!

Wenn Sie Zweifel mit der Handhabung der Waschmaschine haben, ziehen Sie eine Fachkraft zu Hilfe!

HINWEIS!

Zum Fixieren des Produkts an einer Wand benötigen Sie eine Bohrmaschine mit 8 mm Bohrer, einen Kreuzschlitzschrauber und einen Hammer.

6. Fixieren Sie das Produkt wie in **Abb. E** gezeigt.
7. Schieben Sie die Waschmaschine zwischen das an der Wand fixierte Produkt zurück.

HINWEIS!

Achten Sie darauf, dass die Schläuche und die Stromleitung der Waschmaschine nicht eingeklemmt werden!

8. Öffnen Sie den Wasserzulauf.
 9. Schließen Sie die Waschmaschine wieder an das Stromnetz an.
- Sie können die Waschmaschine jetzt wieder anschalten.

8. Reinigungs- & Pflegehinweise**HINWEIS!****Gefahr von Sachschäden!**

- nur mit einem feuchten Lappen reinigen
- benutzen Sie nur ein mildes Reinigungsmittel
- keine scharfen Reinigungsmittel bzw. Chemikalien verwenden
- keine scharfkantigen Produkte, wie z. B. Spachteln oder Ähnliches verwenden, sie können die Oberfläche beschädigen

9. Entsorgung

Verpackung entsorgen



Die Verpackung und die Anleitung bestehen aus umweltfreundlichen Materialien, die Sie über die örtlichen Recyclingstellen entsorgen können.

Produkt entsorgen

Das Produkt darf nicht über den normalen Hausmüll entsorgt werden. Über Entsorgungsmöglichkeiten des Produkts informieren Sie sich bitte bei Ihrer Gemeinde-/Stadtverwaltung oder in Ihrer Lidl-Filiale.

10. Garantie

Sehr geehrte Kundin, sehr geehrter Kunde, Sie erhalten auf dieses Produkt 3 Jahre Garantie ab Kaufdatum. Im Falle von Mängeln dieses Produkts stehen Ihnen gegen den Verkäufer des Produkts gesetzliche Rechte zu. Diese gesetzlichen Rechte werden durch unsere im Folgenden dargestellte Garantie nicht eingeschränkt.

Garantiebedingungen

Die Garantiefrist beginnt mit dem Kaufdatum. Bitte bewahren Sie den Original-Kassenbon gut auf. Diese Unterlage wird als Nachweis für den Kauf benötigt.

Tritt innerhalb von drei Jahren ab dem Kaufdatum dieses Produkts ein Material- oder Fabrikationsfehler auf, wird das Produkt von uns – nach unserer Wahl – für Sie kostenlos repariert oder ersetzt. Diese Garantieleistung setzt voraus, dass innerhalb der Drei-Jahres-Frist das defekte Produkt und der Kaufbeleg (Kassenbon) vorgelegt und schriftlich kurz beschrieben wird, worin der Mangel besteht und wann er aufgetreten ist.

Wenn der Defekt von unserer Garantie gedeckt ist, erhalten Sie das reparierte oder ein neues Produkt zurück. Mit Reparatur oder Austausch des Produkts beginnt kein neuer Garantiezeitraum.

Garantiezeit und gesetzliche Mängelansprüche

Die Garantiezeit wird durch die Gewährleistung nicht verlängert. Dies gilt auch für ersetzte und reparierte Teile. Eventuell schon beim Kauf vorhandene Schäden und Mängel müssen sofort nach dem Auspacken gemeldet werden. Nach Ablauf der Garantiezeit anfallende Reparaturen sind kostenpflichtig.

Garantieumfang

Das Produkt wurde nach strengen Qualitätsrichtlinien sorgfältig produziert und vor Anlieferung gewissenhaft geprüft. Die Garantieleistung gilt für Material- und Fabrikationsfehler. Diese Garantie erstreckt sich nicht auf Produktteile, die normaler Abnutzung ausgesetzt sind und daher als Ver-

schleißteile angesehen werden können oder für Beschädigungen an zerbrechlichen Teilen, z. B. Schalter, die aus Glas gefertigt sind.

Diese Garantie verfällt, wenn das Produkt beschädigt oder nicht sachgemäß benutzt oder gewartet wurde. Für eine sachgemäße Benutzung des Produkts sind alle in der Anleitung aufgeführten Anweisungen genau einzuhalten. Verwendungszwecke und Handlungen, von denen in der Anleitung abgesehen oder vor denen gewarnt wird, sind unbedingt zu vermeiden.

Das Produkt ist lediglich für den privaten und nicht für den gewerblichen Gebrauch bestimmt. Bei missbräuchlicher und unsachgemäßer Behandlung, Gewaltanwendung und bei Eingriffen, die nicht von unserer autorisierten Service-Niederlassung vorgenommen wurden, erlischt die Garantie.

Abwicklung im Garantiefall

Um für eine schnelle Bearbeitung Ihres Anliegens zu sorgen, folgen Sie bitte den folgenden Hinweisen:

- Bitte halten Sie für alle Anfragen den Kassenbon und die Artikelnummer (IAN) 485856_2501 als Nachweis für den Kauf bereit.
- Die Artikelnummer entnehmen Sie bitte dem Typenschild am Produkt, einer Gravur am Produkt, dem Titelblatt Ihrer Anleitung oder dem Aufkleber auf der Rück- oder Unterseite des Produkts.
- Sollten Funktionsfehler oder sonstige Mängel auftreten, kontaktieren Sie zunächst die nachfolgend benannte Serviceabteilung telefonisch oder per E-Mail.
- Ein als defekt erfasstes Produkt können Sie dann unter Beifügung des Kaufbelegs (Kassenbon) und der Angabe, worin der Mangel besteht und wann er aufgetreten ist, für Sie portofrei an die Ihnen mitgeteilte Serviceadresse übersenden.

Auf www.lidl-service.com können Sie dieses und viele weitere Handbücher, Produktvideos und Installationssoftware herunterladen.



Mit diesem QR-Code gelangen Sie direkt auf die Lidl-Service-Seite (www.lidl-service.com) und können mittels der Eingabe der Artikelnummer (IAN) 485856_2501 Ihre Anleitung öffnen.

11. Inverkehrbringer

TRADIX GmbH & Co. KG
Schwanheimer Str. 132
DE-64625 Bensheim/GERMANY

12. Serviceadresse

TRADIX SERVICE-CENTER
c/o Sertronics GmbH
Alfred-Nobel-Str. 1
DE-63128 Dietzenbach/GERMANY

Hotline: 00800 / 30012001 (kostenfrei, Mobilfunk
abweichend)

E-Mail: tradix-de@sertronics.de

E-Mail: tradix-at@sertronics.de

E-Mail: tradix-ch@sertronics.de

04/2025

Tradix Art.-Nr.: 485856-25-A

IAN 485856_2501

FR/BE

ÉTAGÈRE POUR MACHINE À LAVER

Instructions de montage et consignes de sécurité

1. Introduction	12
2. Utilisation conforme	13
3. Étendue de la livraison (Fig. A)	13
4. Caractéristiques techniques	13
5. Consignes de sécurité	13
6. Montage	13
7. Fixer le produit au mur	14
8. Consignes de nettoyage et d'entretien	14
9. Élimination	15
10. Garantie	15
11. Distributeur	16
12. Adresse du service	16

1. Introduction

Félicitations !

Vous avez acheté un produit de haute qualité. Avant la première utilisation, il convient de se familiariser avec le produit. Pour cela, lire attentivement la notice de montage ci-dessous. Avant d'utiliser le produit, se familiariser avec toutes les consignes d'utilisation et de sécurité. Utiliser uniquement le produit comme décrit et pour les domaines d'utilisation indiqués. Conserver cette notice de montage pour référence future. En cas de transmission du produit à des tiers, leur remettre également tous les documents correspondants.

L'Étagère pour machine à laver est désignée ci-après par produit.

Légende

Les symboles et mots de signalisation suivants sont utilisés dans les instructions de montage, sur le produit ou sur l'emballage.

⚠ AVERTISSEMENT !

Ce mot-clé désigne un danger à risque élevé pouvant entraîner de graves blessures ou même la mort s'il n'est pas évité.

⚠ PRUDENCE !

Ce mot-clé désigne un danger à risque faible pouvant entraîner des blessures modérées à mineures s'il n'est pas évité.

REMARQUE !

Ce symbole indique un risque de dommages matériels ou vous fournit des informations supplémentaires utiles concernant l'utilisation.



Ce symbole donne des informations supplémentaires importantes.

485856

Ce symbole désigne un numéro d'identification pour les produits.



Ce symbole indique que le produit dispose de pieds qui protègent le sol.



Ce symbole indique que du matériel de montage et des instructions sont inclus.



Ces symboles vous informent à propos de l'élimination de l'emballage et du produit.



Ce symbole renseigne sur le certificat FSC®.

2. Utilisation conforme

L'article n'est pas destiné à une utilisation industrielle. Toute utilisation ou modification de l'article est considérée comme non conforme et peut entraîner des risques tels que des blessures et des détériorations. Le responsable de la mise sur le marché décline toute responsabilité pour les dommages qui résulteraient d'une utilisation non conforme.



Le produit est exclusivement destiné à une utilisation en intérieur.

3. Étendue de la livraison (Fig. A)

- 2x barre de tête **A**
- 2x barre de tête **B**
- 4x barre médiane **C**
- 2x barre de pied **D**
- 2x barre de pied **E**
- 1x barre transversale **F**
- 3x tablette d'étagère **G**
- 4x barre latérale **H**
- 22x vis à six pans creux **I**
- 2x vis cruciforme **J**
- 2x chevilles **K**
- 1x clé Allen **L**
- 1x instructions de montage et consignes de sécurité (sans Fig.)

4. Caractéristiques techniques

Type : Étagère pour machine à laver
 IAN : 485856_2501
 N° Tradix : 485856-25-A
 Cotes : env. 66 x 162 x 30 cm (l x h x p)
 Matériau : métal thermolaqué
 Date de production : 04/2025
 Garantie : 3 ans

5. Consignes de sécurité**⚠ AVERTISSEMENT !****Risque de blessure et d'étouffement !**

Les enfants peuvent se blesser ou bien s'étouffer s'ils jouent avec le produit ou son emballage !

- Ne pas laisser jouer les enfants avec le produit ou l'emballage.
- Surveiller les enfants se trouvant à proximité du produit.
- Conserver le produit et l'emballage hors de portée des enfants.

⚠ AVERTISSEMENT !**Risque de blessures !**

Un produit défectueux ne doit pas être utilisé !

Un risque de blessures existe !

- Ne pas utiliser le produit en cas de dysfonctionnement, de dommage ou de défaut.
- Toute réparation non correctement effectuée entraîne le risque de graves blessures pour l'utilisateur.

⚠ PRUDENCE !**Risque de blessures !**

Il y a risque de blessures par chute ou trébuchement !

- Le produit n'est pas une aide à l'escalade.
- Ne jamais s'asseoir ou monter sur le produit.

⚠ PRUDENCE !**Risque de dommages matériels !**

Le produit ne doit pas être surchargé !

- Ne chargez pas le produit au-delà de la charge maximale, voir **Fig. G**.



6. Montage

1. Retirer tous les matériaux d'emballage.
2. Vérifier que toutes les pièces sont au complet et non endommagées.
 Si ce n'est pas le cas, contacter l'adresse de service indiquée.

REMARQUE !**Risque de dommages matériels !**

- L'installation du produit sur des sols fragiles peut les rayer ou les endommager.
- Avant le montage, placez une couverture ou l'emballage du produit sur la surface sur laquelle vous montez le produit.
- 3. Positionner les pièces détachées comme indiqué à la **Fig. A**.
- 4. Monter le produit comme décrit aux **Fig. B1** à **Fig. D**.

REMARQUE !

- Serrer les vis à six pans creux  à fond une fois que toutes les pièces sont montées.
- Ne pas visser les vis à six pans creux  au-delà du couple de serrage !

7. Fixer le produit au mur** PRUDENCE !****Risque de blessure !****Sécuriser le produit pour éviter qu'il ne tombe ! Il y a risque de blessure par coincement !**

- Il est impératif de fixer le produit à un mur. Sinon, le produit pourrait tomber et blesser par exemple des enfants.
- Placer le produit sur un support plan.

 AVERTISSEMENT !**Danger de mort !**** N'effectuer aucun percement avant de vérifier l'absence de câbles électriques, de conduites de gaz ou d'eau aux emplacements prévus ! Il y a danger de mort !**

- En effet, des dommages sur des câbles électriques et sur des conduites de gaz ou d'eau peuvent donner lieu à des situations dangereuses ! Utiliser des détecteurs appropriés pour déceler la présence éventuelle de conduites cachées dans la zone de travail.

REMARQUE !

- Le matériel de montage fourni ne convient pas à tous les matériaux muraux.
- Si vous n'êtes pas sûr(e) que le matériel de fixation fourni soit adapté aux conditions locales, informez-vous dans un magasin spécialisé quant au matériel de fixation adapté.

REMARQUE !

Le produit est conçu en tant que superstructure d'une machine à laver. Avant de fixer le produit au mur derrière la machine à laver, procéder comme suit :

1. Arrêter la machine à laver.
2. Débrancher la machine à laver du réseau électrique.
3. Fermer la conduite d'alimentation en eau de la machine à laver.
4. Tirer la machine à laver vers l'avant pour qu'elle soit éloignée du mur.
5. Positionner le produit sur le mur, au centre, derrière la machine à laver.

REMARQUE !

S'assurer que les flexibles et que le câble électrique de la machine à laver sont positionnés librement entre la barre avant (B2) et la barre arrière (B1) soient libres, voir **Fig. F**.

REMARQUE !

En cas de doutes en ce qui concerne la manipulation de la machine à laver, faire appel à un spécialiste !

REMARQUE !

Pour fixer le produit sur un mur, il faut utiliser une perceuse avec un foret de 8 mm, un tournevis cruciforme et un marteau.

6. Fixer le produit comme indiqué à la **Fig. E**.
7. Repousser la machine à laver entre le produit fixé au mur.

REMARQUE !

Veiller à ce que les flexibles et à ce que le câble électrique de la machine à laver ne sont pas coincés !

8. Ouvrir l'alimentation en eau.
9. Rebrancher la machine à laver sur le réseau électrique. La machine à laver peut dès à présent être redémarrée.

8. Consignes de nettoyage et d'entretien**REMARQUE !****Danger de dégât matériel !**

- Nettoyer exclusivement avec un chiffon humide
- Utiliser uniquement un nettoyant un détergent doux
- Ne pas utiliser de produits nettoyants ou de produits chimiques agressifs
- Ne pas utiliser d'outils tranchants tels que des spatules ou similaires, ils peuvent endommager la surface

9. Élimination

Élimination de l'emballage



L'emballage et le mode d'emploi sont composés de matériaux respectueux de l'environnement que vous pouvez éliminer dans les centres de recyclage locaux.

Élimination du produit



Le produit ne doit pas être éliminé avec les déchets

ménagers. Pour connaître les possibilités d'élimination du produit, veuillez vous renseigner auprès de votre administration communale/municipale ou de votre filiale Lidl.



Le produit est recyclable, soumis à la responsabilité élargie du fabricant et collecté séparément.

10. Garantie

Chère cliente, Cher client, vous recevez trois ans de garantie sur ce produit à compter de la date d'achat. Des droits légaux vous reviennent contre le vendeur en cas de vices de ce produit. Ces droits légaux ne sont pas limités par notre garantie présentée ci-après.

Conditions de garantie

La période de garantie commence à partir de la date d'achat. Veuillez bien conserver le ticket de caisse original. Ce document est requis comme justificatif d'achat. En cas d'apparition d'un vice de matériel ou de fabrication dans les trois ans suivant la date d'achat de ce produit, nous nous chargeons, selon notre choix, de réparer ou de remplacer le produit et ce, gratuitement pour vous. La prestation de garantie présuppose la présentation du produit défectueux et du justificatif d'achat (ticket de caisse) et la description succincte écrite du vice et de la date de son apparition. Si un défaut est couvert par notre garantie, vous recevez le produit réparé ou un nouveau produit. La réparation ou le remplacement du produit n'entraîne pas le début d'une nouvelle période de garantie.

Durée de garantie et droits de garantie légaux

La durée de garantie n'est pas prolongée par une action en garantie. Ceci s'applique également aux pièces remplacées et réparées. Les dommages et défauts existant éventuellement déjà au moment de l'achat doivent être signalés immédiatement après le déballage. Les réparations effectuées après la fin de la durée de garantie sont facturées.

Étendue de la garantie

L'appareil a été soigneusement fabriqué selon des directives de qualité strictes et scrupuleusement testé avant la livraison. La garantie s'applique aux défauts de matériel ou de fabrication. Cette garantie ne couvre pas les pièces du produit soumises à l'usure normale et peuvent donc être considérées comme des pièces d'usure ni les dommages causés aux pièces fragiles telles que les interrupteurs ou le verre.

Cette garantie est annulée si le produit a été endommagé, mal utilisé ou entretenu. Pour une utilisation correcte du produit, toutes les consignes spécifiées dans ce mode d'emploi doivent être strictement respectées. Toute utilisation ou action que le mode d'emploi déconseille ou contre laquelle il met en garde doit être évitée.

Le produit est destiné uniquement à un usage privé et non-commercial. La garantie expire en cas d'utilisation incorrecte et abusive, d'usage de la force et en cas d'interventions non effectuées par notre service après-vente agréé.

Traitement en cas de réclamation au titre de la garantie

Afin d'assurer un traitement rapide de votre demande, veuillez suivre les instructions ci-dessous :

- Pour toutes vos demandes, veuillez conserver à disposition le ticket de caisse et le numéro d'article (IAN) 485856_2501 comme preuve d'achat.
- Le numéro d'article se trouve sur la plaque signalétique du produit, gravée sur le produit, sur la page d'ouverture de votre mode d'emploi ou sur l'autocollant au dos ou en bas du produit.
- En cas de dysfonctionnement ou d'autres défauts, veuillez contacter le service après-vente indiqué ci-dessous par téléphone ou par e-mail.
- Vous pouvez retourner gratuitement un produit ayant été enregistré comme défectueux à l'adresse du service après-vente communiqué, en joignant le justificatif d'achat (ticket de caisse) et une indication de la nature du défaut et du moment où il s'est produit.

Sur www.lidl-service.com, vous pouvez télécharger le présent mode d'emploi ainsi que de nombreux autres manuels, vidéos de produits et logiciels d'installation.



Ce code QR vous amène directement à la page du service après-vente Lidl (www.lidl-service.com) et votre mode d'emploi peut être ouvert en entrant le numéro d'article (IAN) 485856_2501.

Article L217-16 du Code de la consommation

Lorsque l'acheteur demande au vendeur, pendant le cours

de la garantie commerciale qui lui a été consentie lors de l'acquisition ou de la réparation d'un bien meuble, une remise en état couverte par la garantie, toute période d'immobilisation d'au moins sept jours vient s'ajouter à la durée de la garantie qui restait à courir. Cette période court à compter de la demande d'intervention de l'acheteur ou de la mise à disposition pour réparation du bien en cause, si cette mise à disposition est postérieure à la demande d'intervention.

Indépendamment de la garantie commerciale souscrite, le vendeur reste tenu des défauts de conformité du bien et des vices rédhibitoires dans les conditions prévues aux articles L217-4 à L217-13 du Code de la consommation et aux articles 1641 à 1648 et 2232 du Code Civil.

Article L217-4 du Code de la consommation

Le vendeur livre un bien conforme au contrat et répond des défauts de conformité existant lors de la délivrance. Il répond également des défauts de conformité résultant de l'emballage, des instructions de montage ou de l'installation lorsque celle-ci a été mise à sa charge par le contrat ou a été réalisée sous sa responsabilité.

Article L217-5 du Code de la consommation

Le bien est conforme au contrat :

- 1° S'il est propre à l'usage habituellement attendu d'un bien semblable et, le cas échéant :
 - s'il correspond à la description donnée par le vendeur et posséder les qualités que celui-ci a présentées à l'acheteur sous forme d'échantillon ou de modèle ;
 - s'il présente les qualités qu'un acheteur peut légitimement attendre eu égard aux déclarations publiques faites par le vendeur, par le producteur ou par son représentant, notamment dans la publicité ou l'étiquetage ;
- 2° Ou s'il présente les caractéristiques définies d'un commun accord par les parties ou être propre à tout usage spécial recherché par l'acheteur, porté à la connaissance du vendeur et que ce dernier a accepté.

Article L217-12 du Code de la consommation

L'action résultant du défaut de conformité se prescrit par deux ans à compter de la délivrance du bien.

Article 1641 du Code civil

Le vendeur est tenu de la garantie à raison des défauts cachés de la chose vendue qui la rendent impropre à l'usage auquel on la destine, ou qui diminuent tellement cet usage que l'acheteur ne l'aurait pas acquise, ou n'en aurait donné qu'un moindre prix, s'il les avait connus.

Article 1648 1er alinéa du Code civil

L'action résultant des vices rédhibitoires doit être intentée

par l'acquéreur dans un délai de deux ans à compter de la découverte du vice.

Les pièces détachées indispensables à l'utilisation du produit sont disponibles pendant la durée de la garantie du produit.

11. Distributeur

TRADIX GmbH & Co. KG
Schwanheimer Str. 132
DE-64625 Bensheim/GERMANY

12. Adresse du service

TRADIX SERVICE-CENTER
c/o teknihall Benelux bvba
Brusselstraat 33
BE-2321 MEER/BELGIUM

Hotline: 00800 / 30012001 (gratuit, différent pour la téléphonie mobile)

E-Mail: tradix-fr@teknihall.com

E-Mail: tradix-be@teknihall.com

04/2025

Num. D'art. Tradix : 485856-25-A

IAN 485856_2501

WASMACHINE-BOVENBOUWREK

Montage- en veiligheidsinstructies

1. Inleiding	17
2. Gebruik voor het beoogde doel.....	17
3. Leveringsomvang (afb. A).....	17
4. Technische gegevens	17
5. Veiligheidsinstructies.....	18
6. Assemblage	18
7. Bevestiging van het product aan de muur	18
8. Reinigings- & verzorgingsinstructies.....	19
9. Afvalverwerking.....	19
10. Garantie.....	19
11. Distributeur.....	20
12. Serviceadressen	20

1. Inleiding

Van harte gefeliciteerd!

Met uw aankoop hebt u voor een hoogwaardig product gekozen. Maak uzelf vertrouwd met het product voordat u het voor de eerste keer gebruikt. Om dit te doen, leest u de volgende montagehandleiding aandachtig door. Voor dat u het product in gebruik neemt, dient u zich vertrouwd te maken met alle bedienings- en veiligheidsinstructies. Gebruik het product alleen zoals beschreven en voor de gespecificeerde toepassingsgebieden. Berg deze montagehandleiding goed op. Overhandig alle documenten als u het product aan derden doorgeeft.

Hierna wordt het Wasmachine-bovenbouwrek product genoemd.

Tekentoeelichting

De volgende symbolen en signaalwoorden worden in deze montagehandleiding op de product of op de verpakking gebruikt.

⚠ WAARSCHUWING!

Dit signaalsymbool/-woord betekent een gevaar met een hoog risico dat, indien niet voorkomen, de dood of ernstig letsel tot gevolg kan hebben.

⚠ VOORZICHTIG!

Dit signaalsymbool/-woord betekent een gevaar met een laag risico dat, indien niet voorkomen, licht of matig letsel tot gevolg kan hebben.

LET OP!

Dit signaalwoord waarschuwt voor mogelijke materiële schade of geeft u nuttige aanvullende informatie over het gebruik.



Dit symbool geeft verdere informatie aan.



Dit symbool betekent een identificatienummer voor producten.



Dit symbool geeft aan dat het product voeten heeft die zacht zijn voor de vloer.



Dit symbool geeft aan dat er montage materiaal en instructies worden meegeleverd.



Deze symbolen informeren u over het afvoeren van verpakkingen en producten.



Dit symbool biedt informatie over het FSC®-certificaat.

2. Gebruik voor het beoogde doel

Het product is niet bestemd voor commercieel gebruik. Elk ander gebruik of elke andere wijziging van het product wordt beschouwd als niet voor het beoogde doel en kan leiden tot risico's zoals letsel en schade. Voor schade die het gevolg is van gebruik dat niet voor het beoogde doel is, is de distributeur niet aansprakelijk.



Het product is uitsluitend bestemd voor gebruik binnenshuis.

3. Leveringsomvang (afb. A)

- 2 x kopstang **A**
- 2 x kopstang **B**
- 4 x middenstang **C**
- 2 x voetstang **D**
- 2 x voetstang **E**
- 1 x dwarssteun **F**
- 3 x plank **G**
- 4 x zijsteun **H**
- 22 x inbusschroef **I**
- 2 x kruiskopschroef **J**
- 2 x plug **K**
- 1 x inbussleutel **L**
- 1 x montage- en veiligheidsinstructies (zonder afb.)

4. Technische gegevens

Type: Wasmachine-bovenbouwrek
IAN: 485856_2501

Tradix-nr.: 485856-25-A

Afmetingen: ca. 66 x 162 x 30 cm (B x H x D)

Materiaal: Gepoedercoat metaal H x T)

Material: Metall pulverbeschichted

Productiedatum: 04/2025

Garantie: 3 jaar

5. Veiligheidsinstructies

WAARSCHUWING!

Gevaar voor verwonding en verstikking!



Als kinderen met het product of de verpakking spelen, kunnen ze zich verwonden of stikken!

- Laat geen kinderen met het product of verpakking spelen.
- Houd toezicht op kinderen in de buurt van het product.
- Berg zowel het product als de verpakking buiten het bereik van kinderen op.

WAARSCHUWING!

Letselgevaar!

Er mag geen defect product worden gebruikt!

Er bestaat letselgevaar!

- Gebruik het product niet in geval van functionele storingen, schade of defecten.
- Ondeskundige reparaties kunnen aanzienlijk gevaar voor gebruikers met zich meebrengen.

VOORZICHTIG!

Letselgevaar!

Er bestaat letselgevaar door valpartijen.

- Het product is niet bedoeld om op te staan.
- Ga nooit op het product staan of zitten.

VOORZICHTIG!

Gevaar voor materiële schade!



Het product mag niet overbelast raken.

- Belast het product alleen tot het maximale belasting, zie **afb. G**.

6. Assemblage



1. Verwijder al het verpakkingsmateriaal.
2. Controleer of alle onderdelen aanwezig en onbeschadigd zijn.
Als dit niet het geval is, neem dan contact op met het opgegeven serviceadres.

LET OP!

Gevaar voor materiële schade!

- Montage van het product op gevoelige vloeren kan krassen of beschadigingen veroorzaken.
- Leg vóór de montage een deken of de verpakking van het product op het oppervlak waarop u het product monteert.
- 3. Plaats de afzonderlijke onderdelen zoals in **afb. A** afgebeeld.
- 4. Monteer het product zoals in **afb. B1** tot **afb. D** weergegeven.

LET OP!

- Draai de inbusschroeven  pas vast aan nadat alle onderdelen zijn gemonteerd.
- Draai de inbusschroeven  niet te strak aan!

7. Bevestiging van het product aan de muur

VOORZICHTIG!

Gevaar voor letsel!

Beveilig het product tegen omvallen! Er staat verwondingsgevaar door beknelling!

- Het is absoluut noodzakelijk om het product aan een muur te bevestigen. Anders kan het product omvallen en bijvoorbeeld kinderen verwonden.
- Leg het product op een geschikte ondergrond.

WAARSCHUWING!

Levensgevaar!



Niet boren zonder eerst de voorziene plaatsen op elektriciteits-, gas- of waterleidingen te controleren! Er bestaat levensgevaar!

- Schade aan elektriciteits-, gas- of waterleidingen kann tot gevaarlijke situaties leiden! Gebruik geschikte detectoren om te bepalen of er verborgen leidingen in het werkgebied aanwezig zijn.

LET OP!

- Het meegeleverde montage materiaal is niet voor alle wandmaterialen geschikt.
- Indien u er niet zeker van bent of het meegeleverde bevestigingsmateriaal wel geschikt is voor de bestaande omstandigheden, vraag dan uw plaatselijke dealer om geschikt bevestigingsmateriaal.

LET OP!

Het product is bedoeld als bovenbouw van een wasmachine. Voordat u het product aan de wand achter de wasmachine bevestigt, gaat u als volgt te werk:

1. Zet de wasmachine uit.
2. Ontkoppel de wasmachine van het stroomnet.
3. Sluit de watertoevoer op de wasmachine aan.
4. Trek de wasmachine aan de voorkant van de wand af.
5. Zet het product in het midden tegen de muur achter de wasmachine.

LET OP!

Let erop dat de slangen en de stroomkabel van de wasmachine vrij liggen tussen de voorste stang (B2) en de achterste stang (B1), zie **afb. F**.

LET OP!

Als u twijfelt over het gebruik van de wasmachine, raadpleeg dan een specialist!

LET OP!

Om het product aan de wand te bevestigen, heeft u een boormachine met 8 mm boorgaten, een kruiskopschroevendraaier en een hamer nodig.

6. Bevestig het product zoals in **afb. E** weergegeven.
7. Schuif de wasmachine terug tussen het product dat aan de wand is bevestigd.

LET OP!

Let erop dat de slangen en de stroomkabel van de wasmachine niet bekneld raken!

8. Open de watertoevoer.
 9. Sluit de wasmachine weer op het stroomnet aan.
- Nu kunt u de wasmachine weer aanzetten.

8. Reinigings- & verzorgingsinstructies**LET OP!****Gevaar voor materiële schade!**

- alleen met een vochtige doek schoonmaken
- gebruik alleen een mild schoonmaakmiddel
- geen agressieve schoonmaakmiddelen of chemicaliën gebruiken
- gebruik geen scherpe voorwerpen, zoals spatels en dergelijke, omdat hierdoor het oppervlak kan worden beschadigd.

9. Afvalverwerking**Verpakking weggoaien**

De verpakking en de gebruiksaanwijzing zijn gemaakt van milieuvriendelijke materialen die u kunt weggoaien bij uw lokale recyclingfaciliteiten.

Product afvoeren

Het product mag niet worden weggegooid in het gewone huishoudelijke afval. Neem voor informatie over de verwijderingsmogelijkheden van het product contact op met uw gemeente of uw Lidl-filiaal.

10. Garantie

Beste klant, u ontvangt op dit product een garantie van 3 jaar vanaf de datum van aankoop. In geval van defecten in dit product, kunt u uw wettelijke rechten ten opzichte van de verkoper van het product uitoefenen. Deze wettelijke rechten worden door onze onderstaande garantie niet beperkt.

Garantievoorwaarden

De garantieperiode begint vanaf de datum van aankoop. Bewaar zorgvuldig het originele kassaticket. Dit document is nodig als bewijs van aankoop.

Als er binnen drie jaar na de aankoopdatum van dit product defecten in het materiaal of in de fabricage optreden, want wordt het product door ons – naar eigen oordeel – gratis gerepareerd of vervangen. Deze garantie geldt op voorwaarde dat binnen de termijn van drie jaar het defecte product en het aankoopbewijs (kassaticket) getoond wordt en schriftelijk kort beschreven wordt wat het defect is en wanneer het opgetreden is.

Wanneer het defect door onze garantie gedekt is, ontvangt u het gerepareerde of een nieuw product terug. Na het repareren of vervangen van het product begint geen nieuwe garantietermijn.

Garantieperiode en wettelijke claims voor gebreken

De garantieperiode wordt niet verlengd door de garantie. Dit geldt ook voor vervangen en gerepareerde onderdelen. Eventuele beschadigingen en gebreken die op het moment van aankoop reeds aanwezig zijn, moeten onmiddellijk na het uitpakken worden gemeld. Voor reparaties na afloop van de garantieperiode worden kosten in rekening gebracht

Omvang van de garantie

Het apparaat is zorgvuldig geproduceerd volgens strenge kwaliteitsrichtlijnen en voor uitlevering zorgvuldig getest. De garantie is van toepassing op materiaal- of fabricagefouten. Deze garantie is niet van toepassing op product

onderdelen die onderhevig zijn aan normale slijtage en daarom kunnen worden beschouwd als slijtageonderdelen of voor schade aan kwetsbare onderdelen zoals schakelaars of onderdelen die van glas zijn gemaakt.

Deze garantie is ongeldig als het product is beschadigd, op ondeskundige wijze is gebruikt of onderhouden. Voor deskundig gebruik van het product moeten alle instructies in deze gebruiksaanwijzing strikt worden opgevolgd. Elk gebruik of elke handeling die in deze gebruiksaanwijzing wordt afgeraden of waarvoor wordt gewaarschuwd, moet worden voorkomen.

Het product is uitsluitend bestemd voor privé- en niet voor commercieel gebruik. De garantie vervalt in geval van on gepaste en ondeskundige behandeling, gebruik van geweld en ingrepen die niet door onze geautoriseerde servicemedewerkers werden uitgevoerd.

c/o tehnikhall Benelux bvba
Brusselstraat 33
BE-2321 MEER/BELGIUM

Hotline: 00800 / 30012001 (gratis, mobiele telefoon afwijkend)

E-Mail: tradix-nl@teknihall.com

E-Mail: tradix-be@teknihall.com

04/2025

Tradix art.-nr.: 485856-25-A

IAN 485856_2501

Verwerking in geval van een garantieclaim

Om een snelle verwerking van uw aanvraag te garanderen, dient u de onderstaande instructies te volgen:

- Houd de kassabon en het artikelnummer (IAN) 485856_2501 bij de hand als aankoopbewijs voor alle aanvragen.
- Het artikelnummer vindt u op het typeplaatje op het product, op een gravure op het product, op de titelpagina van uw gebruiksaanwijzing of op de sticker op de achterkant of onderkant van het product.
- Als er zich functionele fouten of andere defecten voordoen, neem dan eerst telefonisch of per e-mail contact op met de hieronder genoemde serviceafdeling.
- U kunt dan een product dat als defect is geregistreerd, franco opsturen naar het aan u verstrekte serviceadres, met bijvoeging van de ontvangst van de aankoop (kassabon) en een indicatie van waaruit het defect bestaat en wanneer het zich heeft voorgedaan.

Op www.lidl-service.com kunt u deze en vele andere handleidingen, productvideo's en installatiesoftware downloaden.



Deze QR-code brengt u direct naar de Lidl-servicepagina (www.lidl-service.com) en u kunt uw gebruiksaanwijzing openen door het artikelnummer (IAN) 485856_2501 in te voeren.

11. Distributeur

TRADIX GmbH & Co. KG

Schwanheimer Str. 132

DE-64625 Bensheim/GERMANY

12. Serviceadressen

TRADIX SERVICE-CENTER

REGÁL NAD PRAČKU

Pokyny k montáži a bezpečnostní pokyny

1. Úvod.....	21
2. Použití v souladu s určením.....	21
3. Rozsah dodávky (obr. A).....	21
4. Technické údaje.....	21
5. Bezpečnostní pokyny.....	22
6. Montáž.....	22
7. Upevnění výrobku na stěnu.....	22
8. Pokyny k čištění a ošetřování.....	23
9. Likvidace.....	23
10. Záruka.....	23
11. Distributor.....	24
12. Adresa servisu.....	24

1. Úvod

Srdečně blahopřejeme!

Vaši koupí jste se rozhodli pro vysoce kvalitní produkt. Před prvním uvedením do provozu je nutné se s produktem seznámit. Z tohoto důvodu si pozorně přečtete následující návod k montáži. Produkt použijte pouze tak, jak je popsáno a pro uvedené oblasti použití. Před použitím produktu se seznámte se všemi pokyny k ovládání a bezpečnostními pokyny. Návod k montáži dobře uschovejte. Při předání třetím osobám předejte společně s produktem rovněž i veškerou dokumentaci.

V dalším textu bude Regál nad pračku značována jako produkt.

Vysvětlení značek

Následující symboly a signální slova jsou použita v tomto návodu k montáži, na výrobek nebo na obalu.

VAROVÁNÍ!

Tento signální symbol / toto signální slovo označuje ohrožení vysoké stupně a pokud mu nebude zabráněno, může mít za následek smrt nebo těžké poranění.

POZOR!

Tento signální symbol / toto signální slovo označuje ohrožení nízkého stupně a pokud mu nebude zabráněno, může mít za následek lehké nebo středně těžké poranění.

UPOZORNĚNÍ!

Toto signální slovo varuje před možnými hmotnými škodami nebo vám nabízí užitečné doplňující informace k

použití.



Tento symbol upozorňuje na podrobnější informace.



Tento symbol označuje identifikační číslo produktu.



Tento symbol označuje, že výrobek má nožičky, které jsou šetrné k podlaze.



Tento symbol označuje, že montážní materiál a návod jsou součástí dodávky.



Tyto symboly vás informují o likvidaci obalu a produktu.



Tento symbol podává informaci o certifikátu FSC®.

2. Použití v souladu s určením

Produkt není určen ke komerčnímu použití. Jiné použití nebo změna produktu platí za použití v rozporu s určením a může mít za následek riziko poranění a poškození. Za škody vzniklé následkem použití v rozporu s určením distributor nepřevzme ručení.



Produkt vyhovuje výlučně jen k použití v interiéru.

3. Rozsah dodávky (obr. A)

- 2 x vrchní tyč **A**
- 2 x vrchní tyč **B**
- 4 x prostřední tyč **C**
- 2 x spodní tyč **D**
- 2 x spodní tyč **E**
- 1 x příčná rozpěra **F**
- 3 x police **G**
- 4 x boční rozpěra **H**
- 22 x inbusový šroub **I**
- 2 x křížový šroub **J**
- 2 x hmoždinka **K**
- 1 x inbusový klíč **L**
- 1 x pokyny k montáži a bezpečnostní pokyny (bez obr.)

4. Technické údaje

Typ: Regál nad pračku

IAN: 485856_2501

Obj. č. spol. Tradix: 485856-25-A

Rozměry: cca 66 x 162 x 30 cm (Š x V x H)

Materiál: Kov s povrchovou úpravou práškováním

Datum výroby: 04/2025

Datum výroby: 04/2025

Záruka: 3 roky

5. Bezpečnostní pokyny

⚠ VAROVÁNÍ!

Nebezpečí poranění a udušení!



Pokud si děti hrají s výrobkem nebo obalem, mohou se na něm zranit nebo udušit!

- Nikdy děti nenechávejte si hrát s produktem nebo obalem.
- Nenechávejte děti v blízkosti produktu bez dozoru.
- Uchovávejte produkt a obal mimo dosah dětí.

⚠ VAROVÁNÍ!

Nebezpečí poranění!

Vadný produkt se nesmí používat! Hrozí nebezpečí poranění!

- Při poruchách funkce, poškození nebo závadách produkt nepoužívejte.
- Neodborné opravy mohou představovat značné ohrožení uživatele.

⚠ POZOR!

Nebezpečí poranění!

Hrozí nebezpečí poranění v důsledku zřícení nebo pádu!

- Produkt není žádná výstupní pomůcka.
- Nikdy na produkt nestoupejte nebo nesedejte.

⚠ POZOR!

Nebezpečí věcných škod!



Produkt se nesmí přetěžovat!

- Produkt zatěžujte pouze do maximálního zatížení, viz **obr. G**.

6. Montáž

1. Odstraňte veškerý obalový materiál.
2. Zkontrolujte, zda jsou přítomny všechny díly a zda jsou nepoškozeny.
Pokud tomu tak není, kontaktujte uvedenou servisní adresu.



UPOZORNĚNÍ!

Nebezpečí věcných škod!

- Montáž produktu na citlivou podlahu ji může poškrábat resp. poškodit.
- Před montáží rozložte na zem deku nebo obal produktu, na kterém budete produkt sestavovat.

3. Rozložte si jednotlivé díly tak, jak je znázorněno na **obr. A**.
4. Smontujte produkt tak, jak je znázorněno na **obr. B1** až **obr. D**.

UPOZORNĚNÍ!

- Inbusové šrouby  dotáhněte napevno teprve tehdy, když jsou smontovány všechny díly.
- Zabráňte přetažení inbusových šroubů !

7. Upevnění výrobku na stěnu

⚠ POZOR!

Nebezpečí zranění!

Zajištěte výrobek proti pádu! Hrozí nebezpečí zranění v důsledku zachycení!

- Výrobek je bezpodmínečně nutné připevnit ke stěně. Jinak by výrobek mohl spadnout a zranit například děti.
- Postavte produkt na rovný podklad.

⚠ VAROVÁNÍ!

Nebezpečí ohrožení života!



Nezahajujte vrtání, aniž byste zkontrolovali zamýšlená místa vrtání na přítomnost elektrického, plynového nebo vodovodního vedení! Hrozí smrtelné nebezpečí!

- Při poškození elektrického, plynového nebo vodovodního vedení mohou nastat nebezpečné situace! Použijte vhodné detektory ke zjištění, zda se v pracovní oblasti nenacházejí skrytá vedení.

UPOZORNĚNÍ!

- Dodaný montážní materiál není vhodný pro všechny materiály, ze kterých zeď může být postavena.
- Pokud si nebudete jisti, zda je dodaný upevňovací materiál vhodný pro dané místní podmínky, informujte se v odborné prodejně o vhodném upevňovacím materiálu.

UPOZORNĚNÍ!

Produkt je zamýšlen jako nástavba nad pračku. Než produkt za pračkou upevníte na zeď, postupujte následovně:

1. Vypněte pračku.
2. Odpojte pračku z elektrické sítě.
3. Zavřete přívod vody k pračce.
4. Odtáhněte pračku směrem dopředu od zdi.
5. Umístěte produkt ke zdi za pračku a vyrovnejte na střed.

UPOZORNĚNÍ!

Dbejte na to, aby elektrický kabel a hadice pračky ležely volně mezi přední tyčí (B2) a zadní tyčí (B1), viz **obr. F**.

UPOZORNĚNÍ!

Pokud máte pochybnosti ohledně manipulace s pračkou, zavolejte si na pomoc odborníka!

UPOZORNĚNÍ!

Pro upevnění produktu ke zdi potřebujete vrtačku s vrtákem o velikosti 8 mm, křížový šroubovák a kladivo.

- Upevněte produkt, jak je znázorněno na **obr. E**.
- Zasuňte pračku nazpět mezi produkt upevněný ke zdi.

UPOZORNĚNÍ!

Dbejte na to, abyste neskřípli hadice a elektrický kabel pračky!

- Otevřete přívod vody.
 - Připojte pračku opět k elektrické síti.
- Nyní lze pračku opět zapnout.

8. Pokyny k čištění a ošetřování**UPOZORNĚNÍ!****Nebezpečí věcných škod!**

- čistěte jen vlhkým hadříkem
- používejte pouze jemný prací prostředek
- nepoužívejte agresivní čisticí prostředky resp. Chemikálie
- nepoužívejte žádné ostré předměty, jako např. Špačhtle apod., mohou poškodit povrch

9. Likvidace**Likvidace obalu**

Obal a návod k obsluze jsou vyrobeny z materiálů šetrných k životnímu prostředí, které můžete odevzdat na místních recyklačních místech.

Likvidace produktu

Produkt se nesmí likvidovat spolu s domovním odpadem. Bližší informace o možnostech likvidace výrobku vám poskytne obecní/městský úřad nebo pobočka Lidl.

10. Záruka

Vážené zákaznice, vážení zákazníci, na tento výrobek poskytujeme záruku 3 roky od data zakoupení. V případě závad na tomto výrobku vám vůči prodejci výrobku náleží zákonná práva. Tato zákonná práva nejsou omezena následující zárukou.

Záruční podmínky

Záruční doba začíná běžet dnem nákupu výrobku. Uchovejte prosím originál účtenky. Tento doklad bude vyžadován jako důkaz o koupi.

Pokud ve lhůtě tří let od data zakoupení výrobku tento vykáže materiální nebo výrobní vady, výrobek vám na základě naší volby buď zdarma opravíme, nebo vyměníme. Pro plnění záruky požadujeme, aby byl během tříleté záruční doby předložen vadný výrobek a doklad o koupi (účtenka) se stručným písemným popisem vady a udáním doby, kdy se vada objevila. Vztahuje-li se na vadu záruka, obdržíte od nás buď opravený, nebo nový výrobek. Opravou nebo výměnou výrobku nezačíná běžet nová záruční lhůta.

Záruční doba a zákonné nároky v případě závady

Záruční doba se v případě záručního plnění neprodlužuje. To se vztahuje i na vyměněné nebo opravené díly. Poškození a závady, které byly na produktu již v okamžiku koupě, je nutné ohlásit okamžitě po vybalení. Po uplynutí záruční doby jsou případné opravy zpoplatněny.

Rozsah záruky

Tento přístroj byl pečlivě vyroben podle přísných kritérií kvality a před expedicí svědomitě zkontrolován. Záruční plnění se vztahuje na chyby materiálu nebo výrobku. Tato záruka se nevztahuje na díly produktu, které podléhají běžnému opotřebení a proto na ně lze nahlížet jako na díly podléhající opotřebení nebo na křehké díly, např. Spínače nebo díly ze skla.

Tato záruka pozbývá platnosti, pokud byl produkt poškozen, byl nesprávně používán nebo udržován. Pro správné používání produktu je nutné přesně dodržovat pokyny uvedené v návodu k obsluze. Je nutné bezpodmínečně zabránit použití a manipulaci, před kterou návod k obsluze odrazuje nebo varuje.

Produkt je určen pouze pro soukromé účely a není určen ke komerčnímu použití. Při zneužití nebo neodborné manipulaci, použití násilí nebo zásazích do produktu, které nebyly provedeny naší autorizovanou servisní pobočkou, zaniká záruka.

Postup v případě záruky

Pro zaručení rychlého zpracování vaší žádosti prosím postupujte podle následujících pokynů:

- Pro všechny dotazy si připravte účtenku a číslo výrobku (IAN 485856_2501) jako doklad o koupi.
- Číslo výrobku naleznete na typovém štítku na produktu, na gravuře na produktu, na titulní stránce vašeho návodu nebo na nálepce na zadní nebo spodní straně produktu.
- Pokud se vyskytnou chyby funkce nebo jiné závady,

kontaktujte nejprve telefonicky nebo e-mailem níže uvedené servisní oddělení.

- Produkt, který byl uznán za vadný, můžete poté spolu s kupním dokladem (účtenkou) a uvedením toho, jak vada vznikla a kdy k ní došlo, bezplatně zaslat na adresu servisního centra, která vám byla sdělena.

Můžete si ji stáhnout na stránce www.lidl-service.com a také mnoho dalších příruček, videí k produktům a instalačních softwarů.



Pomocí tohoto QR kódu se dostanete přímo na servisní stránku společnosti Lidl (www.lidl-service.com) a můžete zde prostřednictvím zadání čísla výrobku (IAN 485856_2501) otevřít váš návod k obsluze.

11. Distributor

TRADIX GmbH & Co. KG
Schwanheimer Str. 132
DE-64625 Bensheim/GERMANY

12. Adresa servisu

TRADIX SERVICE-CENTER
c/o Sertronics GmbH
Alfred-Nobel-Str. 1
DE-63128 Dietzenbach/GERMANY

Hotline: 00800 / 30012001 (zdarma, odlišně u volání z mobilního telefonu)
E-Mail: tradix-cz@sertronics.de

04/2025
Obj. Č. Spol. Tradix: 485856-25-A

IAN 485856_2501

PL

REGAŁ DO ZABUDOWY PRAŁKI

Wskazówki dotyczące montażu oraz bezpieczeństwa

1. Wprowadzenie	24
2. Użytkowanie zgodnie z przeznaczeniem	25
3. Zakres dostawy (Rys. A)	25
4. Dane techniczne	25
5. Zasady bezpieczeństwa	25
6. Montaż	25
7. Mocowanie produktu do ściany	26
8. Wskazówki czyszczenia i pielęgnacji	27
9. Utylizacja	27
10. Gwarancja	27
11. Dystrybutor	28
12. Adres serwisu	28

1. Wprowadzenie

Serdeczne gratulacje!

Zdecydowali się Państwo na zakup produktu wysokiej jakości. Przed pierwszym użyciem należy zapoznać się z produktem. W tym celu dokładnie przeczytaj poniższą instrukcję montażu. Produkt należy wykorzystywać wyłącznie w sposób opisany w instrukcji i do wymienionych w niej zastosowań. Przed użyciem produktu należy zapoznać się ze wszystkimi wskazówkami dotyczącymi obsługi i zasadami bezpieczeństwa. Oryginalną instrukcję montażu należy przechowywać w odpowiednim miejscu. W chwili przekazania produktu innej osobie należy wraz z nim przekazać wszystkie dokumenty.

W dalszej treści Regał do zabudowy pralki jest określana mianem produktu.

Objaśnienie symboli

Poniższe symbole i hasła ostrzegawcze są stosowane w niniejszej instrukcji montażu, na produkcie i na opakowaniu.

⚠ OSTRZEŻENIE!

Powyższy symbol/ hasło sygnalizacyjne oznacza zagrożenie o wysokim ryzyku, którego zlekceważenie może skutkować śmiercią lub poważnymi obrażeniami ciała.

⚠ OSTROŻNIE!

Powyższy symbol/ hasło sygnalizacyjne oznacza zagrożenie o niskim poziomie ryzyka, którego zlekceważenie może skutkować niewielkimi lub umiarkowanymi obrażeniami ciała.

WSKAZÓWKA!

Powyższe hasło sygnalizacyjne ostrzega przed możliwymi szkodami rzeczowymi lub dostarcza użytecznych dodatkowych informacji dotyczących użytkowania.



Ten symbol informuje o ważnych informacjach dodatkowych.



Ten symbol oznacza numer identyfikacyjny produktów.



Ten symbol oznacza, że produkt posiada stopki, które są delikatne dla podłogi.



Ten symbol oznacza, że w zestawie znajdują się materiały montażowe i instrukcje.



Te symbole informują o utylizacji opakowania i produktu.



Ten symbol informuje o certyfikacie FSC®.

2. Użytkowanie zgodne z przeznaczeniem

Produkt nie nadaje się do zastosowań komercyjnych. Inne zastosowanie lub wprowadzenie zmian w produkcie jest uważane za niezgodne z przeznaczeniem i może spowodować ryzyko obrażeń i uszkodzeń. Podmiot wprowadzający produkt do obrotu nie odpowiada za szkody wynikłe z użytkowania niezgodnego z przeznaczeniem.



Produkt jest przeznaczony wyłącznie do użytku we wnętrzach.

3. Zakres dostawy (Rys. A)

2 x drążek górny **A**

2 x drążek górny **B**

4 x drążek środkowy **C**

2 x drążek dolny **D**

2 x drążek dolny **E**

1 x poprzeczka **F**

3 x dno regału **G**

4 x wspornik boczny **H**

22 x śruba imbusowa **I**

2 x śruba z łbem krzyżowym **J**

2 x kółko **K**

1 x klucz imbusowy **L**

1x wskazówki dotyczące montażu oraz bezpieczeństwa (bez rys.)

4. Dane techniczne

Typ: Regał do zabudowy praktycznej

IAN: 485856_2501

Nr Tradix: 485856-25-A

Wymiary: około 66 x 162 x 30 cm (szer. x wys. x gł.)

Materiał: Metal powlekanym proszkiem

Data produkcji: 04/2025

Gwarancja: 3 lata

5. Zasady bezpieczeństwa

⚠️ OSTRZEŻENIE!

Ryzyko obrażeń i uduszenia!



Jeśli dzieci bawią się produktem lub opakowaniem, mogą go zranić lub zadławić!

- Nie należy pozwalać dzieciom na zabawę produktem lub opakowaniem.
- Należy nadzorować dzieci, przebywające w pobliżu produktu.
- Przechowywać produkt do ćwiczeń i opakowanie poza zasięgiem dzieci.

⚠️ OSTRZEŻENIE!

Niebezpieczeństwo obrażeń!

Nie należy użytkować produktu, jeśli jest uszkodzony! Niebezpieczeństwo obrażeń ciała!

- Nie należy użytkować produktu w przypadku zakłóceń działania, uszkodzeń lub wad.
- Niefachowe naprawy mogą spowodować poważne ryzyko dla użytkownika.

⚠️ OSTROŻNIE!

Ryzyko obrażeń ciała!

Zachodzi ryzyko obrażeń ciała wskutek wywrotienia się lub upadku produktu!

- Produkt nie jest urządzeniem do wspinania się.
- Nie należy stawać ani siadać na produkcie.

⚠️ OSTROŻNIE!

Niebezpieczeństwo wystąpienia szkód materialnych!



Nie wolno przeciągać produktu!

- Produkt można obciążać tylko do maksymalnej dopuszczalnej, patrz **rys. G**.

6. Montaż

1. Zdjąć cały materiał opakowaniowy.
2. Należy sprawdzić, czy wszystkie części są kompletne

i nieuszkodzone.



Jeżeli tak się nie dzieje, należy zgłosić się pod podany adres serwisowy.

WSKAZÓWKA!

Niebezpieczeństwo wystąpienia szkód materialnych!

- Montaż produktu na podłogach delikatnych może skutkować ich zarysowaniem lub uszkodzeniem.
 - Przed przystąpieniem do montażu, na powierzchni, na której będzie on wykonywany, należy rozłożyć koc lub opakowanie po produkcie.
3. Należy rozłożyć poszczególne części w sposób przedstawiony na **rys. A**.
 4. Zmontować produkt w sposób przedstawiony na rysunkach od **rys. B1** do **rys. D**.

WSKAZÓWKA!

- Śruby imbusowe należy dokręcić  dopiero po zmontowaniu wszystkich elementów.
- Nie należy zbyt mocno dokręcać śruby imbusowej .

7. Mocowanie produktu do ściany

OSTROŻNIE!

Ryzyko obrażeń!

Zabezpieczyć produkt przed przewróceniem! Istnieje ryzyko odniesienia obrażeń w wyniku zakleszczenia!

- Bez względu na to, jak mocno jest przymocowany produkt do ściany. W przeciwnym razie produkt może się przewrócić i zranić np. dzieci.
- Ustawić produkt na odpowiednim podłożu.

OSTRZEŻENIE!

Zagrożenie życia!

 **Przed przystąpieniem do wiercenia należy sprawdzić, czy w miejscu planowanego otworu nie przebiegają przewody elektryczne, gazowe lub wodne! Zagrożenie życia!**

- Uszkodzenie przewodów elektrycznych, gazowych lub wodnych może spowodować niebezpieczne sytuacje! Należy posłużyć się stosownym wykrywaczem w celu wykrycia przewodów, które mogą znajdować się w miejscu wykonywania pracy.

WSKAZÓWKA!

- Dostarczony materiał montażowy nie jest odpowiedni dla wszystkich materiałów, z których wykonuje się ściany.
- W razie wątpliwości, czy dostarczony materiał mocujący jest odpowiedni do istniejących warunków montażu, prosimy zasięgnąć informacji u swojego wyspecjalizowanego sprzedawcy.

WSKAZÓWKA!

Produkt został opracowany jako zabudowa nad pralką. Przed zamocowaniem produktu za pralką na ścianie należy postępować w sposób następujący:

1. Należy wyłączyć pralkę.
2. Należy wyłączyć pralkę z sieci.
3. Należy podłączyć dopływ wody do pralki.
4. Odsunąć pralkę od ściany do przodu.
5. Produkt należy umieścić przy ścianie na środku za pralką.

WSKAZÓWKA!

Należy dopilnować, aby węże i przewód elektryczny pralki leżały swobodnie pomiędzy drążkiem przednim (B2) a drążkiem tylnym (B1), patrz **rys. F**.

WSKAZÓWKA!

W razie wątpliwości co do obsługi pralki należy zwrócić się o pomoc do fachowca!

WSKAZÓWKA!

Do przymocowania produktu do ściany potrzebna jest wiertarka z wiertłem 8 mm, śrubokręt krzyżakowy i młotek.

6. Przymocować produkt w sposób przedstawiony na **rys. E**.
7. Przesunąć pralkę do tyłu pomiędzy produkt, zamocowany na ścianie.

WSKAZÓWKA!

Należy dopilnować, aby węże i przewód elektryczny pralki nie były zaciśnięte.

8. Otworzyć dopływ wody.
9. Należy ponownie podłączyć pralkę do zasilania energią elektryczną.

Teraz możliwe jest ponowne podłączenie pralki.

8. Wskazówki czyszczenia i pielęgnacji

WSKAZÓWKA!

Niebezpieczeństwo szkód materialnych!

- do czyszczenia używać wyłącznie wilgotnej szmatki
- należy używać tylko łagodnego detergentu
- nie należy używać ostrych środków czyszczących lub chemikaliów
- Nie należy używać urządzeń o ostrych krawędziach, jak np. Szpachla, które mogą uszkodzić powierzchnię

9. Utylizacja

Utylizacja opakowania



Opakowanie i instrukcja obsługi wykonane są z materiałów przyjaznych dla środowiska, które można utylizować w lokalnych punktach recyklingu.

Utylizacja produktu

Produktu nie wolno wyrzucać razem z normalnymi odpadami domowymi. Aby uzyskać informacje na temat możliwości utylizacji produktu, należy skontaktować się z lokalnym urzędem miasta lub sklepem Lidl.

10. Gwarancja

Szanowni klienci, to urządzenie jest objęte 3-letnią gwarancją od daty zakupu. W przypadku wad produktu mogą dochodzić państwo swoich ustawowych roszczeń wobec sprzedawcy produktu. Tych ustawowych roszczeń nie ogranicza nasza przedstawiona poniżej gwarancja.

Warunki gwarancji

Okres gwarancji rozpoczyna się w dniu zakupu. Prosimy o zachowanie paragonu kasowego. Ten dokument stanowi dowód zakupu.

Jeśli w przeciągu trzech lat od daty zakupu tego produktu ujawni się wada materiałowa lub błąd produkcyjny, produkt – według naszego uznania – zostanie przez nas bezpłatnie naprawiony lub wymieniony na nowy. Warunkiem skorzystania ze świadczeń gwarancyjnych jest przedłożenie w czasie trzyletniego okresu gwarancyjnego wadliwego urządzenia i dowodu zakupu (paragonu) oraz krótkie opisanie, na czym polega wada i kiedy wystąpiła.

Jeśli nasza gwarancja obejmuje tę wadę, otrzymując państwo naprawiony lub nowy produkt. Wraz z naprawą lub wymianą produktu nie rozpoczyna się nowy okres obowiązywania gwarancji.

Okres gwarancji i roszczenia z tytułu wad

Rękojmia nie wydłuża okresu gwarancji. Dotyczy to również części wymienionych i naprawionych. Szkody i wady

produktu obecne już w momencie zakupu należy zgłosić niezwłocznie po rozpakowaniu. Po upływie okresu gwarancji naprawy są płatne.

Zakres gwarancji

Urządzenie zostało wyprodukowane z zachowaniem staranności i surowych wytycznych jakości, i sprawdzone przed dostawą. Gwarancja obejmuje wyłącznie szkody materiałowe i fabryczne. Niniejsza gwarancja nie obejmuje części produktu, które podlegają normalnemu zużyciu i dlatego są uważane za części zużywające się, ani uszkodzeń tłamiwych części, np. Wycłaników lub części wykonanych ze szkła.

Gwarancja traci ważność, jeżeli produkt został uszkodzony, był użytkowany lub konserwowany w nieprawidłowy sposób. W celu należytego użytkowania produktu należy dokładnie przestrzegać wszystkich instrukcji podanych w instrukcji obsługi. Należy bezwzględnie powstrzymać się od zastosowań i sposobów obchodzenia się z produktem, które w instrukcji obsługi są odradzane lub przed którymi instrukcja ostrzega.

Produkt jest przeznaczony wyłącznie do użytku prywatnego i nie nadaje się do zastosowań komercyjnych. Gwarancja traci ważność w przypadku nieprawidłowego i nienależytego obchodzenia się, zastosowania siły i interwencji, które nie są przeprowadzane przez nasz autoryzowany punkt serwisowy.

Procedura w przypadku świadczeń gwarancyjnych

W celu zapewnienia szybkiej realizacji zgłoszenia należy postępować zgodnie z poniższymi wskazówkami.

- W przypadku wszystkich zgłoszeń przygotować paragon i numer artykułu (IAN) 485856_2501 jako dowód zakupu.
- Numer artykułu jest podany na tabliczce znamionowej produktu, wytłoczony na produkcie, podany na stronie tytułowej instrukcji lub naklejce z tyłu lub na spodzie produktu.
- W przypadku zakłóceń w działaniu lub innych wad należy skontaktować się telefonicznie lub pocztą elektroniczną z działem serwisu wskazanym poniżej.
- Produkt zarejestrowany jako wadliwy można następnie odesłać bez opłaty pocztowej pod otrzymanym adresem serwisu, dołączając dowód zakupu (paragon) oraz opis lokalizacji i czasu wystąpienia wady.

Wraz z wymianą urządzenia lub ważnej części, zgodnie z obowiązującym art. 581 §1 kodeksu cywilnego, okres gwarancji rozpoczyna się od nowa.

Na stronie www.lidl-service.com można pobrać niniejszą oraz dalsze instrukcje, filmy dotyczące produktu oraz oprogramowanie instalacyjne.



Przy użyciu tego kodu QR można przejść bezpośrednio na stronę serwisu Lidl (www.lidl-service.com) i otworzyć instrukcję obsługi po wprowadzeniu numeru artykułu (IAN 485856_2501).

11. Dystrybutor

TRADIX GmbH & Co. KG
Schwanheimer Str. 132
DE-64625 Bensheim/GERMANY

12. Adres serwisu

TRADIX SERVICE-CENTER
c/o Sertronics GmbH
Alfred-Nobel-Str. 1
DE-63128 Dietzenbach/GERMANY

Hotline: 00800 / 30012001 (Połączenie bezpłatne z telefonu stacjonarnego. Połączenie z telefonu komórkowego płatne według stawki operatora)
E-Mail: tradix-pl@sertronics.de

04/2025

Nr Tradix: 485856-25-A

IAN 485856_2501

SK

REGÁL NAD PRÁČKU

Pokyny pre montáž a bezpečnostné pokyny

1. Úvod.....	28
2. Použitie v súlade s určením.....	29
3. Obsah dodávky (obr. A).....	29
4. Technické údaje.....	29
5. Bezpečnostné opatrenia.....	29
6. Montáž.....	29
7. Upevnenie výrobku na stenu.....	30
8. Pokyny na čistenie a údržbu.....	30
9. Likvidácia.....	30
10. Záruka.....	31
11. Distribútor.....	31
12. Adresa servisu.....	31

1. Úvod

Srdečne blahoželáme!

Svojím nákupom ste sa rozhodli pre kvalitný výrobok. Pred prvým uvedením do prevádzky sa oboznámte s výrobkom. Pozorne si prečítajte nasledujúci návod na inštaláciu. Výrobok používajte len tak, ako je popísané a v rámci uvedených oblastí použitia. Pred používaním výrobku sa oboznámte so všetkými pokynmi týkajúcimi sa obsluhy a bezpečnosti. Tento návod na inštaláciu si dobre uchovajte. V prípade postupovania výrobku tretím osobám ho odovzdajte spolu so všetkými podkladmi.

V ďalšom texte sa označuje Regál nad práčku ako výrobok.

Vysvetlenie symbolov

V tomto návode na inštaláciu, na výrobku alebo na obale sa používajú nasledujúce symboly a signálne slová.

VAROVANIE!

Tento symbol/toto signálne slovo označuje ohrozenie so vysokým stupňom rizika, ktorého následkom môže byť smrť alebo ťažké poranenie, ak sa mu nezabráni.

POZOR!

Tento symbol/toto signálne slovo označuje ohrozenie s nízkym stupňom rizika, ktorého následkom môže byť nepatrné alebo mierne poranenie, ak sa mu nezabráni.

UPOZORNENIE!

Toto signálne slovo varuje pred možnými vecnými škodami ali vám nudi korisťne dodatne informácie v zvezi

z uporabo alebo vám poskytnite užitočné doplnujúce informácie týkajúce sa použitia.



Tento symbol upozorňuje na ďalšie informácie.

485856

Tento symbol označuje identifikačné číslo výrobkov.



Tento symbol označuje, že výrobok má nožičky na ochranu podlahy.



Tento symbol označuje, že montážny materiál a návod sú súčasťou dodávky.



Tieto symboly vás informuje o likvidácii obalových materiálov a výrobku.



Tento symbol poskytuje informácie o certifikáte FSC®.

2. Použitie v súlade s určením

Výrobok nie je určený pre komerčné využitie. Iné použitie alebo zmena na výrobku sú považované za nesprávne a môžu spôsobiť zranenie osôb a poškodenia výrobku. Za škody vzniknuté nesprávnym používaním nepreberá distribútor žiadnu zodpovednosť.



Výrobok je určený výlučne na použitie v interiéri.

3. Obsah dodávky (obr. A)

- 2 x horná tyč **A**
- 2 x horná tyč **B**
- 4 x stredová tyč **C**
- 2 x dolná tyč **D**
- 2 x dolná tyč **E**
- 1 x priečna výstuha **F**
- 3 x regálová polica **G**
- 4 x bočná výstuha **H**
- 22 x inbusová skrutka **I**
- 2 x skrutka s križovou drážkou **J**
- 2 x rozperka **K**
- 1 x inbusový kľúč **L**
- 1 x pokyny pre montáž a bezpečnostné pokyny (bez obr.)

4. Technické údaje

Typ: Regál nad práčku

IAN: 485856_2501

Tradix č. výr.: 485856-25-A

Rozmery: pribl. 66 x 162 x 30 cm (Š x V x H)

Materiál: kov s práškovou povrchovou úpravou

Dátum výroby: 04/2025

Záruka: 3 roky

5. Bezpečnostné opatrenia

⚠ VAROVANIE!

Nebezpečenstvo poranenia a udusenía!



AK SI DETI HRAJÚ S VÝROBKOM ALEBO OBALOM, MÔŽU SA NIM PORANIŤ ALEBO UDUSIŤ!

- Nedovoľte, aby sa s výrobkom alebo obalom hrali deti.
- V blízkosti výrobku dávajte pozor na deti.
- Výrobok a obal uschovávajúte mimo dosahu detí.

⚠ VAROVANIE!

Nebezpečenstvo poranenia! Poškodený výrobok sa nesmie používať! Hrozí nebezpečenstvo poranenia!

- Nepoužívajte výrobok v prípade funkčných porúch, poškodení alebo iných porúch.
- Neodborne vykonané opravy môžu pre používateľa predstavovať značné nebezpečenstvo.

⚠ POZOR!

Nebezpečenstvo poranenia! Existuje nebezpečenstvo poranenia v dôsledku prevrhnutia alebo pádu!

- Výrobok nie je pomôcka na lezenie.
- Na výrobku nikdy nestojte ani nesedíte.

⚠ POZOR!

Nebezpečenstvo vecných škôd!



Nesmie dôjsť k preťaženiu výrobku!

- Výrobok zaťažujte len do maximálnej hodnoty zaťaženia, pozri **obr. G**.

6. Montáž

1. Odstráňte všetok obalový materiál.
2. Skontrolujte, či sú k dispozícii všetky časti v nepoškodenom stave.
V opačnom prípade sa obráťte na uvedenú servisnú adresu.

UPOZORNENIE!



Nebezpečenstvo vecných škôd!

- V dôsledku montáže výrobku na citlivé podlahy môže dôjsť k ich poškriabaniu resp. poškodeniu.
- Pri montáži majte pod výrobkom rozloženú deku ale-

bo obal výrobku.

3. Rozložte jednotlivé diely tak, ako je zobrazené na **obr. A**.
4. Zmontujte výrobok tak, ako je zobrazené na **obr. B1** až **obr. D**.

UPOZORNENIE!

- Inbusové skrutky  doťahujte až po namontovaní všetkých dielov.
- Inbusové skrutky  nedoťahujte príliš!

7. Upevnenie výrobku na stenu

POZOR!

Nebezpečenstvo poranenia!
Zabezpečte výrobok proti prevrhnutiu! Hrozí nebezpečenstvo poranenia v dôsledku zachytenia!

- Výrobok je bezpodmienečne nutné pripevniť k stene. V opačnom prípade by výrobok mohol spadnúť a zraniť napríklad deti.
- Výrobok postavte na rovný podklad.

VAROVANIE!

Nebezpečenstvo ohrozenia života!
Pred vrtaním skontrolujte, či sa na daných miestach nenachádzajú elektrické, plynové alebo vodovodné vedenia! Hrozí nebezpečenstvo ohrozenia života!

- Poškodenie elektrických, plynových alebo vodovodných vedení môže spôsobiť nebezpečné situácie! Použite vhodné detektory, aby ste sa uistili, či v pracovnej oblasti nie sú natiahnuté skryté vedenia.

UPOZORNENIE!

- Montážny materiál dodaný spolu s výrobkom nie je vhodný na použitie vo všetkých typoch stien.
- Ak si nie ste istí, či je dodaný upevňovací materiál vhodný pre existujúce podmienky, požiadajte svojho špecializovaného predajcu o vhodný upevňovací materiál.

UPOZORNENIE!

Výrobok je určený ako nadstavba nad práčku. Pred začatím upevňovania výrobku o stenu za práčkou vykonajte nasledujúci postup:

1. Vypnite práčku.
2. Práčku odpojte od elektrickej siete.

3. Zatvorte prívod vody do práčky.
4. Práčku potiahnite preč od steny smerom dopredu.
5. Výrobok postavte k stene za práčku a zarovnajete do stredu.

UPOZORNENIE!

Dávajte pozor na to, aby hadice a elektrické vedenie práčky voľne ležali medzi prednou tyčou (B2) a zadnou tyčou (B1), pozri **obr. F**.

UPOZORNENIE!

Ak máte pochybnosti týkajúce sa manipulácie s práčkou, požiadajte o pomoc odborníka!

UPOZORNENIE!

Na upevnenie výrobku o stenu potrebujete vrtáčku s 8 mm vrtákom, krížový skrutkovač a kladivo.

6. Výrobok upevnite tak, ako je znázornené na **obr. E**.
7. Práčku zasunite späť medzi výrobok upevnený o stenu.

UPOZORNENIE!

Dávajte pozor, aby nedošlo k priľadeniu hadíc a elektrického vedenia práčky!

8. Otvorte prívod vody.
 9. Práčku znova zapojte do elektrickej siete.
- Následne môžete práčku znova zapnúť.

8. Pokyny na čistenie a údržbu

UPOZORNENIE!

Nebezpečenstvo vecného poškodenia!

- čistíte iba vlhkou utierkou
- používajte iba jemný čistiaci prostriedok
- nepoužívajte žiadne agresívne čistiace prostriedky, príp. Chemikálie
- nepoužívajte žiadne predmety s ostrými hranami, ako sú špachtle a pod., aby ste nepoškodili povrch

9. Likvidácia

Likvidácia obalu



Obal a návod na obsluhu sú vyrobené z ekologických materiálov, ktoré môžete zlikvidovať na miestnych recyklačných miestach.

Likvidácia výrobku

Výrobok nesmiete zlikvidovať v bežnom komunálnom odpade. Bližšie informácie o možnostiach likvidácie produk-

tu vám poskytne obecná/mestská správa alebo pobočka Lidl.

10. Záruka

Veľaväzená zákaznička, veľaväzený zákazník, na tento výrobok dostávate záruku v trvaní 3 rokov od dátumu jeho zakúpenia. V prípade nejakých porúch máte u predávajúceho tohto výrobku všetky zákonné nároky. Tieto zákonné nároky nie sú obmedzené našou, nižšie uvedenou zárukou.

Záručné podmienky

Záručná lehota začína dátumom nákupu. Uschovajte si preto dobre originálny pokladničný blok. Tento doklad budete potrebovať ako dôkaz o nákupe. Ak sa v priebehu troch rokov od dátumu nákupu vyskytne u výrobku materiálová alebo výrobná chyba, výrobok vám – podľa nášho rozhodnutia – buď bezplatne opravíme alebo vymeníme. Tento záručný akt predpokladá, že nám predložíte poruchový výrobok a doklad o jeho zakúpení (pokladničný blok) spolu s písomným vyjadrením, o akú chybu sa jedná a kedy k nej došlo. Ak je porucha krytá našou zárukou, dostanete nazad opravený alebo nový výrobok. Opravou alebo výmenou výrobu neyzačína plynúť nová záručná lehota.

Záručná doba a zákonné nároky vyplývajúce z nedostatkov

Záručná doba sa poskytnutím záručného plnenia nepredlžuje. Platí to aj pre vymenené a opravené súčiastky. Poškodenia a nedostatky, ktoré sa prípadne vyskytujú už pri kúpe, sa musia nahlásiť okamžite po vybalení. Po uplynutí záručnej doby sú všetky prípadné opravy spoplatnené.

Rozsah záruky

Prístroj bol vyrobený riadne v súlade s prísnyimi smernicami týkajúcimi sa kvality a pred dodaním svedomite odskúšaný. Poskytnutie záruky platí pre chyby materiálu alebo výrobné chyby. Táto záruka sa nevzťahuje na časti výrobku, ktoré sú vystavené bežnému opotrebovaniu, a preto je možné považovať ich za opotrebovateľné diely alebo na poškodenia krehkých častí, napr. Spínač alebo častí, ktoré sú vyrobené zo skla.

Táto záruka zaniká, keď bol výrobok poškodený, používaný v rozpore s účelom alebo opravovaný. Pre používanie výrobku v súlade s účelom sa musia presne dodržiavať všetky pokyny uvedené v návode na obsluhu. Účelom použitia alebo konaniam, od ktorých návod na obsluhu odrádza alebo pred ktorými varuje, sa musíte bezpodmienečne vyhýbať.

Výrobok je určený len na súkromné a nie na priemyselné použitie. V prípade nesprávneho zaobchádzania alebo zaobchádzania, ktoré je v rozpore s účelom, použitia

sily a pri zásahoch, ktoré neboli realizované našou autorizovanou servisnou pobočkou, záruka zaniká.

Vybavenie v prípade uplatnenia záruky

Aby sme zabezpečili rýchle spracovanie vašej žiadosti, riadte sa, prosím, nasledovnými pokynmi:

- V prípade všetkých žiadostí si pripravte pokladničný blok a číslo výrobku (IAN 485856_2501) ako doklad o kúpe.
- Číslo výrobku nájdete na typovom štítku výrobku, vyryté na výrobku, na úvodnej strane vášho návodu alebo na nálepke na zadnej alebo spodnej strane výrobku.
- Ak by sa vyskytli funkčné poruchy alebo iné nedostatky, najskôr telefonicky alebo e-mailom kontaktujte náš sledne uvedený servisné oddelenie.
- Výrobok identifikovaný ako chybný môžete spolu s dokladom o kúpe (pokladničný doklad) a uvedením v čom pozostáva chyba a kedy nastala bez poštového poplatku poslať na adresu servisu, ktorá vám bude oznámená.

Na webovej stránke www.lidl-service.com si môžete stiahnuť túto a mnohé ďalšie príručky, videá o výrobkoch a inštaláciu softvéru.



S týmto QR kódom sa dostanete priamo na stránku servisu spoločnosti Lidl (www.lidl-service.com) a prostredníctvom zadania čísla výrobku (IAN 485856_2501) si môžete otvoriť návod na obsluhu.

11. Distribútor

TRADIX GmbH & Co. KG
Schwanheimer Str. 132
DE-64625 Bensheim/GERMANY

12. Adresa servisu

TRADIX SERVICE-CENTER
c/o Sertronics GmbH
Alfred-Nobel-Str. 1
DE-63128 Dietzenbach/GERMANY

Hotline: 00800 / 30012001 (zadarmo, neplatí pre volania z mobilných sietí)
E-Mail: tradix-sk@sertronics.de

04/2025

Tradix č. Výr.: 485856-25-A

IAN 485856_2501

ESTANTERÍA PARA ENCIMA DE LA LAVADORA

Instrucciones de montaje y advertencias de seguridad

1. Introducción	32
2. Uso previsto	32
3. Volumen de suministro (figura A)	32
4. Datos técnicos.....	33
5. Advertencias de seguridad	33
6. Montaje.....	33
7. Fijación del producto a la pared	33
8. Instrucciones de limpieza y cuidado	34
9. Eliminación.....	34
10. Garantía.....	34
11. Distribuidor.....	35
12. Dirección de servicio	35

1. Introducción

¡Enhorabuena!

Con su compra, ha optado por un producto moderno y de alta calidad. Le recomendamos que se familiarice con el producto antes de la primera puesta en servicio. Para ello, lea atentamente las siguientes instrucciones de montaje. Utilice este producto únicamente tal como se describe en ellas y solo para los ámbitos de aplicación indicados. Antes de utilizarlo, familiarícese con todas las instrucciones de manejo y seguridad. Guarde estas instrucciones de montaje en un lugar seguro. Si entrega este producto a un tercero, entréguele también toda la documentación.

En los apartados siguientes, la Estantería para encima de la lavadora recibe la denominación de producto

Explicación de símbolos

En estas instrucciones de montaje, en el producto y en el embalaje se utilizan los símbolos y las palabras indicadoras que se incluyen a continuación.

⚠ ¡ADVERTENCIA!

Este símbolo/Esta palabra indicadora describe un peligro de grado alto de riesgo que, de no evitarse, puede provocar la muerte o lesiones físicas graves.

⚠ ¡PRECAUCIÓN!

Este símbolo/Esta palabra indicadora describe un peligro de grado bajo de riesgo que, de no evitarse, puede provocar lesiones físicas leves o moderadas.

¡AVISO!

Esta palabra indicadora advierte del riesgo de posibles daños materiales o le proporciona información adicional útil sobre el uso.



Este símbolo alude a informaciones adicionales importantes.



Este símbolo indica el número de identificación del producto.



Este símbolo indica que el producto tiene pies que son suaves con el suelo.



Este símbolo indica que se incluyen el material y las instrucciones de montaje.



Estos símbolos le informan acerca de la eliminación del embalaje y del producto.



Este símbolo ofrece información sobre el certificado FSC®.

2. Uso previsto

No está diseñado para su uso en entornos comerciales o industriales. Cualquier otra aplicación o modificación del producto se considerarán no conformes a lo previsto, lo que puede entrañar riesgos, como lesiones personales o daños materiales. Así pues, el distribuidor declina toda responsabilidad por los daños que tengan su causa en un uso no conforme a lo previsto.



El producto está concebido exclusivamente para su uso en interiores.

3. Volumen de suministro (figura A)

- 2 barras superiores **A**
- 2 barras superiores **B**
- 4 barras centrales **C**
- 2 barras inferiores **D**
- 2 barras inferiores **E**
- 1 travesaño **F**
- 3 baldas **G**
- 4 travesaños laterales **H**
- 22 tornillos Allen **I**
- 2 tornillos de cruz **J**
- 2 tacos **K**
- 1 hexágono interior **L**
- 1 instrucciones de montaje y advertencias de seguridad (sin fig.)

4. Datos técnicos

Tipo: Estantería para encima de la lavadora

IAN: 485856_2501

Nº ref. de Tradix: 485856-25-A

Dimensiones: aprox. 66 cm × 162 cm × 30 cm (an × al × pr)

Material: Metal con recubrimiento de polvo

Fecha de fabricación: 04/2025

Garantía: 3 años

5. Advertencias de seguridad

⚠ ¡ADVERTENCIA!

¡Riesgo de lesiones y asfixia!



¡Si los niños juegan con el producto o el embalaje, pueden lesionarse o ahogarse con él!

- No permita que los niños pequeños jueguen con el producto ni con el embalaje.
- Vigile a los niños en todo momento siempre que se encuentren cerca del producto.
- Guarde el producto y el embalaje fuera del alcance y la vista de los niños.

⚠ ¡ADVERTENCIA!

¡Riesgo de lesiones!

¡Si el producto presenta algún defecto, deje de utilizarlo de inmediato! ¡Puede provocar lesiones!

- No utilice el producto si presenta errores de funcionamiento, daños o desperfectos.
- Una reparación inadecuada puede desembocar en riesgos considerables para el usuario.

⚠ ¡PRECAUCION!

¡Riesgo de lesiones!

Existe riesgo de sufrir lesiones como consecuencia de tropiezos o caídas.

- El producto no es un artículo para subirse a él.
- No se ponga de pie ni se siente encima del producto.

⚠ ¡PRECAUCION!

Peligro de daños materiales.



No sobrecargue el producto.

- Cargue el producto únicamente hasta el peso máximo permitido; consulte la **figura G**.

6. Montaje

1. Retire todo el material de embalaje
2. Asegúrese de que dispone de todos los componentes

y de que estos no presentan ningún daño.

Si este no es el caso, póngase en contacto con el servicio técnico indicado.

¡AVISO!

Peligro de daños materiales.

- Si monta el producto en un suelo sensible, este puede arañarse o sufrir daños.
 - Antes de iniciar el montaje, extienda una manta o el embalaje del propio producto sobre la superficie en la que vaya a montarlo.
3. Coloque las piezas individuales tal como se muestra en la **figura A**.
 4. Monte el producto tal como se muestra de la **figura B1** a la **figura D**.

¡AVISO!

- No apriete los tornillo Allen **I** hasta que todas las piezas estén montadas.
- No apriete los tornillos Allen **II** en exceso

7. Fijación del producto a la pared

⚠ ¡PRECAUCION!

¡Peligro de lesiones!

Asegure el producto para evitar que se caiga. Existe riesgo de lesiones por atrapamiento.

- Es absolutamente necesario fijar el producto a la pared. De lo contrario, el producto podría caerse y lesionar, por ejemplo, a los niños.
- Coloque el producto sobre una base horizontal.

⚠ ¡ADVERTENCIA!

¡Peligro mortal!



No efectúe los taladros sin comprobar previamente si en los puntos previstos se encuentran conducciones de electricidad, gas o agua. De lo contrario, existe riesgo de muerte.

- Los daños existentes en las conducciones de electricidad, gas o agua pueden provocar situaciones peligrosas. Utilice unos detectores apropiados para determinar si hay conducciones ocultas en la zona de trabajo.

¡AVISO!

- El material de montaje incluido en el volumen de suministro no es apto para todos los materiales de pared.
- Si no está seguro de si el material de fijación incluido

en volumen de suministro es apto para las condiciones de su lugar de montaje, consulte a su establecimiento especializado para saber cuál es el material de fijación correcto.

¡AVISO!

El producto está concebido como superestructura para una lavadora. Antes de fijar el producto a la pared detrás de la lavadora, proceda tal como se indica a continuación:

1. Apague la lavadora.
2. Desconecte la lavadora de la red eléctrica.
3. Cierre la toma de agua de la lavadora.
4. Tire de la lavadora hacia delante para separarla de la pared.
5. Coloque el producto en la pared detrás de la lavadora.

¡AVISO!

Asegúrese de que las mangueras y el cable de alimentación de la lavadora queden libres entre la barra delantera (B2) y la barra trasera (B1); consulte la **figura F**.

¡AVISO!

Si tiene dudas sobre el manejo de la lavadora, póngase en contacto con un técnico especializado.

¡AVISO!

Para fijar el producto a una pared, necesita una taladradora con un taladro de 8 mm, un destornillador de estrella y un martillo.

6. Fije el producto tal como se muestra en la **figura E**.
7. Vuelva a deslizar la lavadora para encajarla dentro del producto fijado a la pared.

¡AVISO!

Asegúrese de que las mangueras y el cable de alimentación de la lavadora no queden aplastados ni atrapados.

8. Abra la toma de agua.
9. Vuelva a conectar la lavadora a la red eléctrica. Ahora puede volver a encender la lavadora.

8. Instrucciones de limpieza y cuidado

¡AVISO!

¡Peligro de daños materiales!

- Limpie solo con un paño húmedo.

- Utilice únicamente un detergente suave.
- No utilice instrumentos de limpieza punzantes ni productos químicos.
- No utilice objetos afilados, como espátulas o similar, para que la superficie no sufra daños.

9. Eliminación

Eliminación del embalaje



El embalaje y el manual de instrucciones están fabricados con materiales respetuosos con el medio ambiente que puede eliminar a través de los puntos de recogida o reciclaje de su localidad.

Eliminación del producto

El producto no puede eliminarse junto con la basura doméstica. Póngase en contacto con su comunidad o con el ayuntamiento o con su sucursal de Lidl para informarse de las posibilidades de eliminación que existen para el producto.

10. Garantía

Estimados clientes: este aparato tiene una garantía de 3 años a partir de la fecha de compra. En caso de que este producto sea defectuoso, le asiste el derecho legal a realizar la correspondiente reclamación al vendedor. Este derecho legal no se ve afectado por nuestras condiciones de garantía que se indican a continuación.

Condiciones de garantía

El plazo de garantía comienza a partir de la fecha de compra. Le rogamos que conserve el tique de compra original. Ese documento es necesario como comprobante de compra.

Si durante los tres años posteriores a la fecha de compra de este producto se presenta un defecto material o de fabricación, este producto se sustituirá o se reparará –a nuestra elección– sin que suponga ningún tipo de gasto para usted. Esta garantía requiere que se presente dentro del plazo de tres años el aparato defectuoso, el justificante de compra (tique de compra) y una breve descripción por escrito del defecto y del momento en el que se presentó. Si el defecto está cubierto por nuestra garantía, se le devolverá el producto reparado o uno nuevo. La reparación o sustitución del producto no conlleva el inicio de un nuevo plazo de garantía.

Periodo de garantía y reclamaciones legales por defectos

La prestación de un servicio de garantía no prolonga el periodo de garantía. Esta condición también se aplica a

las piezas sustituidas y reparadas. Los daños y defectos existentes en el momento de la compra deben comunicarse inmediatamente después del desembalado del producto. Las reparaciones que se produzcan una vez concluido el periodo de garantía serán a cargo del usuario.

Alcance de la garantía

El aparato ha sido producido con gran cuidado siguiendo estrictas directrices de calidad y verificado minuciosamente antes de la entrega. Las prestaciones de garantía se aplican a los fallos de materiales o fabricación. La presente garantía no se extiende a las piezas del producto que están sometidas a un desgaste normal y que, por lo tanto, pueden considerarse piezas de desgaste, ni a los daños producidos en piezas frágiles, tales como interruptores o las que están hechas de vidrio.

Esta garantía quedará anulada si el producto dañado ha sido utilizado de manera inadecuada o su mantenimiento ha sido inapropiado. Para un uso conforme del producto, es imprescindible respetar escrupulosamente todas las indicaciones expuestas en las instrucciones de uso. Es imprescindible evitar las finalidades de uso y actuaciones que se desaconsejan en las instrucciones de uso o sobre las que se advierte al usuario.

El producto está diseñado exclusivamente para el uso privado, no para su uso en entornos comerciales o industriales. La garantía queda anulada automáticamente en caso de uso inadecuado o abusivo del producto o de uso de la fuerza y también en caso de intervenciones no realizadas por nuestro servicio técnico autorizado.

Procedimiento en caso de reclamaciones de garantía

Para garantizar una rápida tramitación de su problema, le rogamos siga las indicaciones siguientes:

- Para todas las consultas, tenga a mano el tíquet de compra y el número de referencia (IAN) 485856_2501 como prueba de su adquisición.
- Encontrará el número de referencia en la placa de características del producto, o bien grabado en este, en la portada de su manual de instrucciones o bien en la etiqueta autoadhesiva situada en el lado trasero o inferior del producto.
- Si se producen fallos de funcionamiento o cualquier otro defecto, póngase en contacto en primer lugar por teléfono o correo electrónico con el departamento de servicio técnico que se indica a continuación.
- A continuación, podrá enviar el producto considerado defectuoso a portes debidos al servicio técnico que se le indique, adjuntando el comprobante (tíquet) de compra e indicando dónde se encuentra el fallo y cuándo se ha producido.

En la página web www.lidl-service.com puede descargar este manual y muchos otros manuales, vídeos de productos y software de instalación.



Escaneando este código QR puede acceder directamente a la página del servicio técnico Lidl (www.lidl-service.com) y abrir las instrucciones de uso indicando el número de referencia (IAN) 485856_2501.

11. Distribuidor

TRADIX GmbH & Co. KG
Schwanheimer Str. 132
DE-64625 Bensheim/GERMANY

12. Dirección de servicio

TRADIX SERVICE-CENTER
c/o Sertronics GmbH
Alfred-Nobel-Str. 1
DE-63128 Dietzenbach/GERMANY

Hotline: 00800 / 30012001 (gratuito, sin perjuicio de móvil)

E-Mail: tradix-es@sertronics.de

04/2025

Nº ref. De Tradix: 485856-25-A

IAN 485856_2501

REOL TIL RUNDT OM VASKEMASKINEN

Montage- og sikkerhedsanvisninger

1. Indledning.....	36
2. Tilsigtet brug.....	36
3. Leveringsomfang (Fig. A).....	36
4. Tekniske data.....	36
5. Sikkerhedsanvisninger.....	37
6. Montering.....	37
7. Fastgørelse af produktet på væggen.....	37
8. Rengørings- & plejeanvisninger.....	38
9. Bortskaffelse.....	38
10. Garanti.....	38
11. Forhandler.....	39
12. Serviceadresse.....	39

1. Indledning

Hjerteligt tillykke!

Med dette køb har du besluttet dig for et kvalitetsprodukt. Forud for den første ibrugtagning skal man blive fortrolig med produktet. Læs derfor den efterfølgende betjeningsvejledning opmærksomt igennem. Brug kun produktet sådan som det er beskrevet og til de specificerede anvendelsesområder. Bliv fortrolig med alle betjenings- og sikkerhedsanvisninger, inden du tager produktet i brug. Opbevar denne vejledning godt. Hvis produktet gives videre til tredjepart, så giv også alle bilag med.

Nedenstående betegnes Reol til rundt om vaskemaskinen som produkt.

Symbolforklaring

Følgende symboler og signalord anvendes i denne monteringsvejledning, på produktet eller på emballagen.

⚠ ADVARSEL!

Dette signalsymbol/-ord betegner en fare med en høj risiko, der, hvis den ikke undgås, kann medføre livsfare eller alvorlige kvæstelser.

⚠ FORSIGTIG!

Dette symbol betegner en fare med en lav risiko, der, hvis den ikke undgås, kann medføre lettere eller mellemstore kvæstelser.

BEMÆRK!

Dette symbol advarer mod mulige materielle skader eller

giver dig nyttige yderligere oplysninger om brugen.



Dette symbol henviser til yderligere informationer.



Dette symbol betegner et identifikationsnummer for produkterne.



Dette symbol angiver, at produktet har fødder, der er skånsomme mod gulvet.



Dette symbol angiver, at der medfølger monteringsmateriale og instruktioner.



Disse symboler informerer om, hvordan emballage og produkt skal bortskaffes.



Dette symbol oplyser om FSC®-certifikatet.

2. Tilsigtet brug

Produktet er ikke beregnet til erhvervsbrug. Enhver anden brug af eller ændringer på produktet gælder som ikke-formålsmæssig og kan medføre risici for person- og materielle skader. Distributøren hæfter ikke for skader, som opstår som følge af ikke-formålsmæssig brug.



Produktet er udelukkende beregnet til indendørs brug.

3. Leveringsomfang (Fig. A)

2 x topstang **A**

2 x topstang **B**

4 x midterstang **C**

2 x bundstang **D**

2 x bundstang **E**

1 x tværstiver **F**

3 x hylder **G**

4 x sidestøtte **H**

22 x umbraco-skruer **I**

2 x krydsskruer **J**

2 x plugs **K**

1 x umbraco **L**

1 x montage- og sikkerhedsanvisninger (uden fig.)

4. Tekniske data

Type: Reol til rundt om vaskemaskinen

IAN: 485856_2501

Tradix-nr: 485856-25-A

Mål: ca. 66 x 162 x 30 cm (B x H x D)

Materiale: Metal pulve

Produktionsdato: 04/2025

Garanti: 3 år

5. Sikkerhedsanvisninger

⚠ ADVARSEL!

Fare for skade og kvælning!



Hvis børn leger med produktet eller emballagen, kann de skade eller kvæle på det!

- Lad ikke børn lege produktet eller emballagen!
- Hold øje med børn, hvis de er i nærheden af produktet.
- Produktet og emballagen skal opbevares utilgængeligt for børn.

⚠ ADVARSEL!

Fare for personskader!

Et defekt produkt må ikke benyttes! Der er fare for personskader!

- Brug ikke produktet i tilfælde af funktionsfejl, beskadigelse eller defekter.
- Ved usagkyndige reparationer kan der opstå alvorlige farer for brugeren.

⚠ FORSIGTIG!

Fare for personskader!

Der er fare for personskader pga. styrt eller fald!

- Produktet er ingen opstigningshjælp.
- Stå eller sid aldrig på produktet.

⚠ FORSIGTIG!

Fare for materialeskader!



Produktet må ikke overbelastes!

- Belast kun produktet til sin maksimale belastning, se **Fig. G**.

6. Montering

1. Fjern al emballage.
2. Kontrollér om alle dele er komplet og ubeskadiget.
Er dette ikke tilfældet, kontakt venligst den angivne serviceadresse.

BEMÆRK!

Fare for materialeskader!

- Montering af produktet på følsomme gulve kan ridse eller beskadige disse.
- Læg derfor et tæppe eller produktets emballage på den overflade, hvor du monterer produktet.

3. Placer alle delene foran dig som vist på **Fig. A**.
4. Monter produktet som vist på **Fig. B1** til **Fig. D**.

BEMÆRK!

- Spænd først umbraco-skruerne **I** når alle delene er monteret.
- Overspænd ikke umbraco-skruerne **II**!

7. Fastgørelse af produktet på væggen

⚠ FORSIGTIG!

Risiko for personskade!

Sikr produktet mod at falde ned! Der er risiko for at komme til skade, hvis man bliver fanget!

- Det er absolut nødvendigt at fastgøre produktet til en væg. Ellers kan produktet vælte og skade f.eks. børn.
- Stil produktet på en jævn overflade.

⚠ ADVARSEL!

Livsfare!



Bor ingen huller før de har kontrolleret de tiltænkte steder for el-, gas- eller vandledninger! Der er livsfare!

- Beskadigelse af el-, gas- eller vandledninger kann medføre farlige situationer! Benyt egnede detektorer for at finde du af, om der findes skjulte ledninger i arbejdsområdet.

BEMÆRK!

- Det inkluderede monteringsmateriale er ikke egnet til alle vægmaterialer.
- Hvis du ikke er sikker, om det medfølgende monteringsmateriale er egnet til forholdene på stedet, spørg i handlen efter egnet monteringsmateriale.

BEMÆRK!

Produktet er beregnet som topskab for en vaskemaskine. Inden du fikserer produktet bag en vaskemaskine, bør du gøre følgende:

1. Sluk vaskemaskinen.
2. Frakobl vaskemaskinen fra strømmettet.
3. Frakobl vaskemaskinens vandtilslutning.
4. Træk vaskemaskinen fremad, væk fra væggen.
5. Placer produktet midt på væggen bag vaskemaskinen.

BEMÆRK!

Sørg for, at slangerne og strømledningen for vaskemaski-

nen ligger frit mellem den forreste stang (B2) og den bageste stang (B1), se **Fig. F**.

BEMÆRK!

Hvis du er i tvivl mht. håndtering af vaskemaskinen, kontakt en fagperson!

BEMÆRK!

For at kunne fiksere produktet på en væg får du brug for skruemaskine med et 8 mm bor, en skrue/rækker med krydskærv og en hammer.

6. Fikser produktet som vist på **Fig. E**.

7. Skub vaskemaskinen tilbage mellem det på væggen fikserede produkt.

BEMÆRK!

Sørg for, at slangerne og strømledningen for vaskemaskinen ikke kommer i klemme!

8. Åbn vandtilslutningen.

9. Tilslut vaskemaskinen til strømmen igen.

Nu kan du tænde for vaskemaskinen igen.

8. Rengørings- & plejeanvisninger

BEMÆRK!

Fare for materielle skader!

- rengør kun med en fugtig klud
- brug kun et mildt rengøringsmiddel
- brug ikke skrappe rengøringsmidler eller kemikalier
- brug ingen skarpe kanter, f.eks. en spatel eller lignende, de kann beskadige overfladen

9. Bortskaffelse

Bortskaffelse af emballagen



Emballagen og brugsvejledningen består af miljøvenlige materialer, som du kann bortskaffe på din lokale genbrugsstation.

Bortskaffelse af produktet

Produktet må ikke bortskaffes med almindeligt husholdningsaffald. Hvis du ønsker at informeres om, hvordan du bortskaffer produktet, bedes du kontakte din kommune/byadministration eller din Lidl-afdeling.

10. Garanti

Kære kunde, man får dette produkt med 3 års garanti fra købsdatoen. I tilfælde af mangler ved dette produkt har kunden juridiske rettigheder overfor sælgeren af produktet. Disse lovbestemte rettigheder begrænses ikke af den garanti, vi fremstiller i det følgende.

Garantibetingelser

Garantiperioden starter med købsdatoen. Vær venlig at opbevare den originale kassekvittering godt. Det er et bilag, der er nødvendigt som købsbevis. Optræder der inden for tre år fra købsdatoen for dette produkt en materiale- eller produktionsfejl, vil produktet af os - efter vort eget valg - blive repareret eller udskiftet gratis. Denne garantiydelse forudsætter, at der inden for den treårige periode forevises dels det defekte produkt og købsbeviset (kassekvitteringen) og det kort beskrives skriftligt, hvori manglen består og hvornår denne er dukket op. Hvis fejlen er dækket af vores garanti, vil vi returnere det reparerede produkt eller et helt nyt produkt. Der starter ikke en ny garantiperiode med en reparation eller en udskiftning af produktet.

Garantiid og lovmæssige erstatningskrav

Garantiiden forlænges ikke pga. erstatningen. Dette gælder også for udskiftede og reparerede dele. Eventuelle skader og mangler, der allerede findes ved køb, skal meldes straks efter udpakning. Reparationer, der skal foretages efter garantiiden, er betalingspligtige.

Garantiens omfang

Apparatet er omhyggeligt produceret i overensstemmelse med strenge kvalitetsstandarder og er kontrolleret grundigt inden levering. Garantiydelsen gælder for materiale- og fabriktionsfejl. Denne garanti omfatter ikke produktdele, der er udsat for normal slitage og derfor kan betragtes som sliddele eller for skader på dele, der pga materialet, der er produceret af, nemt kan gå i stykker f.eks. Kontakter eller dele af glas.

Garantien bortfalder, hvis produktet er beskadiget eller ikke korrekt brugt eller vedligeholdt. For en korrekt brug af produktet skal alle vejledninger, der er opført i denne betjeningsvejledning, overholdes nøje. Anvendelsesområder og handlinger, som frarådes i denne betjeningsvejledning, eller som der advares imod, skal altid undgås.

Produktet er kun beregnet til privat brug, ikke til erhvervsbrug. Ved misbrug eller usagkyndig behandling, voldsom behandling eller indgreb, der ikke er foretaget af vores serviceafdeling på stedet, bortfalder garantien.

Fremgangsmåde ved garanti

For at sikre en hurtig bearbejdning af din reklamation, bedes du følge den nedenstående anvisninger.

- Hold venligst kassekvitteringen og artikelnummeret (IAN) 485856_2501 klar som dokumentation for købet.
- Artikelnummeret fremgår af typeskiltet på produktet, en gravering på produktet, forsiden på din vejledning eller skiltet på produktets bag- eller underside.
- Hvis der opstår funktionsfejl eller andre mangler, bedes du kontakte den serviceafdeling, der er angivet neden-

stående - enten via telefon eller e-mail.

- Produkter, der er registreret som defekt, kan derefter portofrit sendes til den meddelte serviceadresse. Angiv her den pågældende fejl, og hvornår den er opstået.

På www.lidl-service.com kan du downloade den og mange andre håndbøger produktvideoer og installationssoftware.



Med denne QR-kode skifter du direkte til Lidl-service-siden (www.lidl-service.com) og kan åbne din betjeningsvejledning efter ud har angivet artikenummeret (IAN 485856_2501).

11. Forhandler

TRADIX GmbH & Co. KG
Schwanheimer Str. 132
DE-64625 Bensheim/GERMANY

12. Serviceadresse

TRADIX SERVICE-CENTER
c/o Sertronics GmbH
Alfred-Nobel-Str. 1
DE-63128 Dietzenbach/GERMANY

Hotline: 00800 / 30012001 (gratis, mobilnet kann variere)
E-Mail: tradix-dk@sertronics.de

04/2025
Tradix-nr: 485856-25-A

IAN 485856_2501

IT

MOBILE PER LAVATRICE

Istruzioni di montaggio e di sicurezza

1. Introduzione.....	39
2. Uso conforme	40
3. Fornitura (Fig. A).....	40
4. Dati tecnici	40
5. Avvertenze di sicurezza.....	40
6. Montaggio.....	40
7. Fissare il prodotto alla parete	41
8. Avvertenze sulla cura e la manutenzione	41
9. Smaltimento	41
10. Garanzia.....	42
11. Distributore.....	42
12. Indirizzo servizio assistenza.....	43

1. Introduzione

Complimenti!

Ha deciso di acquistare un prodotto di elevata qualità. Prima della prima messa in funzione è necessario familiarizzare con le funzioni del prodotto. A tal fine si consiglia di leggere attentamente le seguenti istruzioni per il montaggio. Prima di utilizzare il prodotto, familiarizzare con tutte le istruzioni per l'uso e di sicurezza. Utilizzare il prodotto solo come descritto e per i campi d'impiego indicati. Conservare con cura queste istruzioni per il montaggio. In caso di cessione del prodotto a terzi si prega di consegnare a questi anche tutta la documentazione.

Di seguito lo Mobile per lavatrice è detto prodotto.

Spiegazione dei simboli

I seguenti simboli e parole chiave sono utilizzati nelle presenti istruzioni di montaggio, sul prodotto o sulla confezione.

⚠ AVVERTENZA!

Il presente simbolo/termine di segnalazione definisce un pericolo con un livello di rischio alto che se non viene evitato può causare la morte o una lesione grave.

⚠ ATTENZIONE!

Il presente simbolo/termine di segnalazione definisce un pericolo con un livello di rischio basso che se non viene evitato può causare una lesione media o lieve.

NOTA!

Il presente termine di segnalazione indica possibili danni

materiali o ti fornisce utili informazioni aggiuntive sull'uso.



Questo simbolo si riferisce ad ulteriori informazioni.

485856

Questo simbolo indica un numero di identificazione per prodotti.



Questo simbolo indica che il prodotto è dotato di piedini a protezione del pavimento.



Questo simbolo indica che il materiale di montaggio e le istruzioni sono inclusi.



Questo simboli informa sullo smaltimento della confezione e del prodotto.



Questo simbolo fornisce informazioni sul certificato FSC®.

2. Uso conforme

Il prodotto non è previsto per l'uso commerciale. Un utilizzo diverso o una modifica del prodotto sono da considerarsi come non conformi e possono causare rischi quali lesioni e danneggiamenti. Il distributore non si assume alcuna responsabilità per danni causati da un uso improprio.



Il prodotto è omologato solo per l'uso in ambienti interni.

3. Fornitura (Fig. A)

- 2x Barra superiore **A**
- 2x Barra superiore **B**
- 4x Barra centrale **C**
- 2x Barra inferiore **D**
- 2x Barra inferiore **E**
- 1x Barra trasversale **F**
- 3x Fondo scaffale **G**
- 4x Barra laterale **H**
- 22x Vite a testa esagonale **I**
- 2x Vite con testa a croce **J**
- 2x Tassello **K**
- 1x Chiave a brugola **L**
- 1x Istruzioni di montaggio e di sicurezza (senza fig.)

4. Dati tecnici

Tipo: Mobile per lavatrice

IAN: 485856_2501

N. art. Tradix: 485856-25-A

Misure: ca. 66 x 162 x 30 cm (Largh. x Alt. x Prof.)

Materiale: Metallo verniciato a polvere

Prodotto in Cina

Data di produzione: 04/2025

Garanzia: 3 anni

5. Avvertenze di sicurezza

⚠️ AVVERTENZA!

Rischio di lesioni e soffocamento!



Nel caso in cui die bambini giochino con il prodotto o con la sua confezione, possono ferirsi o soffocarsi!

- Non far giocare i bambini con il prodotto o la confezione.
- Sorvegliare i bambini quando si trovano vicino al prodotto.
- Conservare il prodotto e l'imballaggio fuori dalla portata die bambini.

⚠️ AVVERTENZA!

Pericolo di lesioni!

Un prodotto difettoso non deve essere utilizzato! Esiste il pericolo di lesioni!

- Non utilizzare il prodotto in caso di malfunzionamenti, danni o difetti.
- Riparazioni eseguite in modo improprio possono comportare considerevoli rischi per l'utente.

⚠️ ATTENZIONE!

Pericolo di lesioni!

Esiste il pericolo di infortuni a causa di cadute o inciampi!

- Il prodotto non è una pedana su cui salire.
- Non salire o sedersi mai sul prodotto.

⚠️ ATTENZIONE!

Pericolo di danni materiali!



Il prodotto non deve essere sovraccari-

- Caricare il prodotto solo fino al carico max. consentito, vedi **Fig. G**.



6. Montaggio

1. Rimuovere tutto il materiale di imballaggio.
2. Verificare che tutte le parti siano complete e non danneggiate.
In caso contrario, contattare l'indirizzo dell'assistenza indicato.

NOTA!**Pericolo di danni materiali!**

- Il montaggio del prodotto su pavimenti sensibili potrebbe graffiarli o danneggiarli.
- Prima delle operazioni di montaggio, stendete una coperta o l'imballaggio del prodotto sulla superficie su cui montare il prodotto.
- 3. Disporre le singole parti come illustrato nella **Fig. A**.
- 4. Montare il prodotto come illustrato nelle **Fig. B1** fino alla **Fig. D**.

NOTA!

- Stringere definitivamente le viti a testa esagonale  solo quando tutti i componenti sono montati.
- Non serrare eccessivamente le viti a testa esagonale .

7. Fissare il prodotto alla parete**⚠ ATTENZIONE!****Pericolo di lesioni!**

Assicurare il prodotto contro la caduta! C'è il rischio di rimanere intrappolati!

- È assolutamente necessario fissare il prodotto alla parete. In caso contrario, il prodotto potrebbe cadere e ferire, ad esempio, i bambini.
- Posizionare il prodotto su una superficie piana.

⚠ AVVERTENZA!**Pericolo di morte!**

Non forare senza aver prima controllato i punti previsti per assicurarsi che non ci siano cavi elettrici, tubi del gas o

dell'acqua! Pericolo di morte!

- Il danneggiamento di cavi elettrici o tubi del gas o dell'acqua può causare seri pericoli! Utilizzare rilevatori appropriati per stabilire se nell'area di lavoro siano presenti circuiti nascosti

NOTA!

- Il materiale di montaggio compreso nella fornitura non è adatto per tutti i tipi di materiali.
- Se non si è sicuri che il materiale di fissaggio compreso nella fornitura sia adatto alle condizioni presenti, consultare il vostro rivenditore e richiedere del materiale di fissaggio adatto.

NOTA!

Il prodotto è inteso come scaffale portaoggetti da montare sopra la lavatrice. Prima di fissare il prodotto alla parete

dietro la lavatrice, procedere nel modo seguente:

1. Spegner la lavatrice.
2. Scollegare la lavatrice dalla rete elettrica.
3. Chiudere la mandata dell'acqua per la lavatrice.
4. Distanziare la lavatrice dalla parete.
5. Collocare il prodotto alla parete al centro dietro la lavatrice.

NOTA!

Accertarsi che i tubi flessibili ed il cavo elettrico della lavatrice siano posati liberi tra la barra anteriore (B2) e la barra posteriore (B1), vedi **Fig. F**.

NOTA!

Qualora si dovessero avere dei dubbi su come gestire la lavatrice, consultate una persona specializzata!

NOTA!

Per fissare il prodotto ad una parete è necessario un trapano con una punta da 8 mm, un cacciavite a croce ed un martello.

6. Fissare il prodotto come illustrato nella **Fig. E**.
7. Riportare indietro la lavatrice tra il prodotto fissato alla parete.

NOTA!

Accertarsi che i tubi flessibili ed il cavo elettrico della lavatrice non siano schiacciati!

8. Aprire la mandata dell'acqua.
9. Collegare nuovamente la lavatrice alla rete elettrica. A questo punto è possibile riattivare la lavatrice.

8. Avvertenze sulla cura e la manutenzione**NOTA!****Pericolo di danni materiali!**

- pulire solo con un panno umido
- utilizzare solo un detergente delicato
- non usare detersivi aggressivi o agenti chimici
- non utilizzare utensili a spigoli vivi come spatole o simili, possono danneggiare la superficie

9. Smaltimento**Smaltimento dell'imballaggio**

L'imballaggio e le istruzioni per l'uso sono in materiale ecocompatibile e possono essere smaltiti presso i centri di riciclo locali.

Vedere codici materiale sui singoli imballaggi e smaltire correttamente. PAP 20 (Carta).

LDPE 04 (Plastica). Raccolta differenziata. Verifica le disposizioni del tuo Comune.

Smaltimento del prodotto

Il prodotto non deve essere smaltito insieme ai normali rifiuti domestici. Per informazioni sulle opzioni di smaltimento del prodotto, contattate il vostro consiglio/comune locale o il vostro negozio Lidl.

10. Garanzia

Gentilissima cliente, egregio cliente, su questo prodotto viene offerta una garanzia di 3 anni a partire dalla data di acquisto. In caso di difetti, vi spettano dei diritti legali avverso il venditore del prodotto. Tali diritti legali non sono limitati dalla nostra garanzia di seguito enunciata.

Condizioni di garanzia

Il periodo di garanzia ha inizio dalla data di acquisto. Conservare con cura lo scontrino di cassa originale. Tale documento servirà a comprovare l'acquisto.

Qualora, entro tre anni dalla data di acquisto del presente prodotto, subentri un difetto del materiale o di fabbricazione, il prodotto verrà, a nostra discrezione, riparato gratuitamente o sostituito. La garanzia presuppone che entro il termine di tre anni venga esibito il prodotto difettoso unitamente allo scontrino di cassa e si descriva brevemente, per iscritto, in che cosa consista il difetto e quando sia subentrato.

Qualora il difetto sia coperto dalla nostra garanzia, riceverete il prodotto riparato o un nuovo prodotto. Con la riparazione o la sostituzione del prodotto non inizia a decorrere un nuovo periodo di garanzia.

Periodo di garanzia e diritti di garanzia previsti dalla legge

Il periodo di garanzia non viene prolungato dalla garanzia. Ciò vale anche per parti sostituite e riparate. Eventuali danni o difetti riscontrati già al momento dell'acquisto devono essere segnalati immediatamente dopo il disimballaggio. Dopo la scadenza del periodo di garanzia le eventuali riparazioni sono a pagamento.

Portata della garanzia

L'apparecchio è stato prodotto accuratamente secondo rigide linee guida di qualità e testato prima della consegna. La garanzia copre solo vizi sui materiali o difetti di fabbricazione. La presente garanzia non copre le parti del prodotto soggette a normale usura che pertanto possono essere considerate parti soggette ad usura o danni a parti fragili come interruttori o vetro.

La presente garanzia è da considerarsi nulla se il prodotto è stato danneggiato, usato in modo improprio o sottoposto a manutenzione. Per un uso a regola d'arte del

prodotto, devono essere rigorosamente rispettate tutte le istruzioni riportate nelle istruzioni per l'uso. Qualsiasi uso o azione sconsigliata nelle Istruzioni per l'uso deve essere evitata ad ogni costo.

Il prodotto è destinato esclusivamente ad un uso privato e non commerciale. La garanzia si annulla in caso di uso improprio e non conforme, in caso di esercitazione di forza su di essa ed in caso di interventi non eseguiti dal nostro centro di assistenza.

Procedura in caso di diritto di garanzia

Al fine di garantire una rapida elaborazione della sua richiesta, seguire le istruzioni riportate di seguito:

- Come prova dell'acquisto, tenere a portata di mano lo scontrino ed il codice di articolo (IAN) 485856_2501.
- Il codice di articolo è riportato sulla targhetta di identificazione del prodotto, inciso sul prodotto, sul frontespizio delle Istruzioni o sull'adesivo sul retro o alla base del prodotto.
- In caso di malfunzionamenti o altri difetti, si prega di contattare telefonicamente o via e-mail il servizio di assistenza sottoindicato.
- È pertanto possibile inviare un prodotto rilevato come difettoso all'indirizzo postale a voi fornito, allegando la ricevuta di acquisto (scontrino) e l'indicazione di ciò che è il difetto, nonché da e quando si è verificato.

La prestazione in garanzia vale per difetti del materiale o di fabbricazione. Questa garanzia non si estende a componenti del prodotto esposti a normale logorio, che possono pertanto essere considerati come componenti soggetti a usura (esempio capacità della batteria, calcificazione, lampade, pneumatici, filtri, spazzole...). La garanzia non si estende altresì a danni che si verificano su componenti delicati (esempio interruttori, batterie, parti realizzate in vetro, schermi, accessori vari) nonché danni derivanti dal trasporto o altri incidenti.

Dal sito www.lidl-service.com è possibile scaricare questo e molti altri manuali, video e software di installazione.



Questo codice QR vi porta direttamente alla pagina di assistenza Lidl (www.lidl-service.com) dove potrete aprire le vostre Istruzioni per l'uso inserendo il codice di articolo (IAN) 485856_2501.

11. Distributore

TRADIX GmbH & Co. KG

Schwanheimer Str. 132

DE-64625 Bensheim/GERMANY

12. Indirizzo servizio assistenza

TRADIX SERVICE-CENTER

c/o Sertronics GmbH

Alfred-Nobel-Str. 1

DE-63128 Dietzenbach/GERMANY

Hotline: 00800 / 30012001 (gratuito, da cellulare altra tariffa)

E-Mail: tradix-it@sertronics.de

04/2025

N. art. Tradix: 485856-25-A

IAN 485856_2501

HU

MOSÓGÉP FELETTI POLC

Használati- és biztonsági utasítások

1. Bevezetés	43
2. Rendeltetésszerű használat	44
3. A csomag tartalma (A. ábra)	44
4. Műszaki adatok	44
5. Biztonsági tudnivalók	44
6. Szerelés	44
7. A termék rögzítése a falhoz	45
8. Tisztítási és ápolási tudnivalók	45
9. Ártalmatlanítás	45
10. Garancia	46
11. Forgalmazó	46
12. Szervizcím	46

1. Bevezetés

Gratulálunk!

Ön kiváló minőségű terméket választott. Kérjük, az első használatba vétel előtt ismerkedjen meg a termékkel. Ehhez olvassa el figyelmesen a jelen használati utasítást. A terméket csak a leírt módon és csak a megadott területeken szabad használni. A termék használata előtt ismerjen meg minden kezelési és biztonsági tudnivalót. Őrizze meg a használati utasítást. A termék továbbadása esetén feltétlenül csatolni kell minden dokumentumot is.

A továbbiakban a Mosógép feletti polc termék néven szerepel.

Jelmagyarázat

Az alábbi szimbólumokat és kifejezéseket használjuk ebben a szerelési útmutató, a terméken és annak csomagolásán.

▲ FIGYELMEZTETÉS!

Ez a szimbólum/kifejezés magas kockázattal járó veszélyt jelöl, amely el nem kerülés esetén halálhoz vagy súlyos sérüléshez vezethet.

▲ VIGYÁZAT!

Ez a szimbólum/kifejezés alacsony kockázattal járó veszélyt jelöl, amely el nem kerülés esetén kis mértékű vagy csekély sérüléshez vezethet.

TUDNIVALÓ!

Ez a kifejezés anyagi kár kockázatára figyelmeztet vagy hasznos kiegészítő információkat szolgáltat a felhasználóknak.

lással kapcsolatban.



Ez a szimbólum további információkra hívja fel a figyelmet.



Ez a szimbólum a termékek azonosítószámát jelzi.



Ez a szimbólum azt jelzi, hogy a termék lábai ki-méletesek a padlóhoz.



Ez a szimbólum azt jelzi, hogy az összeszerelési anyagot és az útmutatót tartalmazza.



Ezek a szimbólumok a csomagolás és a termék ártalmatlanságával kapcsolatban tájé-

koztat.



Ez a szimbólum az FSC®-tanúsítványról ad tájékoztatást.

2. Rendelteszerő használat

A termék nem alkalmas ipari célú használatra. A termék ettől eltérő használata vagy átalakítása nem rendelteszerő használatnak minősül és kockázattal (például sérüléssel és rongálódással) járhat. A forgalmazó semminemű felelősséget nem vállal a nem rendelteszerő használatból eredő károkért.



A termék kizárólag beltéri használatra alkalmas.

3. A csomag tartalma (A. ábra)

- 2x fejléc **A**
- 2x fejléc **B**
- 4x középléc **C**
- 2x lábléc **D**
- 2x lábléc **E**
- 1x keresztartó **F**
- 3x polc fenéklap **G**
- 4x oldalmerevítő **H**
- 22x hatlapfejű csavar **I**
- 2x kereszt csavar **J**
- 2x dübel **K**
- 1x hatszögletű aljzat **L**
- 1x használati- és biztonsági utasítások (ábra nélkül)

4. Műszaki adatok

Típus: Mosógép feletti polc

IAN: 485856_2501

Tradix cikkszám: 485856-25-A

Méretetek: kb. 66 x 162 x 30 cm (szé x ma x mé)

Anyag: Fém, porfestett

Gyártási dátum: 04/2025

Garancia: 3 év

5. Biztonsági tudnivalók

▲ FIGYELMEZTETÉS!

Sérülés és fulladás veszélye!



Ha a gyerekek a termékkel vagy a csomagolással játszanak, megsérülhetnek vagy megrázkóznak!

- Ne hagyja, hogy a termékkel gyermekek játszanak.
- Ne hagyjon felügyelet nélkül gyermekeket a termék közelében.
- A terméket és annak csomagolása gyermekektől távol tartandó.

▲ FIGYELMEZTETÉS!

Sérülésveszély!

Hibás terméket nem szabad használni! Sérülésveszély áll fenn!

- Ne használja tovább a terméket üzemzavar, sérülések vagy hibák esetén.
- A szakszerűtlen javítások komoly veszélyt jelentenek a felhasználóra nézve.

▲ VIGYÁZAT!

Sérülésveszély!

Leesés vagy zuhanás miatti sérülésveszély áll fenn!

- A terméket nem felkapaszkodási segédeszköz.
- Soha ne álljon vagy üljön a termékre.

▲ VIGYÁZAT!

Dologi kár veszélye!



A terméket nem szabad túlterhelni.

- A terméket maximális terhelésig terhelje, lásd **G. ábra**.

6. Szerelés

1. Távolítsa el valamennyi csomagolóanyagot.
2. Ellenőrizze, hogy minden alkatrész rendelkezésre áll és sértetlen.
Amennyiben ez nem így van, kérjük, vegye fel a kapcsolatot a megadott szervizzel.



TUDNIVALÓ!

Dologi kár veszélye!

- A termék érzékeny padlóra történő felállítása meg-

- karcosíthatja vagy károsíthatja azokat.
- Összeszerelés előtt helyezzen alátétet vagy a termék csomagolását arra felületre, amelyen a terméket felállítja.
- 3. Helyezze el az egyes alkatrészeket az **A. ábra** szerint.
- 4. Szerelje fel a terméket a **B1. ábrától** kezdve a **D. ábráig** jelzett módon.

TUDNIVALÓ!

- A hatlapfejű csavarokat  csak akkor húzza meg szorosra, miután az összes alkatrészt összeszerelte.
- Ne húzza túl a hatlapfejű csavarokat !

7. A termék rögzítése a falhoz

⚠ VIGYÁZAT!

Sérülésveszély!

Biztosítsa a terméket a leesés ellen! A beszorulás miatt sérülésveszély áll fenn!

- A terméket feltétlenül szükséges a falhoz rögzíteni. Ellenkező esetben a termék felborulhat, és például gyermekeket sérülhet meg.
- Állítsa a terméket vízszintes felületre!

⚠ FIGYELMEZTETÉS!

Életveszély!



Ne fúrjon anélkül, hogy a tervezett helyeken először ellenőrizné az elektromos, gáz- vagy vízvezetékeket!

Életveszély áll fenn!

- Az elektromos, gáz- vagy vízvezetékek károsodása veszélyes helyzeteket idézhet elő! Használjon megfelelő érzékelőket annak megállapításához, hogy vannak-e rejtett vezetékek a munkaterületen.

TUDNIVALÓ!

- A mellékelt rögzítőanyag nem minden falanyaghoz alkalmas.
- Ha nem biztos abban, hogy a csomaghoz mellékelt rögzítőanyag megfelel-e az adott körülményeknek, akkor érdeklődjön szaküzletben a megfelelő rögzítőanyag iránt.

TUDNIVALÓ!

A terméket rendelgetése mosógép felépítmény. Mielőtt a terméket a mosógép mögötti falra rögzítené, járjon el az alábbiak szerint:

1. Kapcsolja ki a mosógépet.
2. Válassza le a mosógépet az áramhálózatról.
3. Zárja el a mosógép vízbevezetését.
4. Húzza előre a mosógépet a falról.
5. Helyezze a terméket a falhoz, a mosógép mögötti közepré.

TUDNIVALÓ!

Ügyeljen arra, hogy a tömlők és a mosógép tápkábele szabadon legyenek az első lécc (B2) és a hátsó lécc (B1) lözött, lásd **F. ábra**.

TUDNIVALÓ!

Ha kétségei merülnének fel a mosógép kezelésével kapcsolatban, forduljon szakemberhez!

TUDNIVALÓ!

A termék falhoz történő rögzítéséhez szükség van egy fúróra, egy Phillips csavarhúzóra és egy kalapácsra.

6. Rögzítse a terméket az **E. ábrán** jelzett módon.
7. Tolja vissza a mosógépet a falhoz rögzített termék közé.

TUDNIVALÓ!

Ügyeljen arra, hogy ne csípje be a tömlőket és a mosógép tápvezetékét!

8. Nyissa ki a vízbeömlőnyílást.
9. Csatlakoztassa újra a mosógépet a hálózathoz. Most már újra bekapcsolhatja a mosógépet.

8. Tisztítási és ápolási tudnivalók

TUDNIVALÓ!

Anyagi kár veszélye!

- csak nedves ruhával tisztítható
- csak enyhe tisztítószert használjon
- ne használjon durva tisztítószeret vagy vegyszereket
- ne használjon éles szélű termékeket, például spatulát vagy hasonlót, mert ezek károsíthatják a felületet

9. Ártalmatlanítás

Csomagolás ártalmatlanítása



A csomagolás és a kezelési útmutató környezetbarát anyagokból készült, amelyek a helyi szelektív hulladékgyűjtő üzemekben ártalmatlaníthatók.

Termék ártalmatlanítása

A terméket tilos a hagyományos háztartási hulladékkal

együtt gyűjteni. A termék ártalmatlanítási lehetőségeivel kapcsolatos további információkért forduljon önkormányzati/városi önkormányzatához vagy Lidl fiókjához.

10. Garancia

Tisztelt ügyfelünk! A termékre a vásárlástól számított 3 év jótállás érvényes. A termék hibája esetén a termék forgalmazójával szemben önt a törvény által előírt jogok illetik meg. Ezeket a törvényes jogokat az alábbiakban leírt jótállásunk nem korlátozza.

Garanciális feltételek

A jótállás időtartama a vásárlás napján kezdődik. Kérjük, gondosan őrizze meg az eredeti pénztári bizonylatot. Ezzel a bizonylattal tudja igazolni a vásárlás tényét. Amennyiben a vásárlástól számított három éven belül anyagbeli vagy gyártási hiba merül fel, akkor a terméket – cégünk döntése alapján – vagy díjtalanul megjavítjuk, vagy kicseréljük. A jótállás előfeltétele, hogy a három éves időtartamon belül átadásra kerüljön a meghibásodott készülék és a vásárlást igazoló bizonylat (nyugta), és rövid írásos leírást kapjunk a hiba jellegéről és a fellépés időpontjáról. Amennyiben a hiba a jótállásunk hatálya alá tartozik, akkor a javított vagy kicserélt terméket küldjük vissza önnek. A termék javításával vagy cseréjével nem kezdődik új jótállási időtartam.

Garancia időtartama és törvény szerinti garanciális igények

A garancia időtartamát a garancia nem hosszabbítja meg. Ez a kicserélt és megjavított alkatrészekre is érvényes. Az esetlegesen már a vásárlás során fennálló sérüléseket és hiányosságokat már a kicsomagolást követően azonnal jelenteni kell. A garancia időtartamának letelte után a keletkező javítások díjkötelesek.

A garancia terjedelme

A készülék szigorú minőségi irányelvek alapján készült és a szállítást megelőzően lelkiismeretes ellenőrzésen esett át. A garancia az anyag- és gyártási hibákra érvényes. A garancia nem érvényes azokra a termékalkatrészekre, amelyek normál kopásnak vannak kitéve és ezért azok kopó alkatrésznek tekinthetők, vagy törekeny alkatrészeken keletkező sérülésekre, például kapcsoló vagy üvegből készült elemekre.

A garancia semmissé válik, ha a termék sérült, nem szakszerűen használták vagy tartották karban. A termék szakszerű használata érdekében a használati útmutatóban felsorolt utasításokat pontosan be kell tartani. Feltétlenül kerülni kell azokat az alkalmazási célokat és műveleteket, amelyeket a használati útmutató nem javasol, vagy amelyekre figyelmeztet.

A termék csupán a privát használatra alkalmas, ipari

célú használatra nem. A visszaélésszerű és szakszerűtlen használat, erőszak alkalmazása és nem a felhatalmazott szerviztelephelyünk által végzet beavatkozások esetén megszűnik a garancia.

A garanciális eset lebonyolítása

A kérése gyors feldolgozásának biztosításához, kövesse az alábbi tudnivalókat:

- A vásárlás igazolásához készítse elő minden kérelemhez a vásárlást igazoló nyugtát és a cikkszámot (IAN 485856_2501).
- A cikkszámot megtalálja a termék típusabláján, a termékre gravírozva, az útmutató fedőlapján vagy a termék hátoldalán vagy az alján a matricán.
- Működési hibák vagy egyéb hiányosságok fellépése esetén először vegye fel a kapcsolatot telefonon vagy e-mailben a következőkben megnevezett szerviz részleggel.
- A hibásnak talált terméket a vásárlási bizonylat (vásárlást igazoló nyugta) melléklésével a hiányosság és a keletkezés időpontjának megadásával mellett díjmentesen elküldheti a közölt szerviz címére.

A www.lidl-service.com oldalon letöltheti a jelen és számos további kézikönyvet, termékvideót és telepítési szoftvert.



A QR-kód segítségével közvetlenül a Lidl szerviz oldalára (www.lidl-service.com) jut és a cikkszám (IAN 485856_2501) megadásával megnyithatja a használati útmutatót.

11. Forgalmazó

TRADIX GmbH & Co. KG
Schwanheimer Str. 132
DE-64625 Bensheim/GERMANY

12. Szervizcím

TRADIX SERVICE-CENTER
c/o Sertronics GmbH
Alfred-Nobel-Str. 1
DE-63128 Dietzenbach/GERMANY

Hotline: 00800 / 30012001 (díjmentesen hívható szám, mobiltelefon esetén nem)
E-Mail: tradix-hu@sertronics.de

04/2025

Tradix cikkszám: 485856-25-A

IAN 485856_2501

TRADIX GmbH & Co. KG

Schwanheimer Str. 132
DE-64625 Bensheim
GERMANY

Serviceadresse:

TRADIX SERVICE-CENTER
Hotline: 00800 30012001

Last update · Stand der Informationen · Version des informations · Stand van de informatie · Stav informací · Stan informáci · Stav informácií · Versión de la información · Oplysningernes status · Versione delle informazioni · Az információk aktualitása:

04/2025

Tradix Art.-Nr.: 485856-25-A

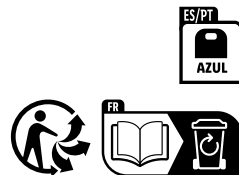

485856_WASCHMASCHINENUEBERBAUREGAL_LB8_180325_V1

IAN 485856_2501

JÓTÁLLÁSI TÁJÉKOZTATÓ



A termék megnevezése: Mosógép feletti polc / 485856-25-A	Gyártási szám: 485856_2501
A termék típusa:	
A gyártó cégneve, címe, e-mail címe: Tradix GmbH & Co. KG Schwanheimer Str. 132 D-64625 Bensheim/Germany	Szerviz neve, címe, telefonszáma: TRADIX SERVICE CENTER c/o Sertronics GmbH Alfred-Nobel-Str. 1 DE-63128 Dietzenbach/GERMANY
Az importáló/ forgalmazó neve és címe: Lidl Magyarország Kereskedelmi Bt., H-1037 Budapest, Rádl árok 6.	

1. A jótállási idő a Magyarország területén, Lidl Magyarország Kereskedelmi Bt. üzletében történt vásárlás napjától számított 1 év, amely jogvesztő. A jótállási idő a fogyasztó részére történő átadással, vagy ha az üzembe helyezést a forgalmazó, vagy annak megbízottja végzi, az üzembe helyezés napjával kezdődik.
2. A jótállási igény a jótállási jeggyel és/vagy a vásárlást igazoló blokkal érvényesíthető. A jótállási jegy szabálytalan kiállítása, vagy átadásának elmaradása nem érinti a jótállási kötelezettség-vállalás érvényességét. Kérjük, hogy a vásárlás tényének és időpontjának bizonyítására őrizze meg a pénztári fizetésnél kapott jótállási jegyet és a vásárlást igazoló blokkot.
3. A vásárlástól számított három munkanapon belül érvényesített csereigény esetén a forgalmazó köteles a terméket kicserélni, feltéve ha a hiba a rendeltetésszerű használatot akadályozza. A jótállási jogokat a termék tulajdonosaként a fogyasztó érvényesítheti az áruházakban, valamint a jótállási tájékoztatóban feltüntetett szervizekben. (A magyar Polgári Törvénykönyv alapján fogyasztónak minősül a szakmája, önálló foglalkozása vagy üzleti tevékenysége körén kívül eljáró természetes személy.)
A jótállás ideje alatt a fogyasztó hibás teljesítés esetén kérheti a termék kijavítását, kicserélését, vagy ha a termék nem javítható vagy cserélhető, vagy az a forgalmazónak aránytalan többletköltséggel járna, illetve a fogyasztó kijavításához, kicseréléshez fűződő érdeke alapos ok miatt megszűnt, árszállítást kérhet, vagy elállhat a szerződéstől és visszakérheti a vételárát. A kijavítás során a termékbe csak új alkatrészek kerülhetnek beépítésre.
4. A fogyasztó a hiba felfedezése után a lehető legrövidebb időn belül köteles a hibát bejelenteni és a terméket a jótállási jogok érvényesítése céljából átadni. A hiba felfedezésétől számított két hónapon belül bejelentett jótállási igényt időben közöltnek kell tekinteni. A közlés elmaradásából eredő kárért a fogyasztó felelős. A jótállási igény érvényesíthetőségének határideje a termék, vagy fődarabjának kicserélése esetén a csere napján újraindul.
5. A rögzített bekötésű, illetve a 10 kg-nál súlyosabb, vagy tömegközlekedési eszközön nem szállítható terméket az üzemeltetés helyén kell megjavítani. Abban az esetben, ha a javítás a helyszínen nem végezhető el, a termék ki- és visszaszereléséről, vala-

mint szállításáról a forgalmazónak kell gondoskodnia.

6. A jótállás nem áll fenn, ha a hiba a nem rendeltetésszerű használatból, átalakításból, helytelen tárolásból, vagy a használati utasítástól eltérő kezelésből, vagy bármely a vásárlást követő behatásból fakad, vagy elemi kár okozta, és azt a forgalmazó, vagy a szerviz bizonyítja. A jótállás nem vonatkozik a mozgó kopó alkatrészek (világítótestek, gumibroncsok stb.) rendeltetésszerű elhasználódására. A szerviz és a forgalmazó a kijavítás során nem felel a termékben a fogyasztó vagy harmadik személyek által tárolt adatokért vagy beállításokért.
7. Fogyasztói jogvita esetén a fogyasztó a megyei (fővárosi) kereskedelmi és iparkamárák mellett működő békéltető testület eljárását is kezdeményezheti.

A jótállás a fogyasztó törvényből eredő szavatossági jogait és azok érvényesíthetőségét nem érinti.

Kijavítást ellenőrző szelvény:

A jótállási igény bejelentésének időpontja:	A hiba oka:
Javításra átvétel időpontja:	A hiba javításának módja:
A fogyasztó részére történő visszaadás időpontja:	Szerviz neve, címe, telefonszáma:
A szerviz bélyegzője, kelt és aláírás:	
A jótállási igény bejelentésének időpontja:	
Kicserélés időpontja:	
A cserélő bolt bélyegzője, kelt és aláírás:	