

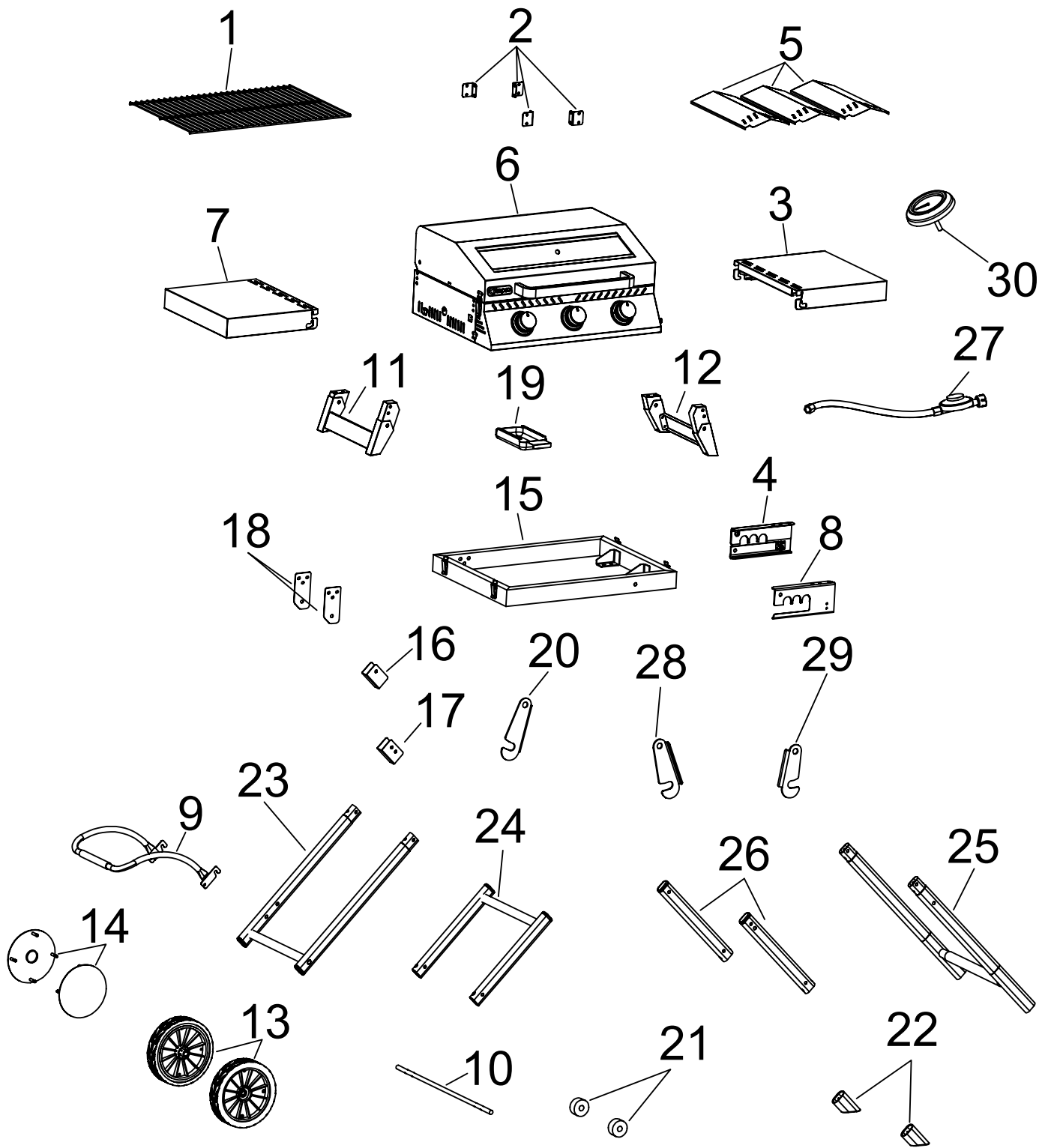

Ⓟ **Podręcznik obsługi**
Grill gazowy
„CHICAGO 3-PALNIKOWY, STAL NIERDZEWNA”



Spis treści

Przed użyciem urządzenia	4
Zawartość opakowania	4
Przeznaczenie	5
Środki bezpieczeństwa	5
Znaki ostrzegawcze	5
Ogólne wskazówki dotyczące bezpieczeństwa	5
Instrukcje dotyczące bezpieczeństwa	6
Montaż	7
Przygotowanie	7
Potrzebne narzędzia	7
Montaż grilla	7
Podłączanie butli gazowej	17
Reduktor i wąż	17
Przechowywanie grilla	17
Butla gazowa	17
Podłączanie do grilla	17
Kontrola wycieku gazu	17
Przygotowanie grilla	18
Przed grillowaniem	18
Obsługa	18
Opiekanie z zamkniętą pokrywą	19
Konserwacja i czyszczenie	19
Rozwiązywanie problemów	20
Utylizacja	20
Deklaracja zgodności	20
Dane techniczne	20
Serwis	20
Dystrybutor	20

Przed użyciem urządzenia

Po rozpakowaniu i przed każdym użyciem sprawdzić, czy produkt ma ślady uszkodzeń.

Jeżeli wykryte zostaną uszkodzenia, nie używać produktu i powiadomić punkt zakupu.





Instrukcja obsługi została oparta na normach i przepisach obowiązujących w Unii Europejskiej. W krajach spoza UE należy przestrzegać praw i norm obowiązujących w danym kraju!





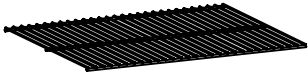

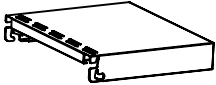
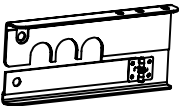

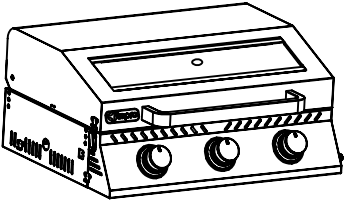
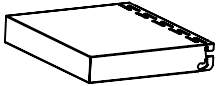
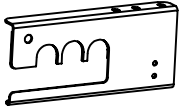
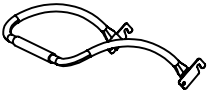
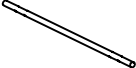

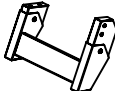
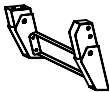

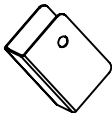
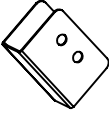
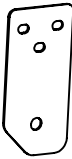

Przed rozpoczęciem korzystania uważnie przeczytać instrukcję obsługi i informacje na temat bezpieczeństwa. Jest to jedyny sposób, by móc bezpiecznie i komfortowo korzystać ze wszystkich funkcji.

Zachować oryginalną instrukcję obsługi i przekazać ją osobie, której przekazywany jest grill.

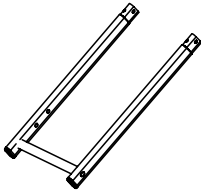

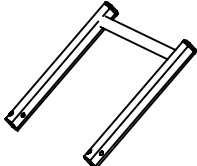
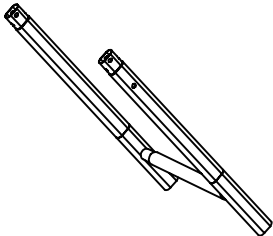
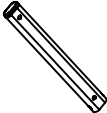



Zawartość opakowania



L.p.	Część	Il.
1		1
2		4
3		1
4		1
5		3
6		1
7		1
8		1
9		1
10		1

11		1
12		1
13		2
14		2
15		1
16		1
17		1
18		2
19		1
20		1
21		2
22		2
23		1

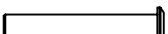
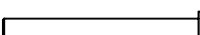
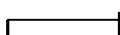
24		1
25		1
26		2
27		1
28		1
29		1
30		1

Elementy montażowe

A	Śruba M6×16		7
B	Nakrętka M8		10
C	Śruba		3
D	Zawleczka		4
E	Śruba M8×55		4
F	Śruba M8×72		2
G	Śruba M8×40		2
H	Śruba M6×15		14

I	Śruba M5×12		22
J	Śruba M4×16		8
K	Podkładka płaska		10
L	Podkładka falista		8
M	Podkładka płaska		4
N	Podkładka płaska		6
O	Podkładka sprężysta		6

Prosimy sprawdzić, czy w opakowaniu znajdują się wszystkie elementy i czy nie są one uszkodzone. W razie braku lub uszkodzenia elementu należy skontaktować się ze sprzedawcą.

Reklamacje dotyczące uszkodzeń lub brakujących części zgłaszane po przeprowadzeniu lub rozpoczęciu montażu będą odrzucane.

Przeznaczenie

Grill służy do podgrzewania, pieczenia i grillowania żywności.

Urządzenie nadaje się wyłącznie do użytku domowego na zewnątrz pomieszczeń.

Urządzenia należy używać ściśle zgodnie z niniejszą instrukcją obsługi. Wszelkie inne zastosowania będą uznawane za niedozwolone. Mogą one doprowadzić do szkód materialnych a nawet obrażeń ciała.

Producent nie ponosi odpowiedzialności w razie szkód wywołanych niewłaściwą obsługą urządzenia.

Środki bezpieczeństwa

Znaki ostrzegawcze

Niebezpieczeństwo Wysokie ryzyko!



Nieprzestrzeżenie ostrzeżenia może prowadzić do śmiertelnych obrażeń.

Uwaga



Umiarkowane ryzyko!

Ignorowanie tego ostrzeżenia może prowadzić do szkód materialnych.

Ostrożnie



Niskie ryzyko!

Wskazówki, które należy brać pod uwagę podczas korzystania z produktu.

OGÓLNE WSKAZÓWKI DOTYCZĄCE BEZPIECZEŃSTWA

- przestrzegać podczas każdego użycia

- Użytkować wyłącznie na zewnątrz!
- Przed uruchomieniem grilla należy przeczytać instrukcję obsługi.
- **OSTRZEŻENIE!** Odslonięte elementy urządzenia mogą być bardzo gorące. Dzieci nie powinny zbliżać się do urządzenia.
- Nie przemieszczać urządzenia podczas użytkowania.
- Po zakończeniu użytkowania zamknąć zawór gazu na butli.
- Wszelkie modyfikacje urządzenia są zabronione.

Instrukcje dotyczące bezpieczeństwa

Niebezpieczeństwo **Ryzyko pożaru!**



Podczas użytkowania elementy grilla rozgrzewają się do wysokich temperatur i mogą przyczynić się do wywołania pożaru.

- Należy posiadać przygotowaną do użycia gaśnicę i apteczkę pierwszej pomocy, gdyż może dojść do wypadku lub pożaru.
- Grill należy ustawić na powierzchni równej, poziomej, bezpiecznej, oczyszczonej i odpornej na wysoką temperaturę.
- Grill należy ustawić w odległości przynajmniej 1 m od materiałów łatwopalnych, takich jak markizy, drewniane tarasy lub meble.
- Nie przemieszczać grilla podczas użytkowania.
- Niektóre produkty żywnościowe wydzielają palne tłuszcze i soki. Grill należy czyścić regularnie, najlepiej po każdym użyciu.
- Nigdy nie pozostawiać uruchomionego grilla bez nadzoru.

Niebezpieczeństwo **Ryzyko pożaru!**



Nigdy nie uruchamiać/podpalać grilla, gdy pokrywa jest zamknięta.

- Gdy pokrywa jest zamknięta ustawić mały płomień grilla gazowego.

Niebezpieczeństwo **Ryzyko oparzenia i wypadków!**



Urządzenie nie może być obsługiwane przez osoby (w tym dzieci) o ograniczonych zdolnościach fizycznych, sensorycznych lub psychicznych, bądź nieposiadające odpowiedniego doświadczenia i/lub wiedzy.

- Takie osoby należy poinformować o zagrożeniach związanych z urządzeniem i zapewnić ich nadzór przez osobę odpowiedzialną za ich bezpieczeństwo.
- Modyfikacja produktu stanowi duże ryzyko dla bezpieczeństwa i jest zabroniona. Nie należy dokonywać żadnych przeróbek lub napraw we własnym zakresie. W razie uszkodzenia, konieczności naprawy lub innego problemu z grillem należy się skontaktować z naszym serwisem lub właściwym serwisem lokalnym.
- Dzieci i zwierzęta nie powinny zbliżać się do urządzenia. Podczas pracy grill, gazowy płomień oraz produkty opiekane na grillu mogą rozgrzać się do tego stopnia, że kontakt z nimi może skutkować poważnymi oparzeniami.
- Należy zachować odpowiednią odległość od gorących powierzchni, gdyż dotknięcie ich grozi poważnymi oparzeniami.
- Podczas grillowania należy używać rękawic kuchennych lub rękawic do grillowania. (Rękawice o odporności cieplnej II kategorii, np. DIN-EN 407)
- Używać wyłącznie akcesoriów z długimi rękojeściami i rękojeściami odpornymi na wysoką temperaturę.
- Nie nosić odzieży z szerokimi rękawami.
- Przed czyszczeniem i/lub schowaniem grill pozostawić do całkowitego schłodzenia.

Niebezpieczeństwo **Zagrożenie gwałtownym spalaniem!**



Polanie płomieni palną cieczą spowoduje jej gwałtowny zapłon i pojawienie się słupa ognia.

- Nie stosować palnych cieczy, takich jak benzyna lub alkohol.

Niebezpieczeństwo **Ryzyko zatrucia!**



Gaz jest bezwonny i w zamkniętym pomieszczeniu może być śmiertelnie niebezpieczny!

- Z grilla korzystać wyłącznie na zewnątrz pomieszczeń.

Niebezpieczeństwo **Ryzyko dla zdrowia!**



Do usuwania plam nie należy używać wywabiaczy ani rozpuszczalników. Są to substancje szkodliwe dla zdrowia, które nie mogą mieć kontaktu z żywnością.

Niebezpieczeństwo **Niebezpieczeństwo dla dzieci!**



Bawiące się dziecko może zaplątać się w folię, w którą zapakowany jest produkt i udusić się.

- Nie dopuścić, by dzieci bawiły się folią z opakowań.
- Należy również zwrócić uwagę, by dzieci nie wkładały do ust żadnych małych elementów montażowych. Może dojść do połknięcia elementu i zadławienia.

Niebezpieczeństwo **Niebezpieczeństwo odniesienia obrażeń!**



Zarówno grill jak i jego poszczególne elementy mają ostre krawędzie.

- Należy zachować ostrożność, aby uniknąć wypadków i/lub obrażeń spowodowanych poszczególnymi elementami urządzenia podczas montażu i użytkowania. W razie potrzeby założyć rękawice ochronne.
- Grilla nie należy ustawiać w przejściach ani strefach dużego natężenia ruchu.
- Podczas grillowania należy zachowywać szczególną ostrożność. Rozproszenie uwagi może skutkować utratą kontroli nad urządzeniem.
- Należy być uważnym i skoncentrowanym na wykonywanych czynnościach. Nie należy korzystać z grilla, gdy jest się rozkojarzonym lub zmęczonym, ani wówczas, gdy jest się pod wpływem narkotyków, alkoholu lub leków. Chwila nieuwagi podczas korzystania z produktu może skutkować poważnymi obrażeniami ciała.

Uwaga **Ryzyko uszkodzenia!**



Podczas użytkowania śruby mogą ulegać stopniowemu luzowaniu co ogranicza stabilność grilla.

- Przed każdym użyciem sprawdzić, czy śruby są dokręcone. W razie potrzeby należy dokręcić wszystkie śruby, aby zapewnić stabilność grilla.

Uwaga **Ryzyko uszkodzenia!**



Nie należy używać środków o silnym działaniu lub środków ściernych ani gąbek szlifujących, ponieważ mogą one uszkodzić powierzchnię i pozostawić zarysowania.

Niebezpieczeństwo **Ryzyko oparzenia i wypadków!**



Ostrożnie! W razie wykrycia woni gazu

- Natychmiast zamknąć zawór gazu na butli gazowej.
- Wygasić wszystkie nieosłonięte płomienie.
- Nie używać urządzeń elektrycznych.
- Wywietrzyć otoczenie.
- Wykonać test punktu wycieku gazu, stosując się do wskazówek z instrukcji obsługi.
- Jeżeli po przeprowadzeniu testu i usunięciu przyczyny wycieku gaz nadal jest wyczuwalny, należy przerwać korzystanie z grilla. Należy niezwłocznie powiadomić pogotowie gazowe lub skontaktować się z punktem zakupu urządzenia.

Niebezpieczeństwo **Ryzyko oparzenia i wypadków!**



Nie przechowywać grilla gazowego w bezpośrednim sąsiedztwie materiałów palnych (np. benzyny) lub innych palnych cieczy lub gazów.

- Na czas przechowywania należy odłączyć butlę gazową od grilla.
- Nie przechowywać butli gazowej w bezpośrednim sąsiedztwie grilla gazowego.
- Nie umieszczać butli gazowej bezpośrednio pod grillem gazowym.

Montaż

Przygotowanie

Niebezpieczeństwo **Niebezpieczeństwo odniesienia obrażeń!**



Nieprzestrzeganie poniższych wskazówek może być źródłem problemów i zagrożeń podczas korzystania z grilla.

- Przestrzegać wszystkich wymienionych tutaj instrukcji dotyczących montażu.

Krok 1

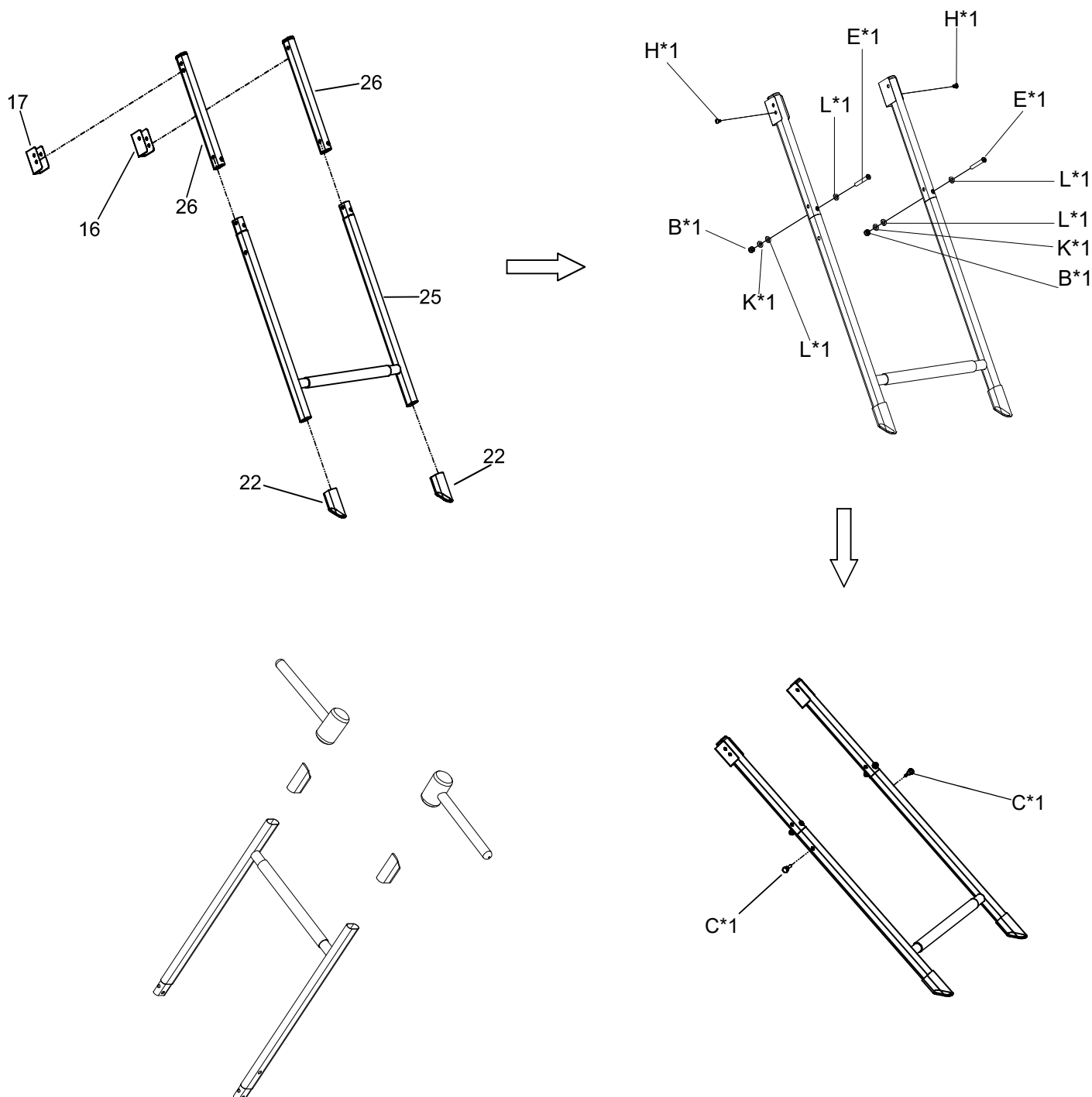

Potrzebne narzędzia

- 1 × wkrętak Phillips
- 1 × klucz M8

Montaż grilla

1. W pierwszej kolejności przeczytać wszystkie wskazówki dotyczące montażu.
2. Na montaż należy przeznaczyć odpowiednią ilość czasu oraz wygospodarować równą przestrzeń, około dwa-trzy metry kwadratowe.
3. Potrzebne narzędzia umieścić w poręcznym miejscu. Drobne elementy, takie jak uchwyty, będą już wstępnie zmontowane.
4. Do przeprowadzenia montażu potrzebne są dwie osoby.

Krok 2

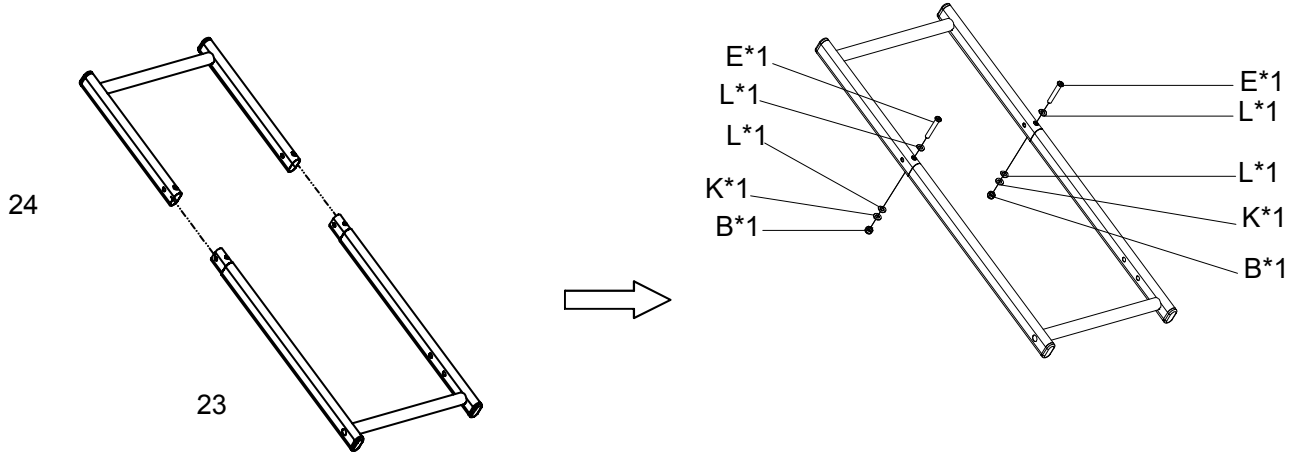

Krok 3

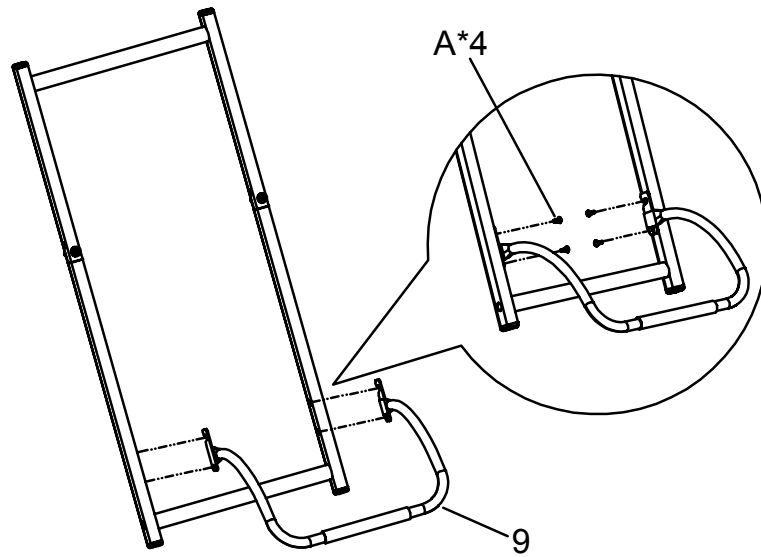

Krok 4

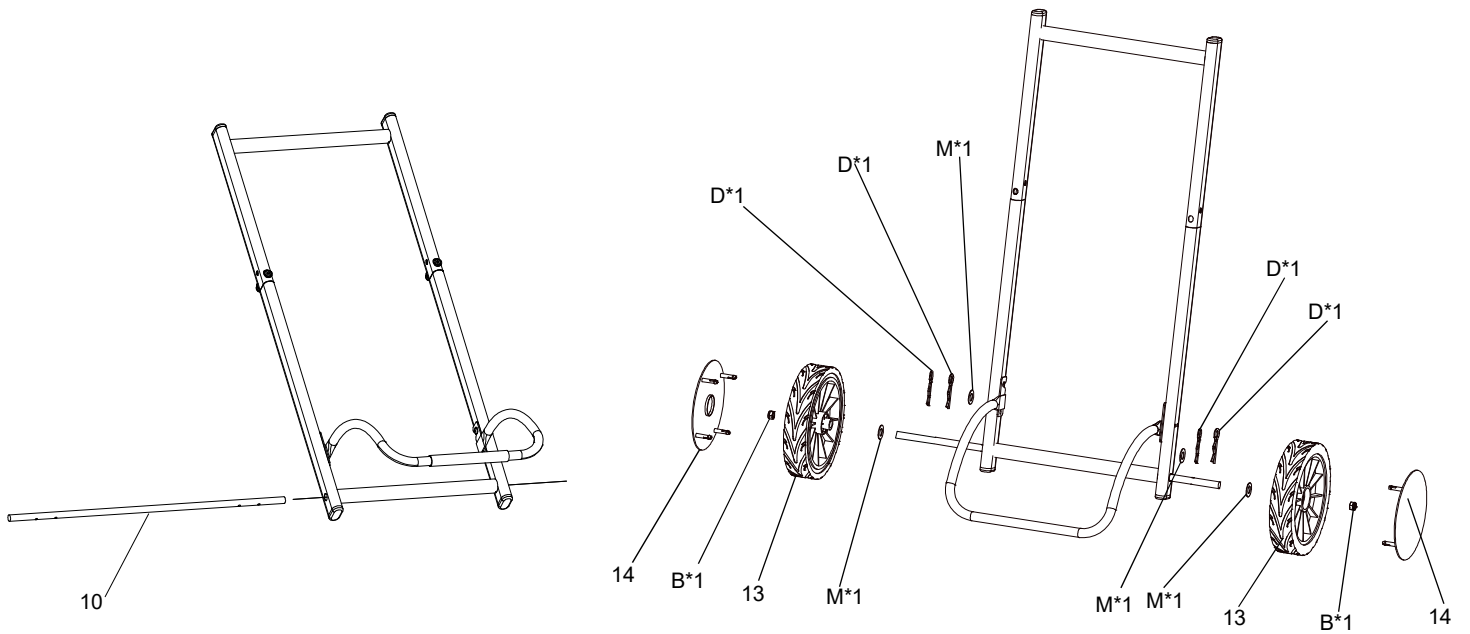

Krok 5

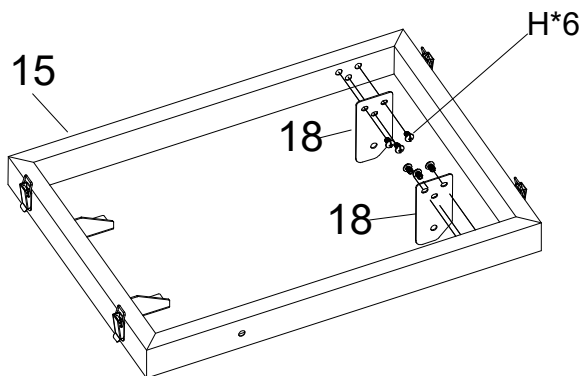

Krok 6

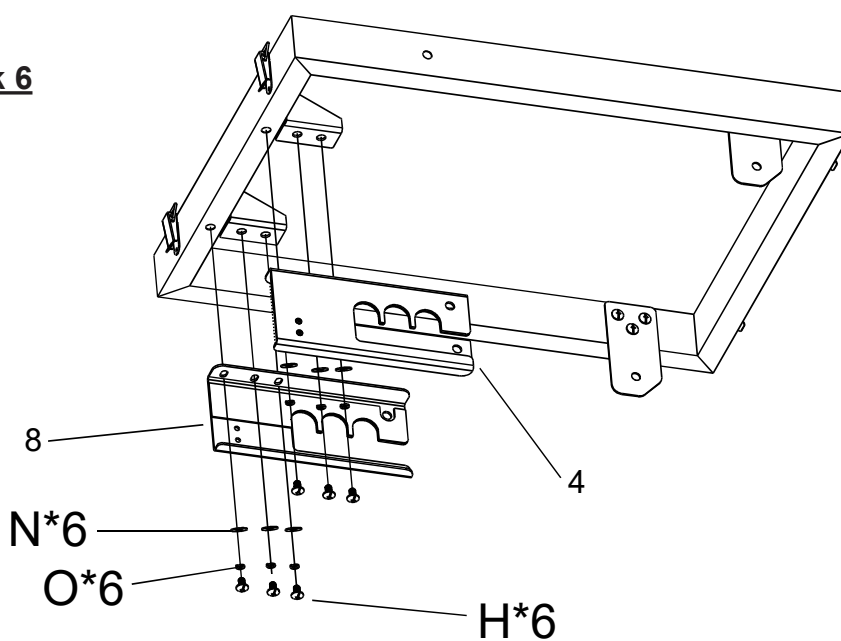

Krok 7

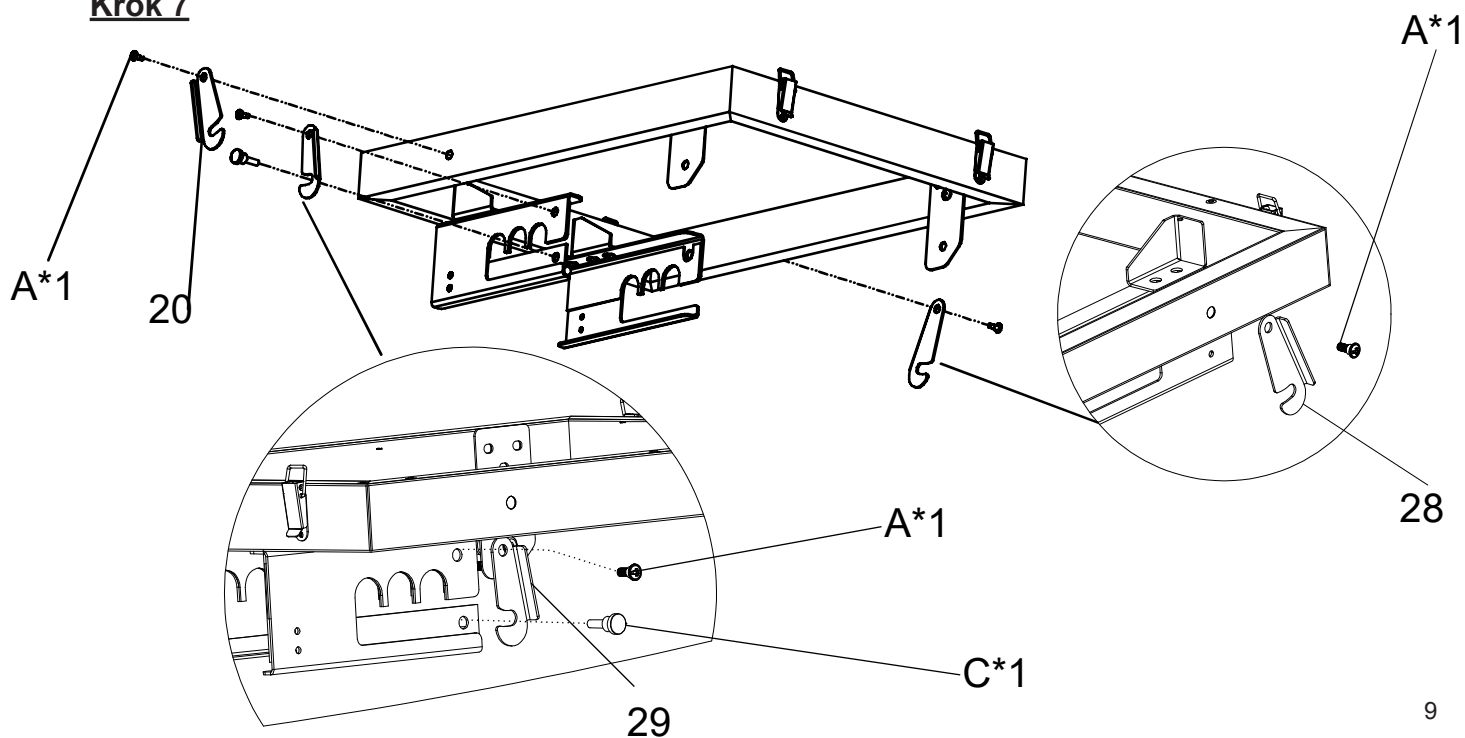

Krok 8

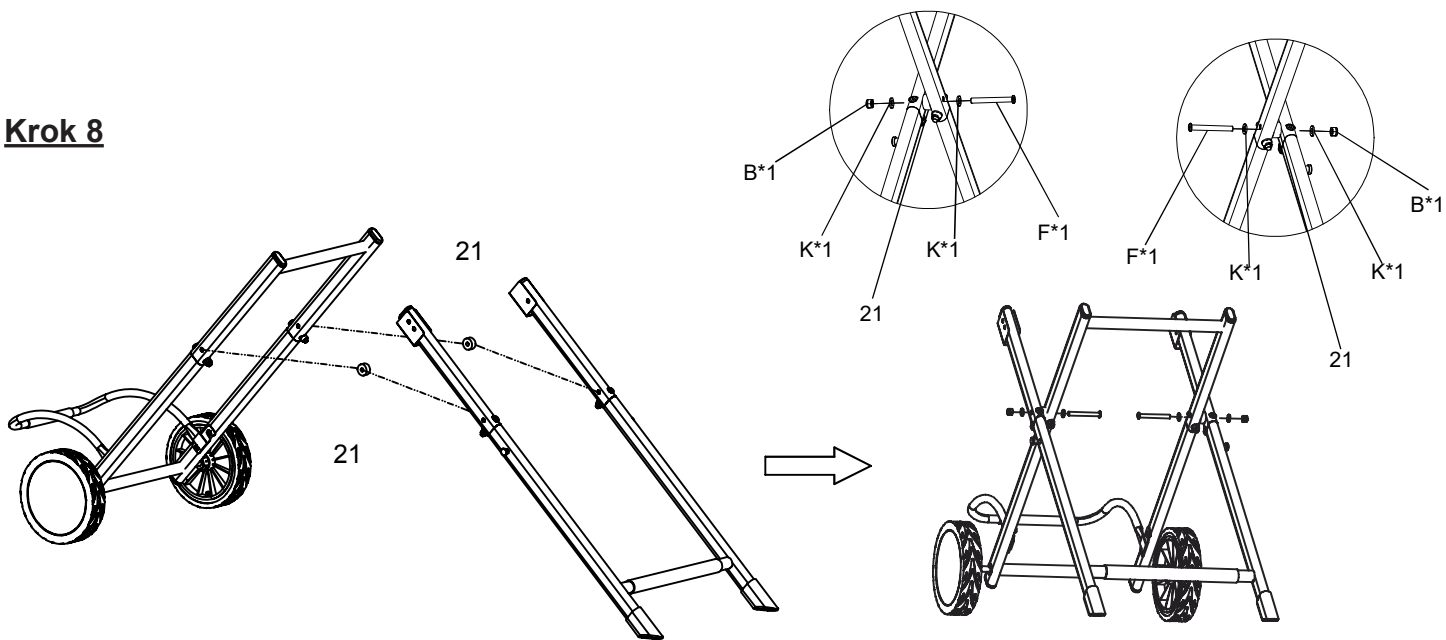

Krok 9

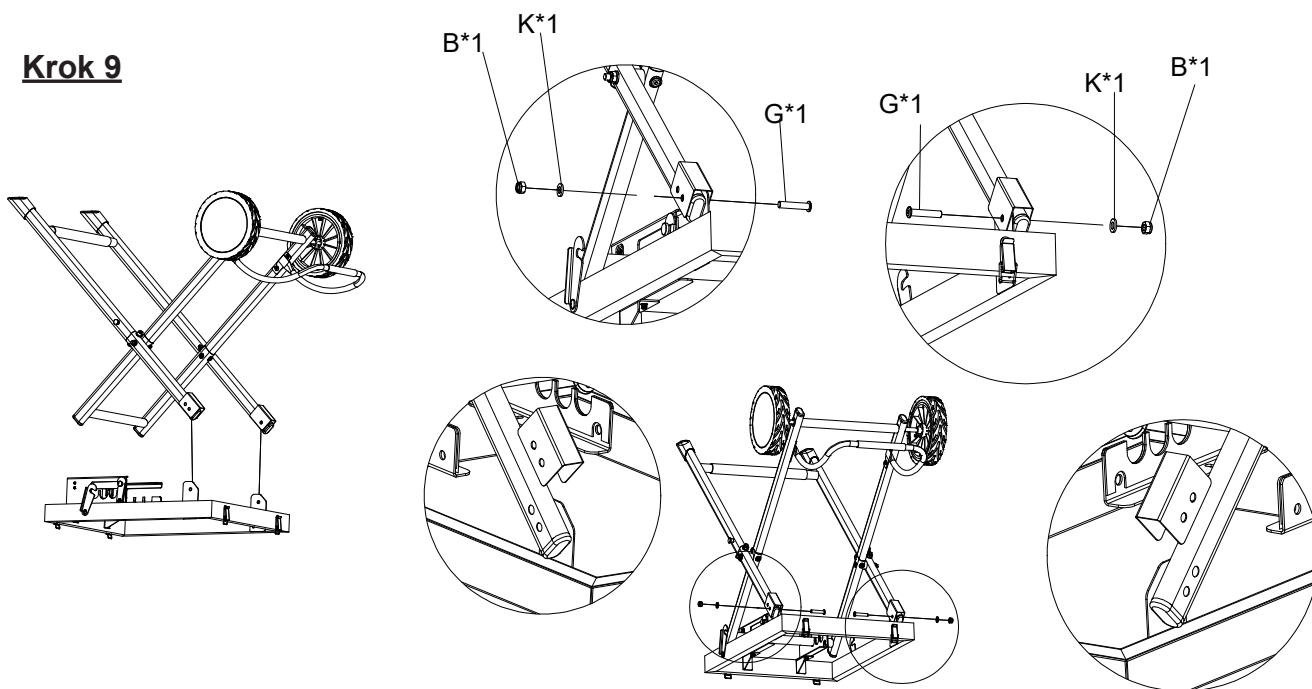

Krok 10

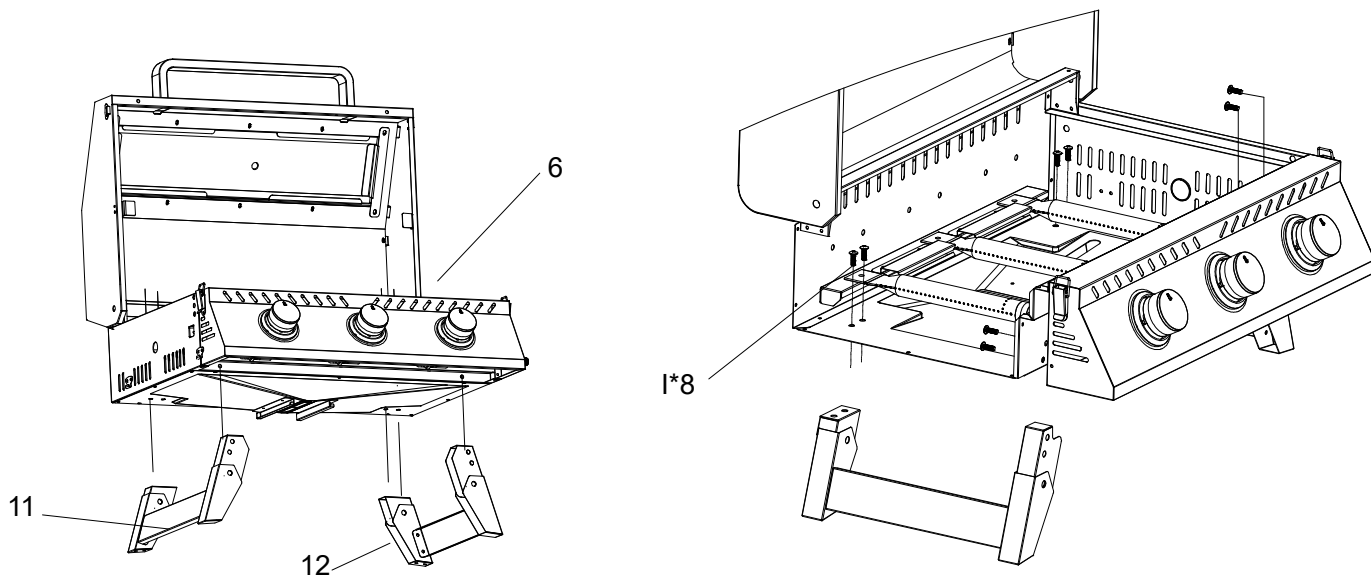

Krok 11

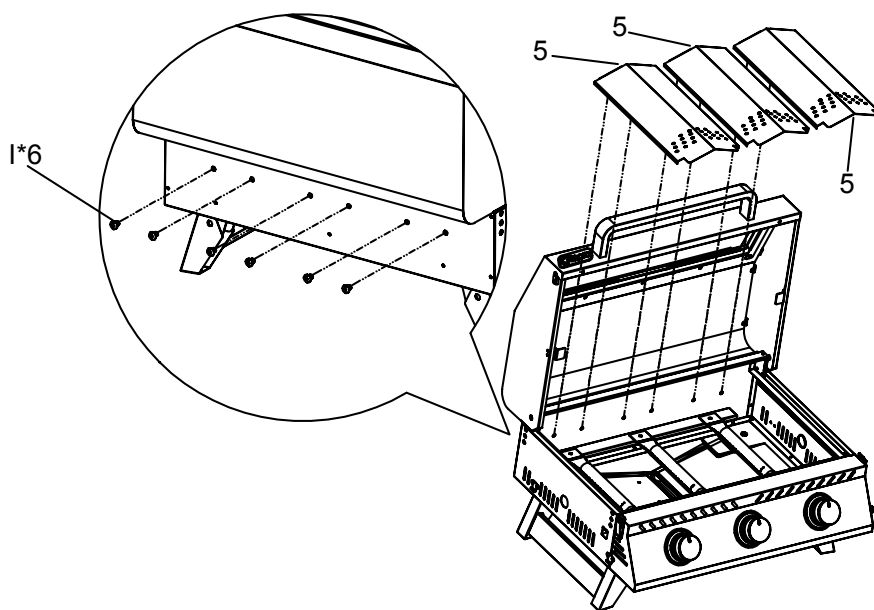

Krok 12

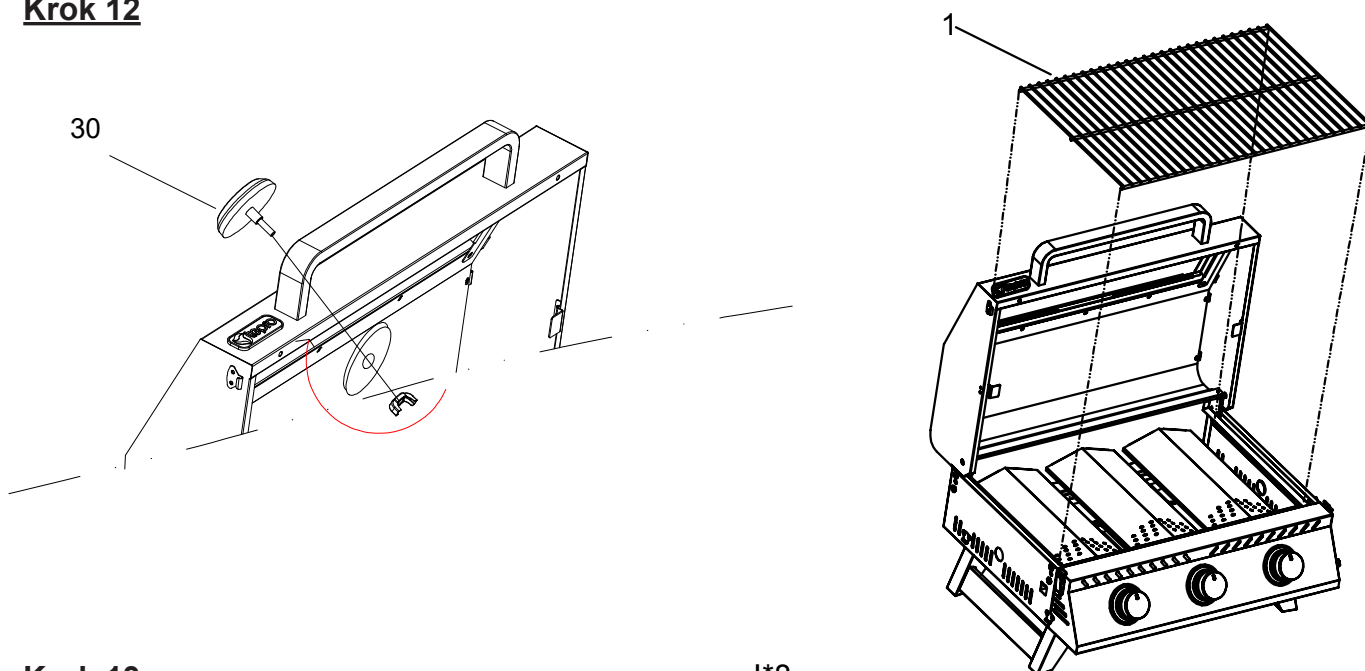

Krok 13

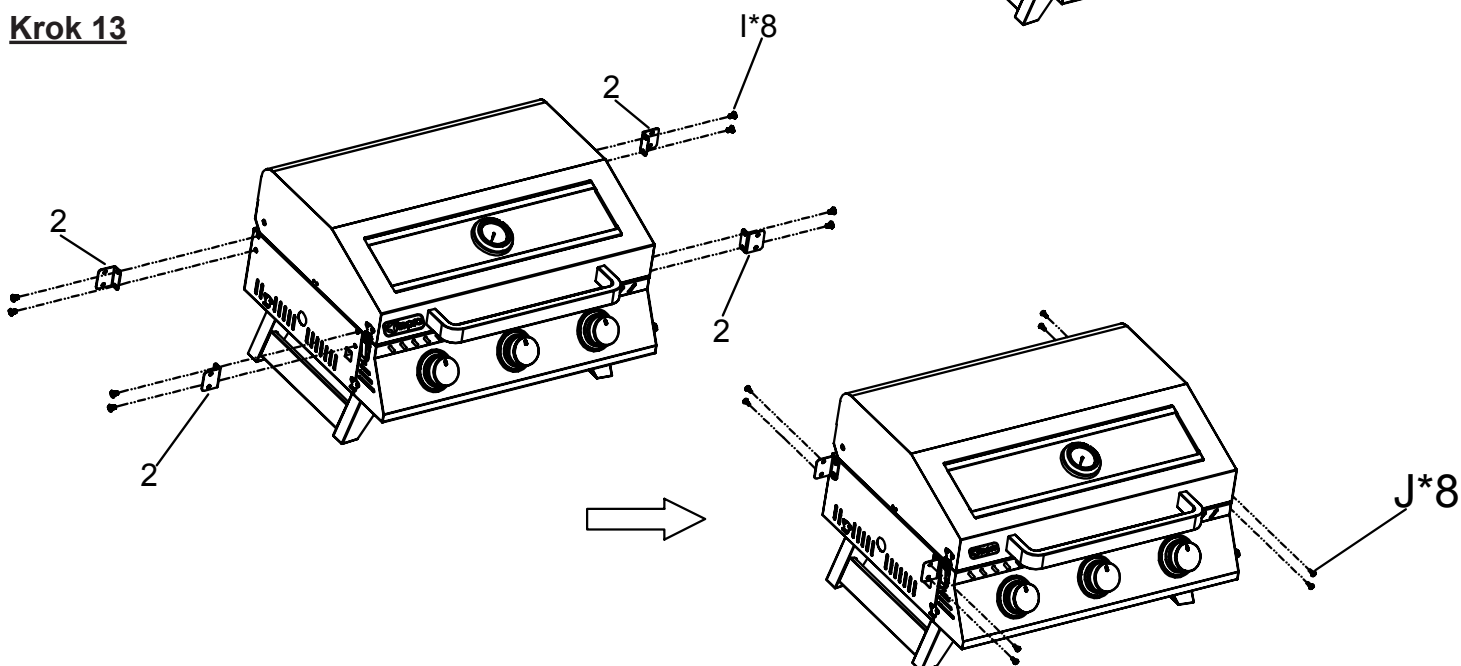

Krok 14

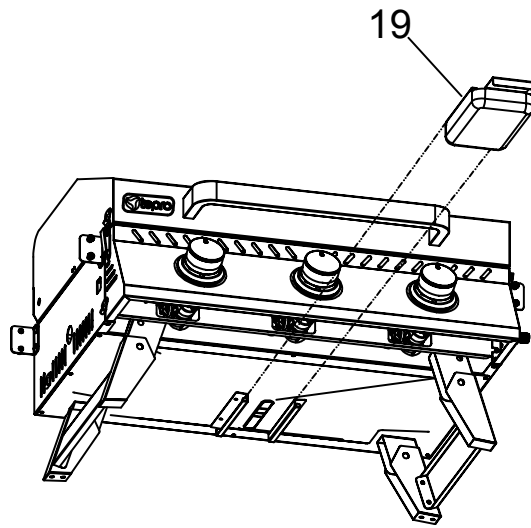

Krok 15

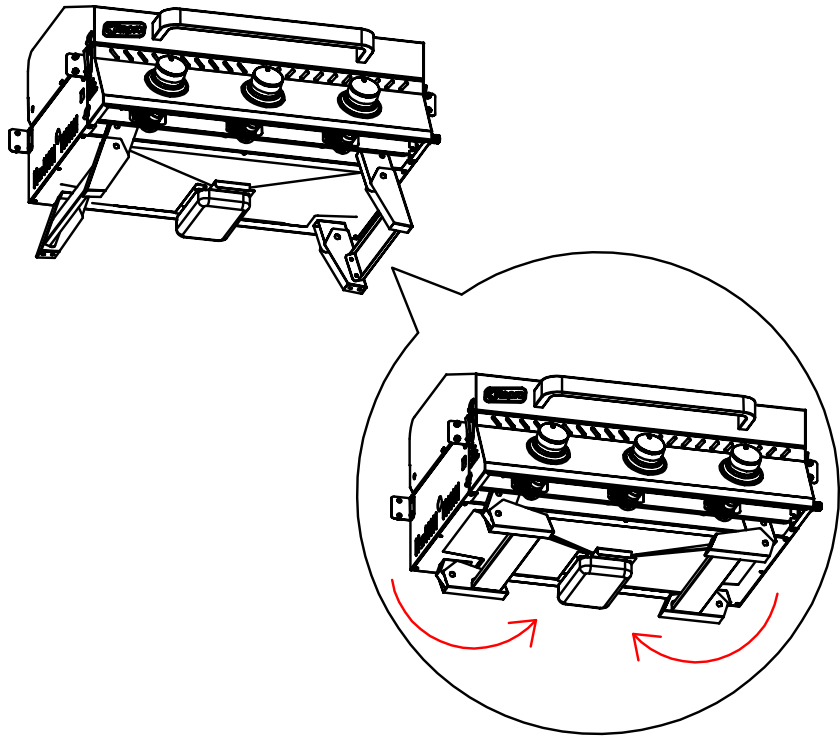

Krok 16

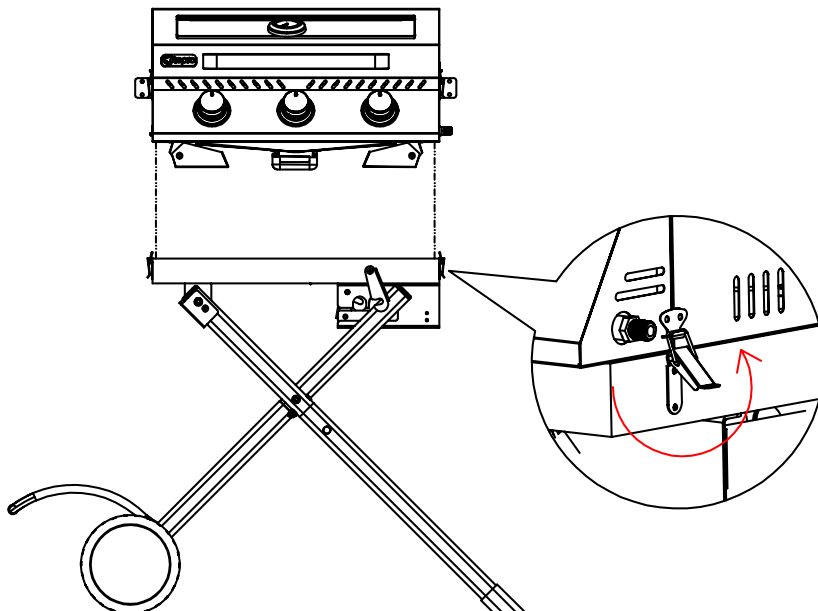

Krok 17

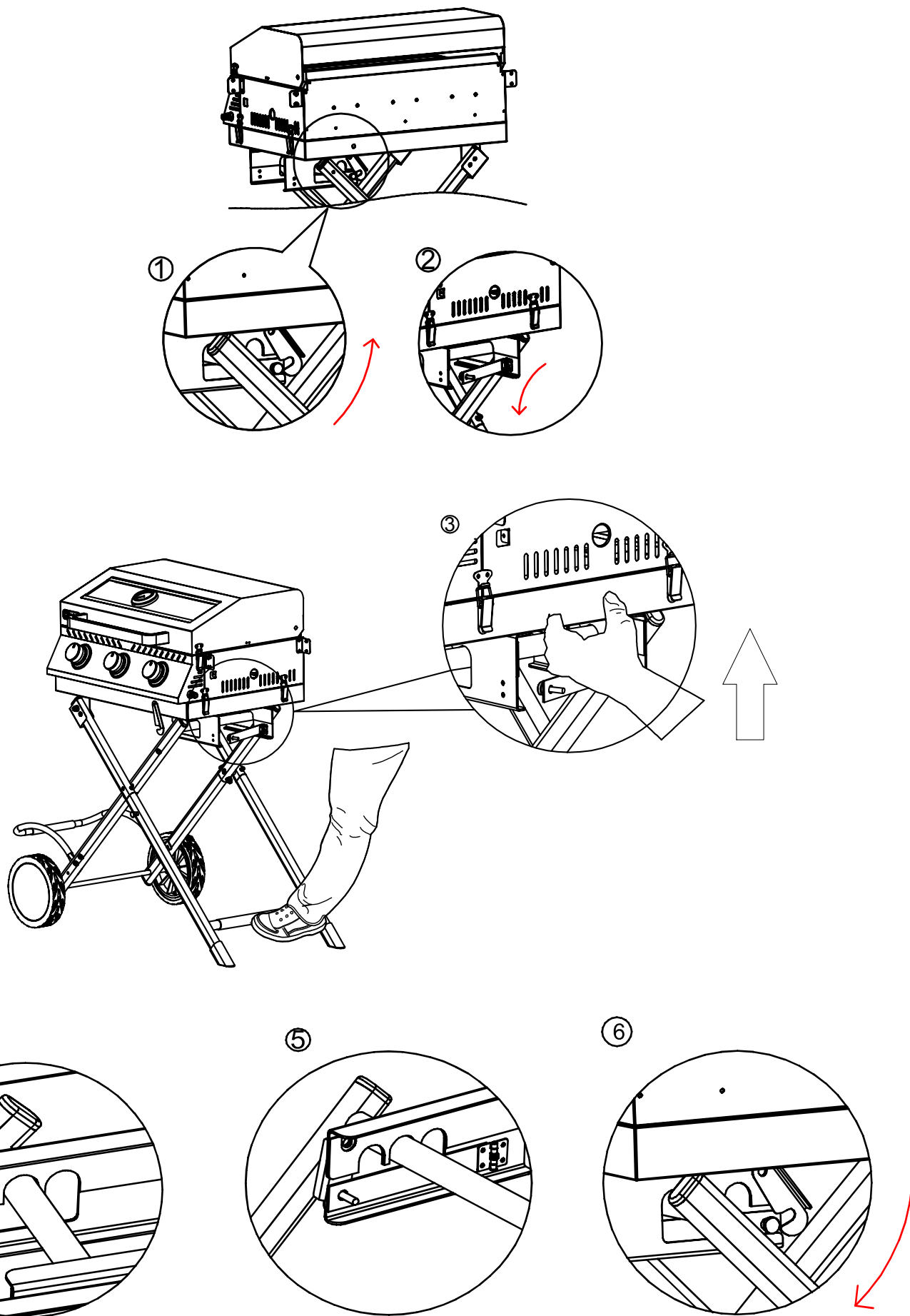

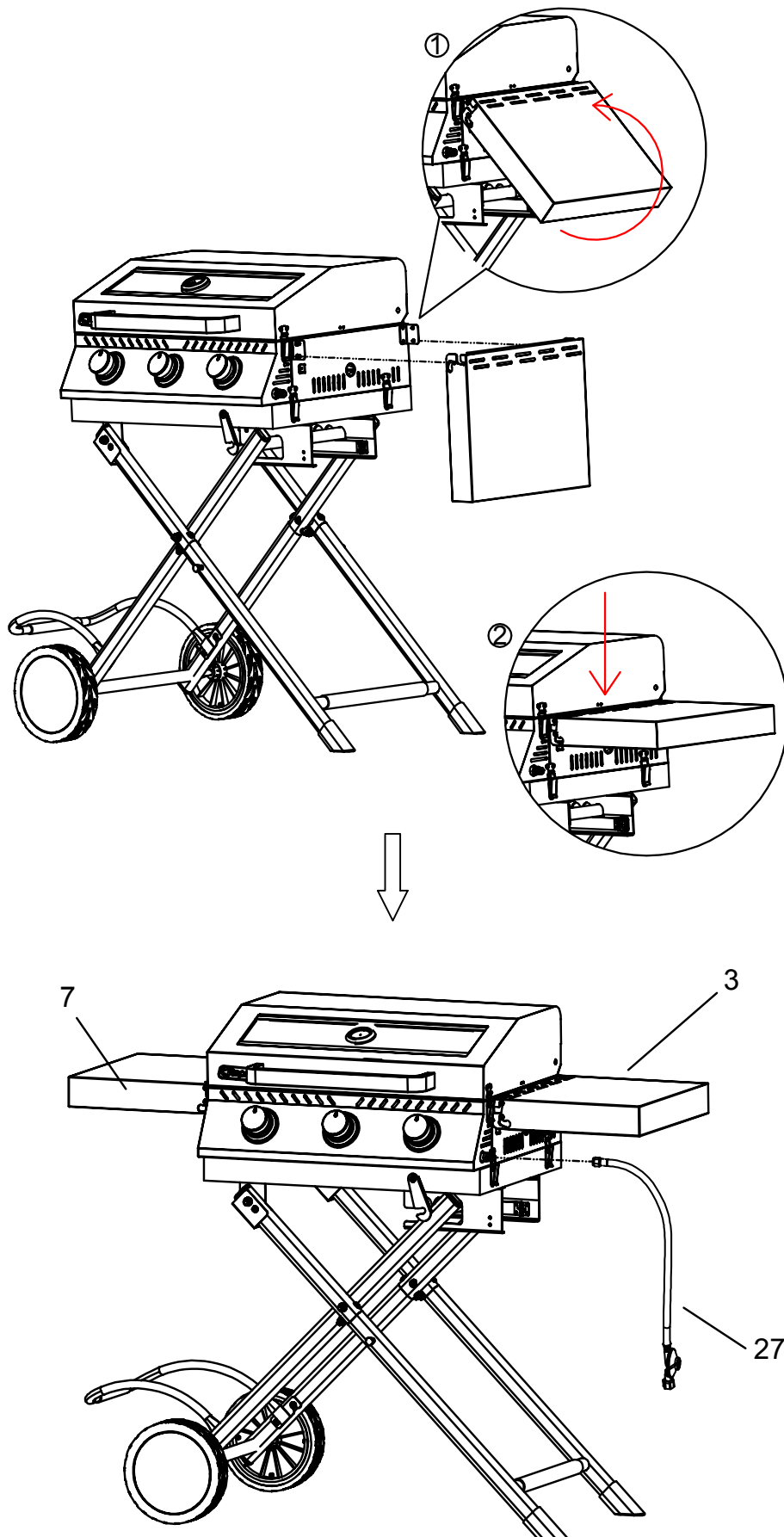
Krok 18

Krok 19

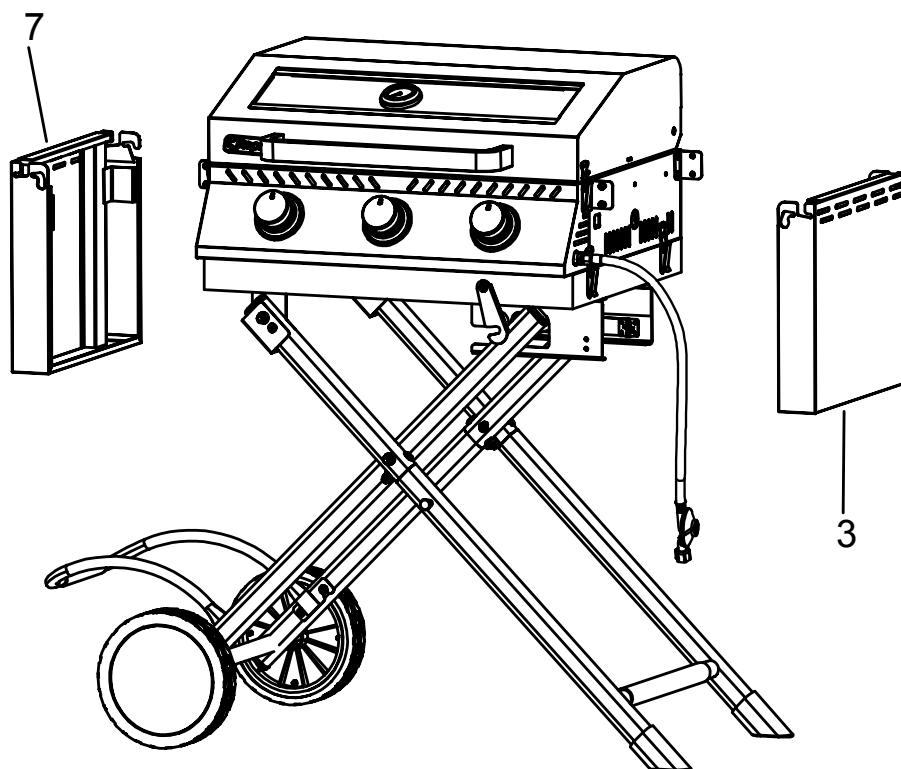
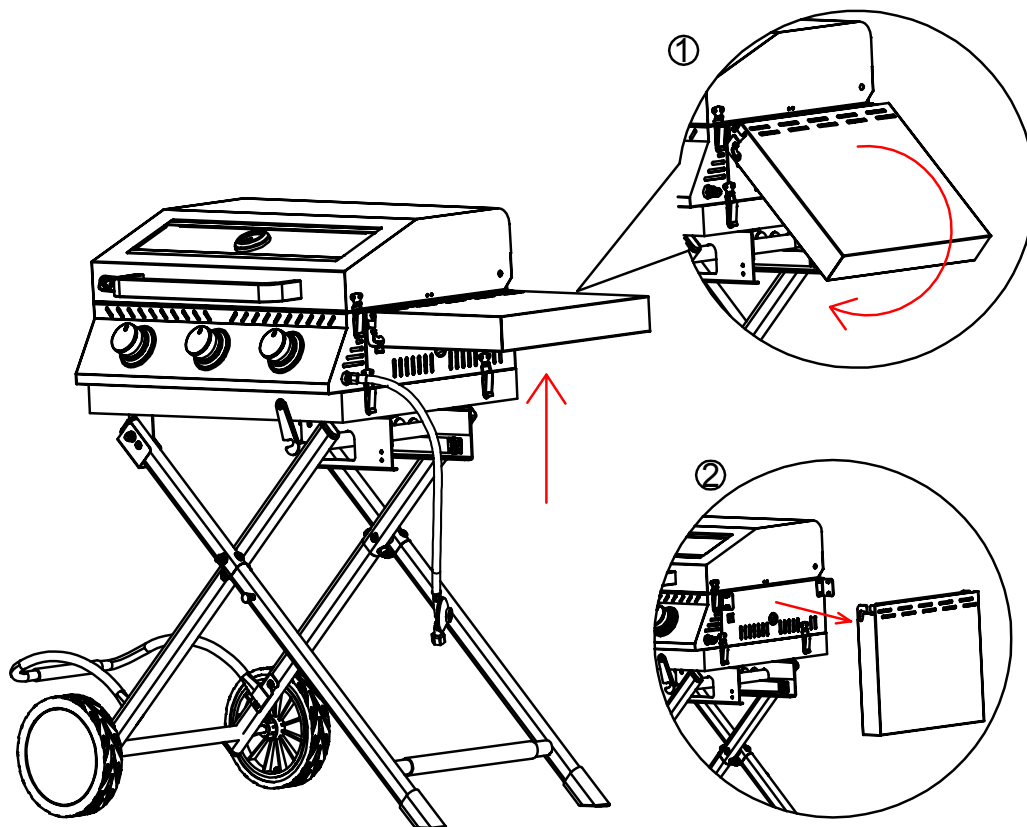

Krok 20

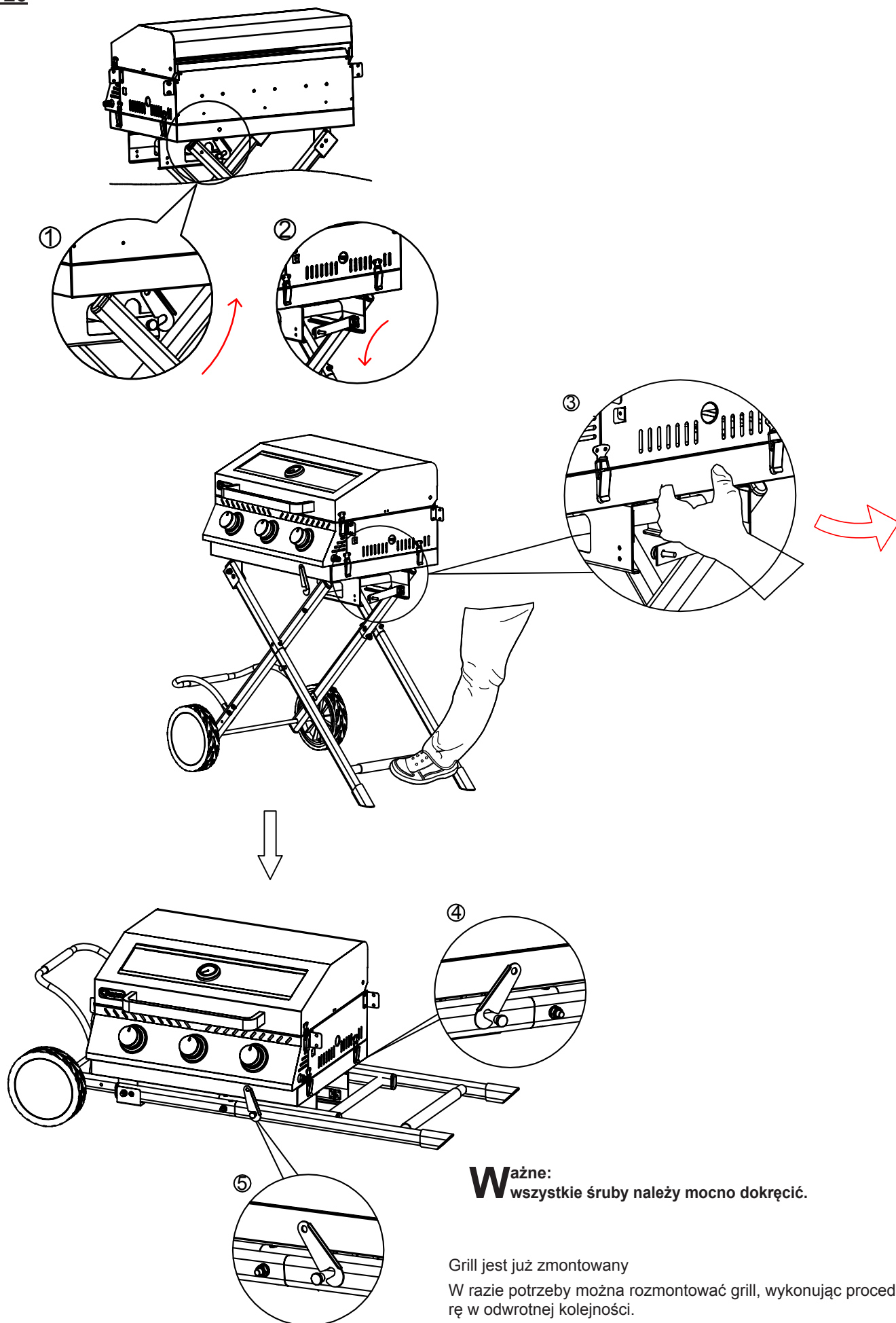

Podłączanie butli gazowej

Ogranicznik ciśnienia i przewód gazu

Urządzenie nadaje się wyłącznie do eksploatacji z butanem/propanem pod niskim ciśnieniem (37 mbar) musi zostać wyposażone w odpowiedni ogranicznik ciśnienia oraz giętki przewód gazu z obejmą zaciskową. Użyty ogranicznik ciśnienia musi spełniać wymogi normy BS EN 16129:2013-08. Długość przewodu gazu nie może przekraczać 1,5 m i musi być zgodna przepisami obowiązującymi w kraju eksploatacji urządzenia.

Wąż należy układać w następujący sposób:

- nie skręcać ani nie zginać
- tak, aby nie miał kontaktu z innymi elementami

Podłączony wąż nie może być poskręcany ani pozgi-nany.

Upewnić się, że wąż gazowy nie jest zgięty ani ściśnięty oraz że nie dotyka grilla gazowego w żadnym innym miejscu niż złącze węża.

Przechowywanie grilla

Grill gazowy można przechowywać wyłącznie wewnątrz pomieszczeń po odłączeniu butli gazowej. Jeżeli grill gazowy nie będzie użytkowany przez dłuższy czas, należy przykryć go pokrowcem ochronnym i przechowywać w suchym miejscu wolnym od pyłów.

Butla gazowa

Używać tylko dostępnych w handlu butli z gazem o pojemności 5kg, 8kg, 11kg.

Butla z gazem nie jest dostarczana wraz z niniejszym urządzeniem. Butlę z gazem musi udostępnić użytkownik końcowy. Nie dopuszczać do upadku butli z gazem ani nie postępować z nią w nieostrożny lub nieprawidłowy sposób!

Butlę z gazem należy odłączyć od grilla w sytuacji, gdy nie jest on używany. Po odłączeniu butli z gazem od urządzenia należy zamknąć ją zaślepką. Butlę z gazem należy przechowywać poza urządzeniem.

Zabrania się przechowywania butli z gazem w pomieszczeniach poniżej poziomu ziemi, w klatkach schodowych, przejściach i przejazdach budynków oraz w ich bezpośredniej bliskości. Zawory należy zamknąć zaślepkami i nakrętkami. Butle z gazem (także puste) należy przechowywać na stojąco.

Butle z gazem należy przechowywać na zewnątrz w pozycji pionowej, w miejscu niedostępnym dla dzieci.

Butle gazowe należy przechowywać na zewnątrz, w pozycji pionowej, w miejscu niedostępnym dla dzieci. Butli gazowej nie należy przechowywać w miejscach, w których temperatura przekracza 50°C. Nie przechowywać butli gazowej w pobliżu źródeł ognia lub zapłonu. **Nie palić tytoniu w pobliżu butli z gazem!**

Podłączanie do grilla

Umieścić butlę gazową na podłożu obok grilla.

Niebezpieczeństwo! Nie przechowywać pod grillem drugiej butli gazowej.

Przed podłączeniem butli gazowej do grilla należy sprawdzić, czy do głowicy butli gazowej, reduktora lub palnika nie dostały się zanieczyszczenia. Pająki i owady mogą dostać się do wymienionych przestrzeni i zablokować palnik lub zwężkę Venturiego przy wylocie. Zablokowany palnik może spowodować pożar pod grillem. Wyczyścić otwory palników za pomocą sztywnego czyścika do rur.

Ostrzeżenie! Podłączyć jeden z końców węża gazowego do gwintu reduktora gazowego i dokręcić ręcznie; następnie użyć klucza 17-mm, aby dokręcić z większą siłą.

Uwaga: gwint jest lewoskrętny! Nie stosować dodatkowych uszczeltek!

Podłączyć reduktor ciśnienia do zaworu butli gazowej, dokręcić ręcznie.

Przestrzegać instrukcji dostarczonej z reduktorem.

Ostrzeżenie!

Przed użyciem sprawdzić wszystkie połączenia pod kątem wycieków.

Zawsze wykonywać test szczelności z wykorzystaniem wody z mydłem. Do wykrywania wycieków nigdy nie używać otwartego ognia.

Kontrola wycieku gazu

- Wymieszać płyn do mycia naczyń z wodą w proporcji 1:3 (ok. 50 ml).
- Ustawić pokrętkę w pozycji „OFF”.
- Podłączyć ogranicznik ciśnienia do butli z gazem (Podłączanie butli z gazem).
- Włączyć dopływ gazu – w tym celu odkręcić armaturę butli z gazem.
- Posmarować wodą z mydłem wąż oraz wszystkie połączenia. Pojawiające się pęcherzyki powietrza wskazują na obecność wycieku. Niezwłocznie wymienić uszkodzoną część.

Bezpieczne posługiwanie się butlami z gazem

- ▶ Przed usunięciem reduktora ciśnienia należy zawsze zamknąć zawór butli z gazem.
- ▶ Stosować wyłącznie nieuszkodzone butle.

Wgniecione lub zardzewiałe butle o uszkodzonym zaworze mogą doprowadzić do pożaru lub wybuchu.

- ▶ Niezwłocznie wymienić uszkodzone butle z gazem.
- ▶ Puste butle należy traktować z taką samą ostrożnością, jak napełnione.

Nawet jeśli butla nie zawiera już żadnej cieczy, może w niej nadal znajdować się gaz pod ciśnieniem.

- ▶ Wymiana butli z gazem nie może odbywać się w pobliżu otwartego ognia lub innych źródeł zapłonu.
- ▶ Butle z gazem należy stosować, transportować i składować wyłącznie na stojąco.
- ▶ Butle z gazem nie mogą upadać ani wywracać się.
- ▶ Pamiętać, aby butla z gazem nigdy nie była narażona na temperatury powyżej 50 °C.
- ▶ Podczas każdego podłączania butli sprawdzić połączenie pod kątem przecieków.

Może to być konieczne np. po napełnieniu lub ponownej instalacji butli.

- ▶ Należy zapewnić, aby dzieci lub osoby bez doświadczenia w obsłudze butli z gazem nie miały do niej dostępu.
- ▶ Nie podłączać urządzenia do innego źródła zasilania gazem niż wskazana butla.

Urządzenie i jego przyłącza są opracowane pod kątem eksploatacji z ciekłym propanem.

- ▶ W obszarze wokół butli z gazem nie mogą znajdować się żadne przedmioty, a w szczególności wykonane z palnych materiałów.

Przygotowanie grilla

Uwaga *Ryzyko uszkodzenia!*



Podczas użytkowania śruby mogą ulegać stopniowemu luzowaniu co ogranicza stabilność grilla.

- Przed każdym użyciem sprawdzić, czy śruby są dokręcone. W razie potrzeby należy dokręcić wszystkie śruby, aby zapewnić stabilność grilla.
- Przed użyciem grilla należy zabezpieczyć posadzkę i pobliskie ściany przed zabrudzeniem, np. zachlapaniem tłuszczem.
- Przed użyciem grill ustawić na równej, stabilnej powierzchni znajdującej się na zewnątrz.
- Nacisnąć dźwignie blokowanych kółek, aby zapobiec przemieszczeniu się grilla. Podczas grillowania należy zawsze blokować kółka grilla, aby zapobiec jego przemieszczeniu się. Aby przemieścić grill, należy przestawić dźwignie blokowanych kółek do góry i je odblokować.

Przed grillowaniem

- Usunąć pozostałości po procesach produkcyjnych za pomocą ciepłej wody; nie stosować do tego celu środków czyszczących ani płynu do mycia naczyń.
- Za pomocą miękkiej ściereczki natrzeć ruszt grilla olejem spożywczym.
- **Ostrzeżenie** – ruszty grilla nie są odporne na kwaśne produkty spożywcze (np. marynaty do grillowania z dodatkiem soku z cytryny / limonki). Do tego celu lepiej jest użyć tacy do grillowania ze stali nierdzewnej.
- **Wstępne wypalanie**
Przed pierwszym grillowaniem rozgrzewać grill przez min. 15 minut z zamkniętą pokrywą i dużym płomieniem, ale bez żywności. Ciepło oczyści elementy wewnętrzne i wypali pozostałości materiałów wykończeniowych użytych na barwnych elementach grilla. W trakcie wypalania może pojawić się silna woń i niewielka ilość dymu. Jest to zjawisko nieszkodliwe, które trwa zaledwie chwilę. Zapewnić odpowiednią wentylację.
- **Wstępne rozgrzewanie**
Przed każdym użyciem zaleca się rozgrzewanie grilla przez około 10-15 minut.

Obsługa

Niebezpieczeństwo *Ryzyko oparzeń!*



Podczas pracy grill oraz opiekane produkty mogą rozgrzać się do tego stopnia, że kontakt z nimi może skutkować poważnymi oparzeniami.

- Należy zachować odpowiednią odległość od gorących powierzchni, gdyż dotknięcie ich grozi poważnymi oparzeniami.
- Podczas grillowania należy używać rękawic kuchennych lub rękawic do grillowania. (Rękawice o odporności cieplnej II kategorii, np. DIN-EN 407)
- Używać wyłącznie akcesoriów z długimi rękojeściami i rękojeściami odpornymi na wysoką temperaturę.
- Nie nosić odzieży z szerokimi rękawami.

Niebezpieczeństwo *Niebezpieczeństwo wybuchu!*



Przed uruchomieniem grilla należy w pierwszej kolejności przeczytać poniższe wskazówki dotyczące włączania/rozpalania grilla oraz wszystkie uwagi na temat bezpieczeństwa.

- Przed użyciem sprawdzić, czy grill nie jest popękany, czy nie posiada rozcięć lub innych uszkodzeń.
- Nie używać grilla, którego wąż został uszkodzony lub jest spróchniały.
- Otworzyć pokrywę grilla przed podpaleniem palnika. W przeciwnym razie może dojść do wybuchu gazu, który może spowodować poważne obrażenia ciała, a nawet śmierć.

System zapłonu – podpalanie grilla

1. Otworzyć pokrywę grilla przed włączeniem palnika.
2. Ustawić wszystkie regulatory temperatury w położenie ● (wyłączony).
3. Połączyć reduktor z butlą gazową. Obrócić zawór reduktora w położenie **Wł.** Nie nachylać się nad powierzchnią grilla.
4. Nacisnąć i przytrzymać pokrętło sterowania temperaturą do zapalenia się palnika.
5. Po zapaleniu się palnika przytrzymać wciśnięte pokrętło kontroli temperatury (około 10 sekund), aby płomień nie zgasł po puszczeniu pokrętła.
6. Jeżeli palnik nie zapalił się w ciągu 5 sekund, obrócić pokrętło w położenie ● (wyłączone), odczekać 5 minut, aby gaz rozproszył się i powtórzyć procedurę opisaną powyżej. Jeżeli palnik nadal nie chce się zapalić, należy go podpalić ręcznie, zgodnie z opisem w instrukcji obsługi (patrz rozdział Konwencjonalne podpalanie zapałką).
7. Gdy płomień ustabilizuje się, można ustawić temperaturę, obracając regulator temperatury w położenie pomiędzy oznaczeniem **LOW** (mały płomień) a **HIGH** (duży płomień).
8. Pozostałe palniki są włączone i obsługiwane w ten sam sposób.
9. Aby wyłączyć grill, obrócić pokrętło zaworu na butli gazowej w położenie „Off”. Następnie obrócić regulator temperatury na grillu w położenie ● (wyłączony).

Konwencjonalne podpalanie zapałką

Niebezpieczeństwo *Ryzyko oparzeń!*



Nigdy nie podpalać grilla zapałką przystawioną od góry, zawsze robić to od dołu.

1. Otworzyć pokrywę grilla przed włączeniem palnika.
2. Ustawić wszystkie regulatory temperatury w położenie ● (wyłączony).
3. Połączyć reduktor z butlą gazową. Obrócić zawór reduktora w położenie **Wł.** Nie nachylać się nad powierzchnią grilla. Za pomocą wody z mydłem sprawdzić, czy połączenie pomiędzy butlą z gazem a reduktorem jest szczelne.
4. Nacisnąć regulator temperatury, obrócić go w lewo (duży płomień) i przytrzymać go do zapalenia się płomienia.
5. Włożyć dostępną w handlu podpaloną zapałkę do kominików (bardzo długa) od dołu do dużego otworu w dolnej części obudowy palników, aby znalazła się w pobliżu palnika.

6. Powtórzyć procedurę dla drugiego palnika.
7. W razie problemów z podpaleniem grilla należy skontaktować się z dystrybutorem.

Opiekanie z zamkniętą pokrywą

Grille gazowe z pokrywami umożliwiają łagodne opiekanie dużych kawałków mięsa i całych tusz drobiowych, tak jak jest to możliwe w piekarniku.

Gdy pokrywa jest zamknięta, wystarczy sam płomień. Ustawić temperaturę na mały lub średni płomień i zamknąć pokrywę. **UNIKAĆ NADMIERNEGO ROZGRZEWANIA GRILLA.** Niepotrzebne otwieranie pokrywy powoduje obniżenie temperatury, co wydłuża czas obróbki termicznej. Dlatego należy unikać niepotrzebnego otwierania pokrywy.

Kończenie procesu grillowania

Po zakończeniu grillowania należy na 5 minut pozostawić grill włączony na dużym ustawieniu mocy. Resztki żywności zostaną wypalone z palnika, dzięki czemu czyszczenie będzie dużo łatwiejsze. Upewnić się, że w trakcie tego procesu pokrywa jest otwarta.

Wyłączanie grilla

Aby wyłączyć grill, obrócić pokrętkę zaworu na butli gazowej w położenie „Off”. Następnie obrócić regulator temperatury na grillu w położenie • wyłączony. Poczekać na wystarczające ostygnięcie grilla zanim zamknięta zostanie pokrywa.

Konserwacja i czyszczenie

Grill wykonany jest z materiałów wysokiej jakości.

Po każdym użyciu wyczyścić grill. Podczas czyszczenia i konserwacji należy pamiętać o poniższych wskazówkach.

Niebezpieczeństwo



Ryzyko oparzeń!

Przed czyszczeniem grilla poczekać na jego ostygnięcie.

Niebezpieczeństwo



Ryzyko dla zdrowia!

Do usuwania plam nie należy używać wybiaczy ani rozpuszczalników. Są to substancje szkodliwe dla zdrowia, które nie mogą mieć kontaktu z żywnością.

Uwaga



Ryzyko uszkodzenia!

Nie należy używać środków o silnym działaniu lub środków ściernych ani gąbek szlifujących, ponieważ mogą one uszkodzić powierzchnię i pozostawić zarysowania.

- Po każdym użyciu pozostawić włączony grill na około 5 minut, bez umieszczania żywności. Spowoduje to wypalenie resztek żywności.
- Ustawić zawór węża gazowego w położenie **Off** przed rozpoczęciem czyszczenia grilla.
- Wyjąć ruszty grilla i dokładnie je wyczyścić wodą z mydłem. Wypłukać je w czystej wodzie i dokładnie wysuszyć.
- Za pomocą wilgotnej gąbki usunąć luźne resztki z grilla.
- Jeżeli na wewnętrznej stronie pokrywy zgromadziła się warstwa tłuszczu, można ją usunąć za pomocą gorącej wody z

odpowiednią ilością środka myjącego. Następnie wypłukać czystą wodą i dokładnie wysuszyć przed kolejnym użyciem grilla.

Ostrzeżenie! Nigdy nie stosować dostępnych w handlu środków do czyszczenia piekarników!

- Resztki żywności zgromadzone na dnie grilla można usunąć za pomocą szczotki, łopatki lub gąbki do czyszczenia. Następnie należy ponownie myć z użyciem wody z mydłem. Wypłukać czystą wodą i wysuszyć.
- Powierzchnie wewnętrzne i zewnętrzne wyczyścić ciepłą wodą z mydłem.
- Wysuszyć miękką, czystą ściereczką. Osuszając powierzchnię, zachować ostrożność, aby jej nie zarysować.
- Dokręcić wszystkie śruby przed każdym użyciem, aby zapewnić stabilność grilla.
- Jeżeli grill gazowy nie będzie używany, należy zakryć go pokrowcem ochronnym.

Czyszczenie palnika

- Obrócić pokrętkę zaworu na butli gazowej w położenie **Off**. Następnie ustawić regulator temperatury na grillu w położenie • (wyłączony) i odłączyć wąż gazowy od butli gazowej.
- Zdjąć ruszt grilla.
- Wyczyścić palnik miękką szczotką lub sprężonym powietrzem. Następnie przetrzeć szmatką.
- Zablokowane otwory wyczyścić wyciorem do rur, drutem lub rozprostowanym spinaczem do papieru.

Czyszczenie głowicy zapłonowej

- Jeżeli zapalenie płomienia jest trudne, może to być spowodowane zabrudzeniem końcówki głowicy zapłonowej. W takiej sytuacji należy ją wyczyścić. Końcówka zapalarki znajduje się tuż przy palniku.
- Aby działała sprawnie, należy usuwać resztki jedzenia, które dostały się pomiędzy końcówkę a palnik. Do usunięcia resztek z końcówki zapalarki użyć na przykład szczotki stalowej/miedzianej.
- Końcówka zapalarki musi znajdować się około 4-5 mm od krawędzi palnika. Jest to idealna odległość zapewniająca skuteczne podpalanie palnika.

WAŻNE INFORMACJE

Do grilla można dokupić **pokrowiec ochronny**. Aby zapewnić ochronę grilla, zalecane jest każdorazowe zakrywanie grilla pokrowcem, gdy grill nie jest używany. Przed nałożeniem pokrowca należy upewnić się, czy grill ostygł oraz czy jest czysty i suchy. Stosowanie pokrowca ochronnego może być konieczne. **Ostrożnie!** Umieszczenie pokrowca ochronnego na grillu, który jest ciepły, mokry lub zanieczyszczony może spowodować silną korozję grilla.

Z tego powodu **przed nałożeniem pokrowca ochronnego na grill musi on zawsze być wystudzony i oczyszczony z powierzchniowych zabrudzeń oraz dokładnie wysuszony**. Jest to szczególnie ważne, jeśli grill nie będzie używany przez dłuższy czas, na przykład, będzie schowany przez całą zimę.

Aby zachować jakość grilla gazowego przez długi czas, właściciel powinien zapewnić precyzyjne przestrzeganie wskazówek dotyczących czyszczenia i konserwacji.

Dbając o zakupione urządzenie mamy pewność, że będzie nam służyć przez wiele lat.

Rozwiązywanie problemów

Problem	Możliwa przyczyna	Sugerowane rozwiązanie
Palnik nie zapala się.	<ul style="list-style-type: none"> - Butla z gazem LP jest pusta - Usterka regulatora - Blokada w palniku - Blokada w dyszach gazu lub wężu do gazu - Przewód elektrody poluzował się lub odłączył się od elektrody lub modułu zapłonowego - Usterka elektrody lub przewodu - Usterka przełącznika zapalarki 	<ul style="list-style-type: none"> - Wymienić na pełną butlę z gazem LP - Zlecić sprawdzenie lub wymianę regulatora - Czyszczenie palnika - Wyczyścić dysze gazu i wąż do gazu - Ponownie podłączyć przewód - Wymienić przewód lub elektrodę - Wymienić przełącznik zapalarki
Palnika nie można zapalić zapalką	<ul style="list-style-type: none"> - Butla z gazem LP jest pusta - Usterka regulatora - Blokada w palniku - Blokada w dyszach gazu lub wężu do gazu 	<ul style="list-style-type: none"> - Wymienić na pełną butlę z gazem LP - Zlecić sprawdzenie lub wymianę regulatora - Czyszczenie palnika - Wyczyścić dysze gazu i wąż do gazu
Mały płomień lub zdmuchiwanie płomienia (ogień w rurce palnika lub słyszalny głośny huk płomienia)	<ul style="list-style-type: none"> - Butla z gazem LP jest za mała - Blokada w palniku - Blokada w dyszach gazu lub wężu do gazu - W pobliżu grilla gazowego wieje zbyt silny wiatr 	<ul style="list-style-type: none"> - Użyć większej butli gazowej - Czyszczenie palnika - Wyczyścić dysze gazu i wąż do gazu - Umieścić grill gazowy w miejscu osłoniętym od wiatru
Regulator temperatury obraca się z trudem	<ul style="list-style-type: none"> - Zawór gazu jest zablokowany 	<ul style="list-style-type: none"> - Wymienić zawór gazu

Utylizacja



Opakowanie zostało wykonane z materiałów przyjaznych dla środowiska, które można zutylizować w ramach lokalnego programu odbioru odpadów.



Nie utylizować grilla wraz z odpadami z gospodarstwa domowego! Grill można zutylizować w specjalistycznym autoryzowanym punkcie przetwarzania odpadów lub na wysypisku odpadów. Przestrzegać obowiązujących przepisów. W razie wątpliwości należy się skontaktować z lokalnym zakładem utylizacji odpadów.

Deklaracja zgodności

Produkt spełnia obowiązujące dyrektywy europejskie i państwowe. Potwierdza to znak CE (odpowiednie deklaracje dostępne są u producenta).

Dane techniczne

Urządzenie:	Pozycja nr 3332-PL, grill gazowy „Chicago 3-palnikowy, stal nierdzewna“
Masa:	ok. 23,2 kg
Wymiary ogólne:	ok. 120 × 55 × 105 cm (szer. × gł. × wys.)
Powierzchnia grilowania:	ok. 54 × 35 cm
Palnik:	3 palniki ze stali nierdzewnej, każdy po ok. 3,0 kW
Moc:	maks. 9,0 kW
Zużycie paliwa:	maks. 655 g/H
Kategoria urządzenia:	I _{3B/P(37)} , PL
Rodzaj gazu/ciśnienie LPG gazu:	Butan 37 mbar; Propan 37 mbar
Dysza palnika:	0,81 Ø mm
maks. pojemność butli z gazem*:	5kg* / 8kg* / 11kg*

* Butlę z gazem należy umieścić obok grilla.

Serwis

Zapytania dotyczące części zamiennych lub kwestii technicznych należy kierować do autoryzowanych przedstawicieli producenta.

Instrukcja może ulec zmianie i może zawierać błędy typograficzne.

Dystrybutor

TEST RITE tepro GmbH
Carl-Zeiss-Straße 8/4
D-63322 Rödermark

www.testritetepro.de

(1)

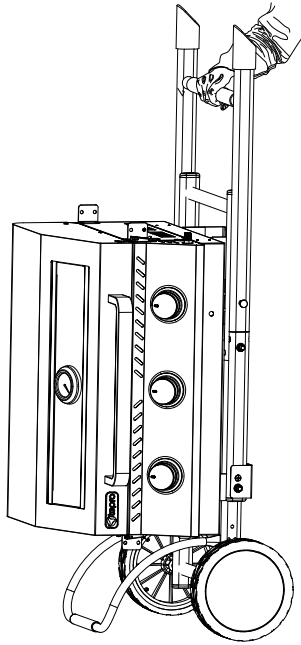

(2)

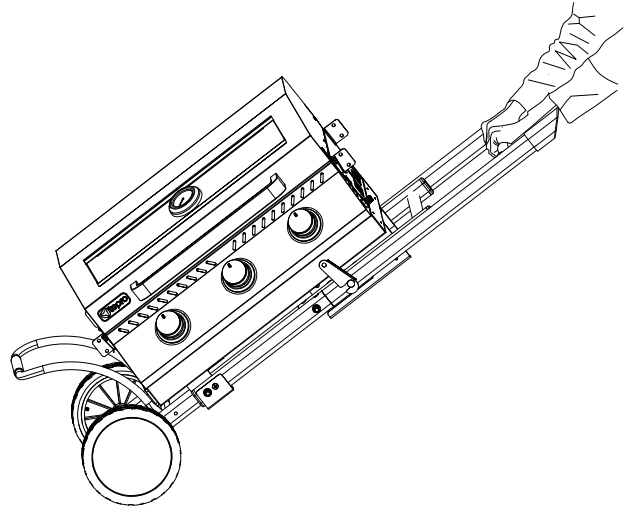

(3)

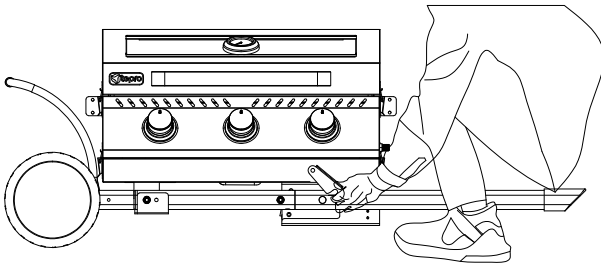

(4)

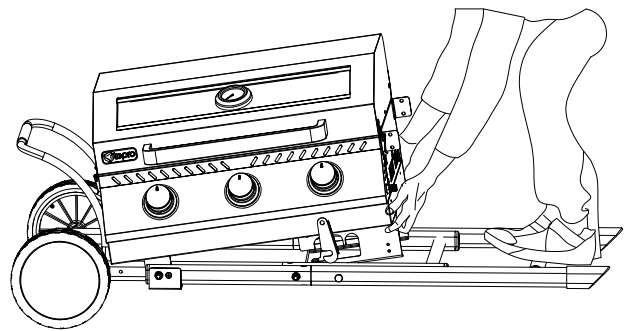

(5)

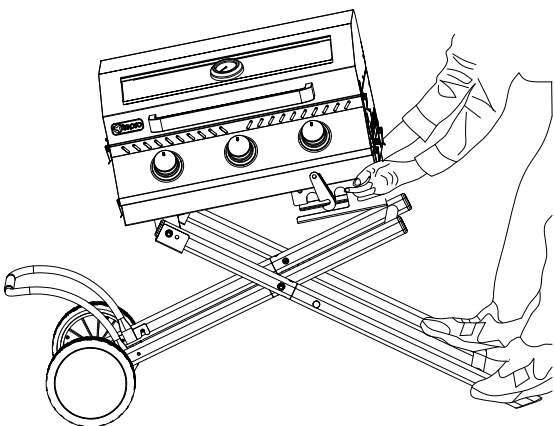

(6)

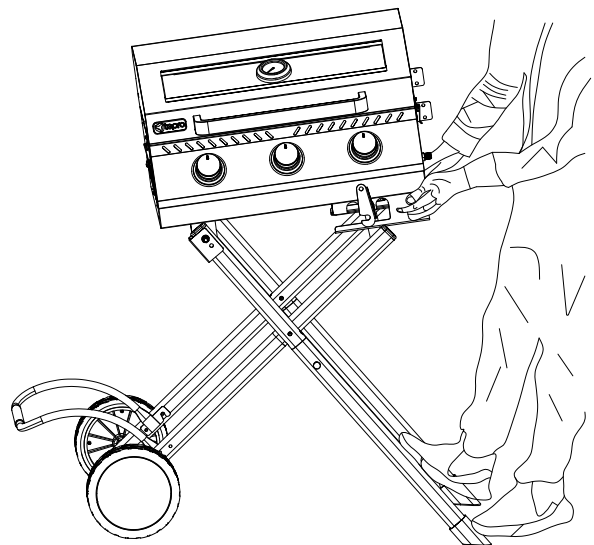

(7)

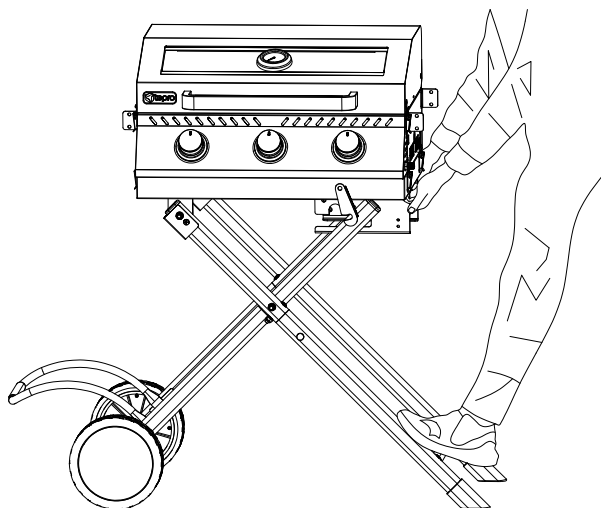

(8)

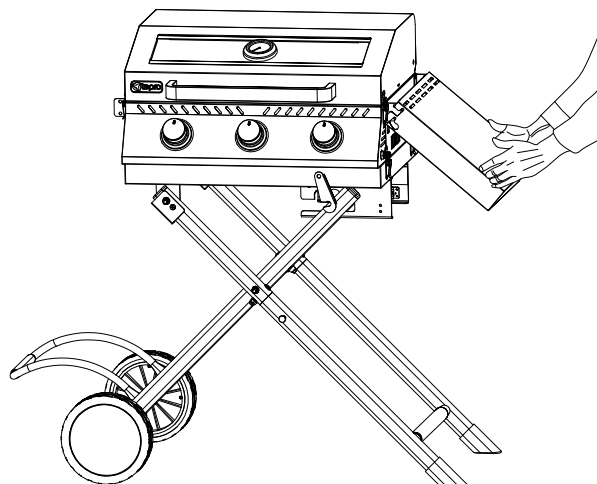

(9)

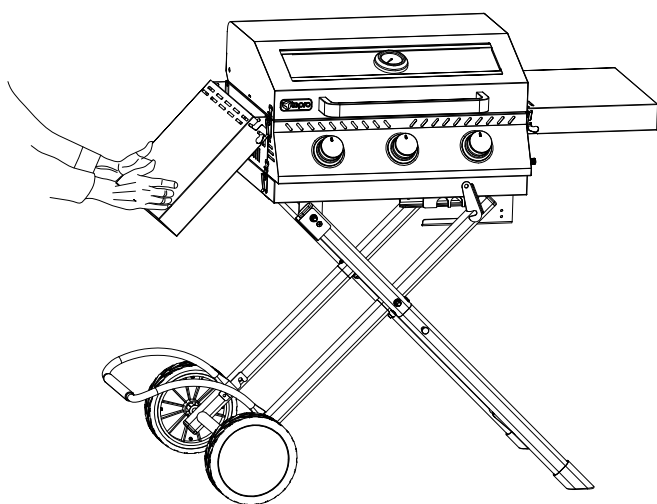

(10)

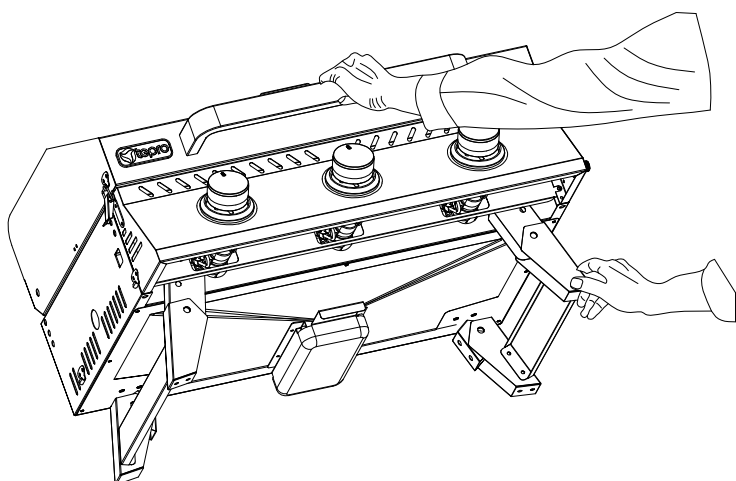

(11)

