

**SILVERCREST®**

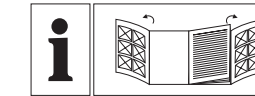

## HAND BLENDER SSMKP 350 A1

GB

### HAND BLENDER

Operation and safety notes

FI

### SAUVASEKOITIN

Käyttö- ja turvaohjeet

SE

### STAVMIXER

Bruksanvisning och säkerhetsanvisningar

DK

### STAVBLENDER

Brugs- og sikkerhedsanvisninger

PL

### BLENDER RĘCZNY

Wskazówki dotyczące obsługi i bezpieczeństwa

LT

### TRINTUVAS

Naudojimo ir saugos pastabos

EE

### SAUMIKSER

Kasutamise- ja ohutusjuhised

LV

### BLENDERIS

Ekspluatācijas un drošības norādījumi

DE AT BE CH

### STABMIXER

Bedienungs- und Sicherheitshinweise

**OWIM GmbH & Co. KG**

Stiftsbergstraße 1  
74167 Neckarsulm  
GERMANY

Model No.: HG13596A/HG13596B  
Version: 10/2025

IAN 520499\_2504



IAN 520499\_2504



|             |  |          |    |
|-------------|--|----------|----|
| GB          | Operation and safety notes                   | Page     | 5  |
| FI          | Käyttö- ja turvaohjeet                       | Sivu     | 14 |
| SE          | Bruksanvisning och säkerhetsanvisningar      | Sidan    | 23 |
| DK          | Brugs- og sikkerhedsanvisninger              | Side     | 32 |
| PL          | Wskazówki dotyczące obsługi i bezpieczeństwa | Strona   | 41 |
| LT          | Naudojimo ir saugos pastabos                 | Psl      | 51 |
| EE          | Kasutamise- ja ohutusjuhised                 | Lehekülg | 60 |
| LV          | Ekspluatācijas un drošības norādījumi        | Lpp.     | 71 |
| DE/AT/BE/CH | Bedienungs- und Sicherheitshinweise          | Seite    | 81 |

140 mm

145 mm

145 mm



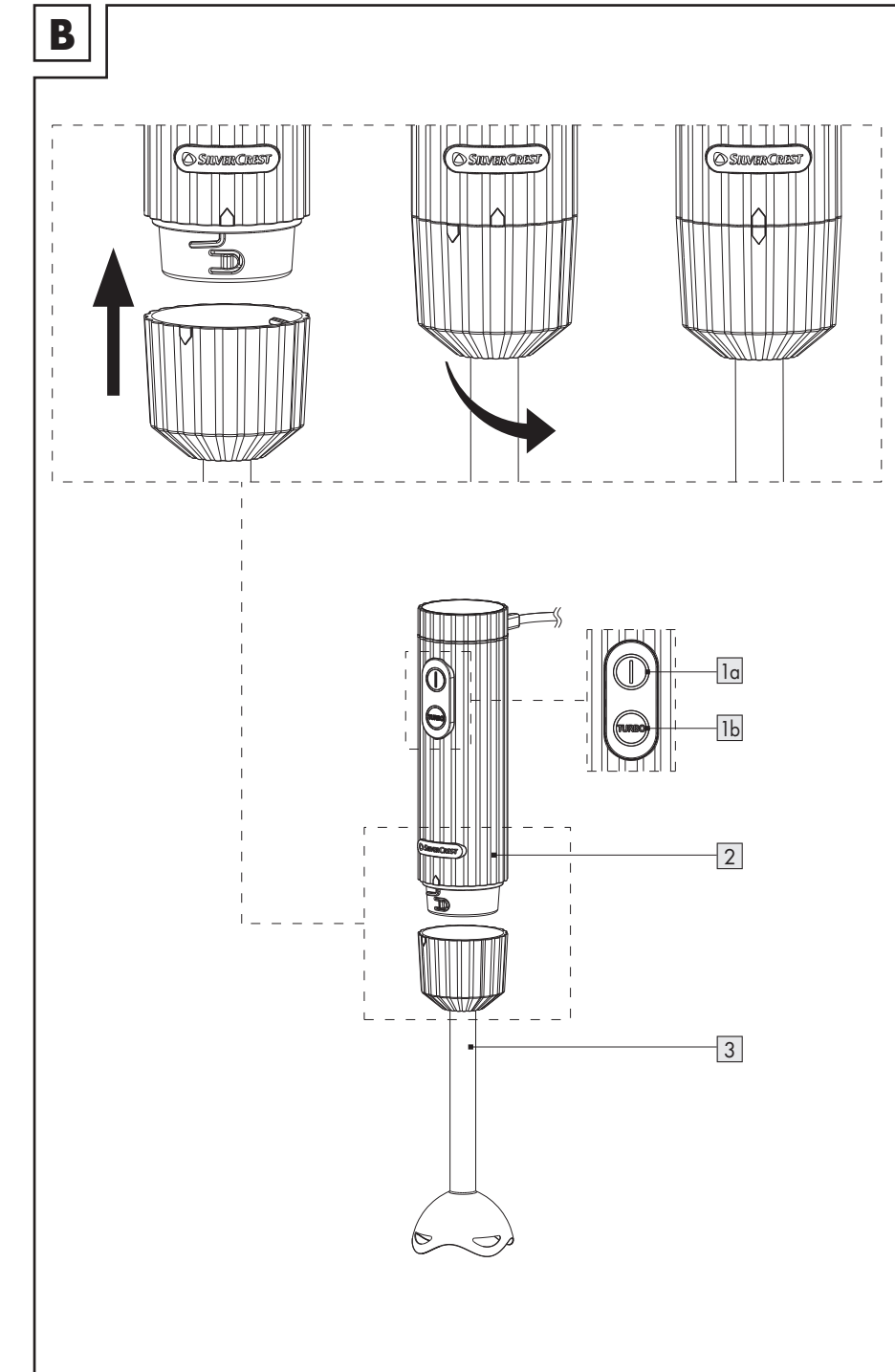
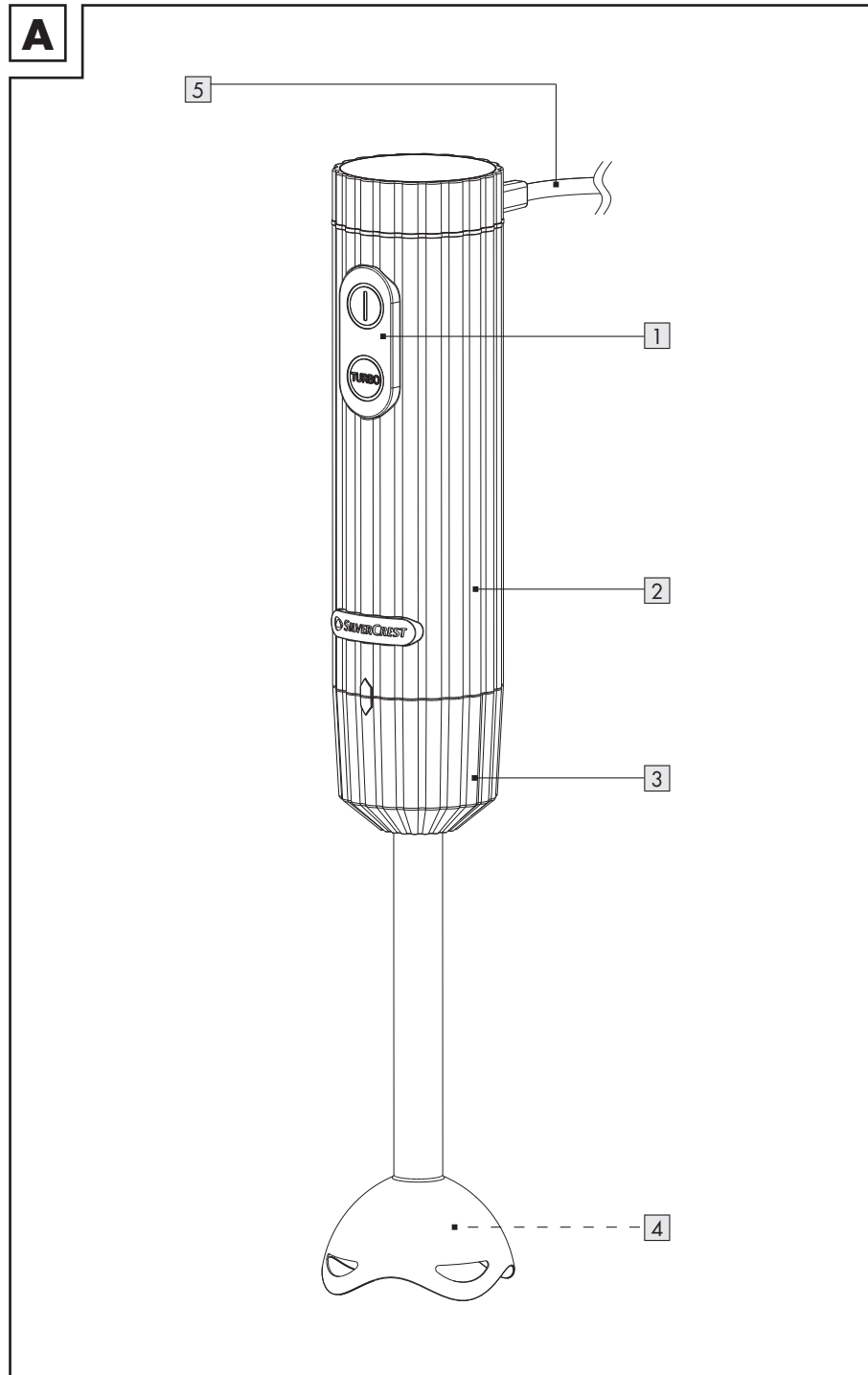







140 mm



|  |      |    |
|--|------|----|
| <b>Warnings and symbols used</b> ..... | Page | 6  |
| <b>Introduction</b> .....              | Page | 6  |
| Intended use .....                     | Page | 7  |
| Scope of delivery .....                | Page | 7  |
| Description of parts .....             | Page | 7  |
| Technical data .....                   | Page | 7  |
| <b>Safety instructions</b> .....       | Page | 7  |
| <b>Before first use</b> .....          | Page | 10 |
| <b>Operation</b> .....                 | Page | 10 |
| Assembly .....                         | Page | 10 |
| Turning the product on/off .....       | Page | 10 |
| <b>Recipes</b> .....                   | Page | 11 |
| Green pesto .....                      | Page | 11 |
| Oatmeal smoothie with fruit .....      | Page | 11 |
| Sweet Fruit Spread .....               | Page | 11 |
| Banana milk .....                      | Page | 11 |
| Mayonnaise .....                       | Page | 12 |
| <b>Cleaning and care</b> .....         | Page | 12 |
| Maintenance .....                      | Page | 12 |
| <b>Storage</b> .....                   | Page | 12 |
| <b>Disposal</b> .....                  | Page | 12 |
| <b>Warranty</b> .....                  | Page | 13 |
| Warranty claim procedure .....         | Page | 13 |
| Service .....                          | Page | 13 |

## Warnings and symbols used

The following warnings are used in this user manual and on the packaging:

|   |  |   |  |
|---|--|---|--|
|  | <p><b>DANGER!</b> This symbol in combination with the signal word “Danger” marks a high-risk hazard that if not prevented could result in death or serious injury.</p>     |  | <p>Alternating current/voltage</p>   |
|  | <p><b>WARNING!</b> This symbol in combination with the signal word “Warning” marks a medium-risk hazard that if not prevented could result in death or serious injury.</p> |  | <p>Watts</p>   |
|  | <p><b>CAUTION!</b> This symbol in combination with the signal word “Caution” marks a low-risk hazard that if not prevented could result in minor or moderate injury.</p>   |  | <p><b>NOTE:</b> This symbol in combination with “Note” provides additional useful information.</p> |
|  | <p>Use the product in dry indoor spaces only.</p>  |  | <p>Food safe: This product has no adverse effect on taste or smell of the food.</p>                |
|  | <p>Safety information<br/>Instructions for use</p>   |  | <p>Symbol for a protection class II product</p>  |

## HAND BLENDER

### ● Introduction

We congratulate you on the purchase of your new product. You have chosen a high quality product. The instructions for use are part of the product. They contain important information concerning safety, use and disposal. Before using the product, please familiarise yourself with all of the safety information and instructions for use. Only use the product as described and for the specified applications. If you pass the product on to anyone else, please ensure that you also pass on all the documentation with it.



You can download and view this and numerous other manuals at [www.lidl-service.com](http://www.lidl-service.com). By scanning this QR code, you will be taken straight to the Lidl service website ([www.lidl-service.com](http://www.lidl-service.com)) where you can open your instruction manual by entering the article number (IAN) 520499\_2504.

## ● Intended use

This product is suitable for puréeing and mixing soups and other food.

The product is intended only for preparing foods.

The product is designed solely for domestic use. It is not intended for commercial use.

Any other use not mentioned in these instructions may cause a damage to the product or create a serious risk of injury.

The manufacturer accepts no liability for damages caused by improper use.



## ● Scope of delivery

After unpacking the product, check if the delivery is complete and if all parts are in good condition. Remove all packaging materials before use.

- 1 × Drive unit
- 1 × Blender
- 1 × Short manual
- 1 × Quick Start Guide

## ● Description of parts

(Fig. A)

- 1a  button
- 1b  button
- 2 Drive unit
- 3 Blender
- 4 Blades
- 5 Power cord with power plug

## ● Technical data

|                                |                         |
|--------------------------------|-------------------------|
| Input voltage:                 | 220–240 V~,<br>50–60 Hz |
| Protection class:              | II                      |
| Power consumption:             | 350 W                   |
| Power consumption in off mode: | 0.0 W                   |



## Safety instructions

**BEFORE USING THE PRODUCT, PLEASE FAMILIARISE YOURSELF WITH ALL OF THE SAFETY INFORMATION AND INSTRUCTIONS FOR USE! WHEN PASSING THIS PRODUCT ON TO OTHERS, PLEASE ALSO INCLUDE ALL THE DOCUMENTS!**

In the case of damage resulting from non-compliance with these operating instructions the guarantee claim becomes invalid! No liability is accepted for consequential damage! In the case of material damage or personal injury caused by incorrect handling or non-compliance with the safety instructions, no liability is accepted!

## Children and persons with disabilities



**⚠ WARNING! RISK OF LOSS OF LIFE OR ACCIDENT TO INFANTS AND CHILDREN!**

Never leave children unsupervised with the packaging material. The packaging material represents a danger of suffocation. Children frequently underestimate the dangers. Keep children away from the product and packaging material at all times.

- This product shall not be used by children. Keep the product and its cord out of reach of children.
- The product can be used by persons with reduced physical, sensory or mental capabilities or lack of experience and knowledge if they have been given supervision or instruction concerning use of the appliance in a safe way and if they understand the hazards involved.
- Children shall not play with the product.

### Intended use

- ⚠ **WARNING!** Misuse may lead to injury. Use this product solely in accordance with these instructions.
- ⚠ Do not attempt to modify the product in any way.

### Electrical safety

- ⚠ **DANGER! Risk of electric shock!** Never attempt to repair the product yourself. In case of malfunction, repairs are to be conducted by qualified personnel only.
- ⚠ **WARNING! Risk of electric shock!** Do not immerse the product's electrical components in water or other liquids. Never hold the product under running water.
- ⚠ **WARNING! Risk of electric shock!** Never use a damaged product. Disconnect the product from the power supply and contact your retailer if it is damaged.
- ⚠ **WARNING! Risk of electric shock!** Do not use the product next to a sink or in moist areas.
- Before connecting the product to the power supply, check that the voltage and current rating corresponds with the power supply details shown on the product's rating label.
- To avoid damaging the power cord, do not squeeze, bend or chafe it on sharp edges. Keep it away from hot surfaces and open flames as well.

- If the supply cord is damaged, it must be replaced by the manufacturer, its service agent or similarly qualified persons in order to avoid a hazard.
- Pull the power plug and not the cable itself to disconnect the product from the power supply.
- Do not wrap the power cord around the product. Connect the product to an easily reachable electrical outlet so that in case of an emergency the product can be unplugged immediately.
- Do not operate the product with wet hands. Do not touch the product with wet hands.
- Always disconnect the appliance from the power supply if it is left unattended and before assembling, disassembling or cleaning.

**⚠ WARNING!** Switch off the appliance and disconnect from power supply before changing accessories or approaching parts that move in use.

- Refer to the chapter “Cleaning and care” for instructions on how to clean the product.
- The product shall only be used with the supplied accessory.
- The product shall only be used with the supplied accessory.
- This appliance is intended to be used in household and similar applications such as:
  - staff kitchen areas in shops, offices, and other working environments;
  - farm houses;
  - by clients in hotels, motels and other residential type environments;
  - bed and breakfast type environments.

## Operation

**⚠ WARNING!** Potential injury from misuse. Care shall be taken when handling the sharp cutting blades, emptying the containers and during cleaning.

- If you notice any smoke or unusual noises, immediately disconnect the product from the power supply. Have the product checked by a specialist before continued use.
- Always operate the product on an even, stable and clean surface.

## ● **Before first use**

- Remove all the packaging materials.
- Clean the product (see "Cleaning and care").

## ● **Operation**

### ● **Assembly**

(Fig. B)

1. Put the blender [3] on the drive unit [2].
2. Turn the blender [3] until ▲ aligns with ▼.
3. Dismount the blender [3] in reverse order.

### ● **Turning the product on/off**

**⚠ WARNING!** The product has an initial rotary impulse. Hold the product firmly during operation.



#### ① **NOTES:**

- With this product you can prepare dips, sauces, soups or baby food. We suggest using the product for a maximum of 1 minute at a time and then letting it cool down.
- Let the product rest at least 2 minutes between cycles.
- After 5 continuous operation cycles: Let the product cool to the room temperature before reusing it.

The following table serves as a guide. Use the recommended processing times so that the appliance does not overheat. If the ingredients are not cooked to your satisfaction after the recommended time, wait until the motor has cooled down before continuing to use the appliance.

We recommend letting the appliance cool down for approx. 1 minute after 1 minute of operation.

| INGREDIENTS              | RECOMMENDED QUANTITY | SPEED  | TIME               |
|--------------------------|----------------------|--------|--------------------|
| Fruit, vegetables        | 100-200 g            | TURBO  | approx. 30-60 sec. |
| Baby food, soups, sauces | 100-400 ml           | TURBO  | approx. 60 sec.    |
| Shakes, milk drinks      | 100-1000 ml          | NORMAL | approx. 60 sec.    |

1. Put the blender [3] on the drive unit [2].
  2. Give the food into a suitable container (such as a measuring cup).
  3. Connect the power plug [5] to a suitable mains socket.
  4. Puréeing and mixing food: Press ① [1a].
  5. Switching off: Release ① [1a] and turbo switch .
  6. Hold the TURBO  [1b] button to process the food at a high speed.
- ① **Note:** Use the normal speed for soft food and the turbo speed for firmer food.
7. After use: Wait until the blender [3] has come to a complete halt. Disconnect the power plug [5] from the mains socket.
  8. Press turbo  [1b] button for faster blending. You can also blend food directly in a cooking pot or a saucepan.
- ① **Note:** Remove the blender [3] as soon as the blade [4] stops rotating.

## ● **Recipes**

### ● **Green pesto**

#### **Ingredients**

|                          |           |
|--------------------------|-----------|
| 80 g                     | Basil     |
| 80 ml                    | Olive oil |
| 2–3 tbsp                 | Pine nuts |
| 1–2 cloves               | Garlic    |
| 50 g                     | Parmesan  |
| Salt and pepper to taste |           |

#### **Preparation**

1. Wash the fresh herbs and shake off the water, peel the garlic and cut the Parmesan into small pieces.
2. Put the olive oil and herbs in a mixing bowl and blend with the hand blender for about 10 seconds. If necessary, divide the herbs into two portions and blend one after the other for about 10 seconds each.
3. Add the remaining ingredients to the mixing bowl and blend everything for a further 25–30 seconds until the desired consistency is reached.

### ● **Oatmeal smoothie with fruit**

#### **Ingredients**

|        |   |
|--------|---|
| 1      | Banana  |
| 1      | Kiwi  |
| 200 ml | Milk or milk substitute<br>(e.g. oat milk, almond milk) |
| 50 g   | Coarse oatmeal flakes                                   |
| 2 tbsp | Linseed   |
| 1 tsp  | Honey or maple syrup                                    |
| 80 ml  | Natural yoghurt   |

Additional fruit as desired, such as blueberries or strawberries

#### **Preparation**

1. Peel the banana and kiwi, and cut them into small pieces.
2. Add all ingredients to a mixing bowl and mix well for approx. 30–60 seconds until the desired consistency is reached.

### ● **Sweet Fruit Spread**

#### **Ingredients**

|                           |  |
|---------------------------|--|
| 250 g                     | Strawberries or other fruit<br>(fresh or frozen) |
| 1 packet<br>(about 125 g) | Preserving sugar without<br>cooking              |
| 1 dash                    | Lemon juice                                      |
| 1 pinch                   | Pulp of a Vanilla pod                            |

#### **Preparation**

1. Wash and clean the strawberries, at the same time removing the green stems. Drain well in a colander, so that you are rid of excess water and the spread is not too watery. Slice larger strawberries into small pieces.
2. Weigh 250 g of strawberries and place in a suitable blender jug.
3. Add a dash of lemon juice.
4. If desired, scrape out and add the pulp of a vanilla pod.
5. Add the contents of the packet of preserving sugar without cooking and mix thoroughly with a hand blender for 45 – 60 seconds. If there are still large pieces in it, allow it to stand for 2 minutes and then purée it again for 60 seconds.
6. Enjoy the fruit spread straight away or pour it into a glass jar with a screw cap and firmly seal it.

### ● **Banana milk**

#### **Ingredients**

|                              |        |
|------------------------------|--------|
| 1                            | Banana |
| 250 ml                       | Milk   |
| Approx. 1 tsp sugar to taste |        |

#### **Preparation**

1. Remove the banana peel and cut the banana into pieces.
2. Put the banana, milk and sugar in the mixing bowl and blend with the hand blender.

## ● **Mayonnaise**



### **Ingredients**

- 250 ml Neutral vegetable oil,  
e.g. rapeseed oil
- 2 Egg yolks
- 15 g Mild vinegar or lemon juice
- Salt and pepper to taste

### ● **Cleaning and care**

**⚠ DANGER! Risk of electric shock!** Before cleaning and maintenance: Disconnect the power plug  from the mains socket.

**① NOTE:** To maintain the product's functionality and appearance, it should be cleaned thoroughly after each use.

| Part   | Cleaning   |
|--|--|
| ■ Drive unit  | <b>⚠ WARNING!</b> Never immerse this part in water or other liquids. Do not hold this part under running water. <ul style="list-style-type: none"><li>■ Do not use any abrasive, aggressive cleaners or hard brushes to clean the product.</li><li><input type="checkbox"/> Disconnect the power plug  from the mains socket before cleaning.</li><li><input type="checkbox"/> Clean with a slightly damp cloth. Use a little dish soap if necessary.</li></ul> |
| ■ Blender     | ■ Clean this part thoroughly with hot water and dish soap.   |

- Before continued use and storage: Rub all parts dry with a clean cloth.

### ● **Maintenance**

- Before each use: Check the product for any visible damage.
- Apart from the occasional cleaning, the product is maintenance-free.



### ● **Storage**

- When not in use, store the product in its original packaging.
- Store the product in a dry, secure location away from children.

### ● **Disposal**

The packaging is made of environmentally friendly materials, which may be disposed of through your local recycling facilities.

### **Preparation**

1. Add the egg yolk and vinegar to a mixing bowl, hold the hand blender vertically in the bowl, then press and hold the switch /.
2. Add the oil in an even, thin stream (within about 1 minute) so that the oil binds to the other ingredients.
3. Afterwards, season with salt and pepper.



Observe the marking of the packaging materials for waste separation, which are marked with abbreviations (a) and numbers (b) with following meaning: 1-7: plastics/20-22: paper and fibreboard/80-98: composite materials.



Contact your local refuse disposal authority for more details of how to dispose of your wornout product.



To help protect the environment, please dispose of the product properly when it has reached the end of its useful life and not in the household waste. Information on collection points and their opening hours can be obtained from your local authority.

## ● **Warranty**

The product has been manufactured to strict quality guidelines and meticulously examined before delivery. In the event of material or manufacturing defects you have legal rights against the retailer of this product. Your legal rights are not limited in any way by our warranty detailed below.

The warranty for this product is 3 years from the date of purchase. The warranty period begins on the date of purchase. Keep the original sales receipt in a safe location as this document is required as proof of purchase.

Any damage or defects already present at the time of purchase must be reported without delay after unpacking the product.

Should the product show any fault in materials or manufacture within 3 years from the date of purchase, we will repair or replace it – at our choice – free of charge to you. The warranty period is not extended as a result of a claim being granted. This also applies to replaced and repaired parts.

This warranty becomes void if the product has been damaged, or used or maintained improperly.

The warranty covers material or manufacturing defects. This warranty does not cover product parts subject to normal wear and tear, thus considered consumables (e.g. batteries, rechargeable batteries, tubes, cartridges), nor damage to fragile parts, e.g. switches or glass parts.

## ● **Warranty claim procedure**

To ensure quick processing of your claim, observe the following instructions:

Make sure to have the original sales receipt and the item number (IAN 520499\_2504) available as proof of purchase.

You can find the item number on the rating plate, an engraving on the product, on the front page of the instruction manual (bottom left), or as a sticker on the rear or bottom of the product.

If functional or other defects occur, contact the service department listed below either by telephone or by e-mail.

Once the product has been recorded as defective you can return it free of charge to the service address that will be provided to you. Ensure to enclose the proof of purchase (sales receipt) and a short, written description outlining the details of the defect and when it occurred.

## ● **Service**











 **Service Great Britain**  
Tel.: 0800 404 7657  
E-Mail: [owim@lidl.gb](mailto:owim@lidl.gb)



|  |         |
|--|---------|
| <b>Käytetyt varoitukset ja symbolit</b> .....  | Sivu 15 |
| <b>Johdanto</b> .....                          | Sivu 15 |
| Tarkoituksenmukainen käyttö .....              | Sivu 16 |
| Toimituksen sisältö .....                      | Sivu 16 |
| Osien kuvaus .....                             | Sivu 16 |
| Tekniset tiedot .....                          | Sivu 16 |
| <b>Turvallisuusohjeet</b> .....                | Sivu 16 |
| <b>Ennen ensimmäistä käyttökertaa</b> .....    | Sivu 19 |
| <b>Käyttäminen</b> .....                       | Sivu 19 |
| Kokoaminen .....                               | Sivu 19 |
| Tuotteen kytkeminen päälle / pois päältä ..... | Sivu 19 |
| <b>Reseptit</b> .....                          | Sivu 20 |
| Vihreä pesto .....                             | Sivu 20 |
| Kaurasmoothie hedelmillä .....                 | Sivu 20 |
| Makea marjalevite .....                        | Sivu 20 |
| Banaanimaito .....                             | Sivu 20 |
| Majoneesi .....                                | Sivu 21 |
| <b>Puhdistus ja hoito</b> .....                | Sivu 21 |
| Kunnossapito .....                             | Sivu 21 |
| <b>Varastointi</b> .....                       | Sivu 21 |
| <b>Hävittäminen</b> .....                      | Sivu 21 |
| <b>Takuu</b> .....                             | Sivu 22 |
| Toimiminen takuutapauksessa .....              | Sivu 22 |
| Huoltopalvelu .....                            | Sivu 22 |

## Käytetyt varoitukset ja symbolit

Tässä käyttöohjeessa ja pakkauksessa on käytetty seuraavia varoituksia:

|  |  |
|--|--|
|  <p><b>VAARA!</b> Tämä symboli yhdessä merkisanan "Vaara" kanssa merkitsee korkeaa riskiä, joka voi johtaa kuolemaan tai vakavaan loukkaantumiseen, jos sitä ei vältetä.</p>          |  <p>Vaihtovirta/jännite</p>   |
|  |  <p>Watti</p>   |
|  <p><b>VAROITUS!</b> Tämä symboli yhdessä merkisanan "Varoitus" kanssa merkitsee keskitason riskiä, joka voi johtaa kuolemaan tai vakavaan loukkaantumiseen, jos sitä ei vältetä.</p> |  <p><b>HUOMAUTUS:</b> Tämä symboli yhdessä merkisanan "Huomautus" kanssa, antaa hyödyllistä lisätietoa.</p> |
|  |  <p>Käytä tuotetta vain kuivissa sisätiloissa.</p>  |
|  <p><b>HUOMIO!</b> Tämä symboli yhdessä merkisanan "Huomio" kanssa merkitsee matalaa riskiä, joka voi johtaa lievään tai kohtalaiseen loukkaantumiseen, jos sitä ei vältetä.</p>      |  <p>Elintarviketurvallinen: Tämä tuote ei vaikuta haitallisesti elintarvikkeiden makuun tai hajuun.</p>     |
|  |  <p>Suojausluokan II tuotteen symboli</p>   |
| <p> Turvallisuuustiedot</p> <p> Käyttöohjeet</p>   |  |

## SAUVASEKOITIN

### ● Johdanto

Onnittelemme sinua uuden tuotteen hankinnasta. Valitsit erittäin korkealaatuisen tuotteen. Käyttöohje on osa tätä tuotetta. Se sisältää tärkeitä turvallisuusohjeita sekä käyttöä ja hävitystä koskevia ohjeita. Tutustu ennen tuotteen käyttöä huolellisesti kaikkiin käyttöja turvallisuusohjeisiin. Käytä tuotetta ainoastaan ohjeen mukaan ja siinä mainittuihin tarkoituksiin. Anna kaikki ohjeet mukaan, jos luovutat tuotteen edelleen.



Voit ladata ja tarkastella tätä ja lukuisia muita käyttöohjeita osoitteesta [www.lidl-service.com](http://www.lidl-service.com). Skannaamalla tämän QR-koodin pääset suoraan Lidlin palvelusivustolle ([www.lidl-service.com](http://www.lidl-service.com)), jossa voit avata käyttöohjeesi syöttämällä tuotenumeron (IAN) 520499\_2504.

## ● Tarkoituksenmukainen käyttö

Tämä tuote soveltuu keittojen ja muiden ruokien soseuttamiseen ja sekoittamiseen.

Tuote on tarkoitettu vain ruokien valmistukseen.

Tuote on suunniteltu yksinomaan kotikäyttöön. Sitä ei ole tarkoitettu kaupalliseen käyttöön.

Kaikki muu käyttö, jota ei ole mainittu näissä ohjeissa, voi vahingoittaa tuotetta tai aiheuttaa vakavan loukkaantumisaaran.

Valmistaja ei vastaa mistään vahingoista, jotka johtuvat virheellisestä käytöstä.

## ● Toimituksen sisältö

Kun olet purkanut tuotteen pakkauksesta, tarkista, että toimitus on täydellinen ja kaikki osat ovat hyvässä kunnossa. Poista kaikki pakkausmateriaali ennen käyttöä.

- 1 × Käyttöyksikkö
- 1 × Sekoitin
- 1 × Pikaohje
- 1 × Pika-aloitusohje

## ● Osien kuvaus

(Kuva A)

- 1a  painike
- 1b  painike
- 2 Käyttöyksikkö
- 3 Sekoitin
- 4 Terät
- 5 Pistokeellinen virtajohto

## ● Tekniset tiedot

|                                       |                         |
|---------------------------------------|-------------------------|
| Tulojännite:                          | 220-240 V~,<br>50-60 Hz |
| Suojausluokka:                        | II                      |
| Tehonkulutus:                         | 350 W                   |
| Tehonkulutus pois päältä<br>-tilassa: | 0,0 W                   |



## Turvallisuusohjeet

**TUTUSTU KAIKKIIN TURVALLISUUS- JA KÄYTTÖOHJEISIIN ENNEN TUOTTEEN KÄYTTÖÄ! KUN LUOVUTAT TÄMÄN TUOTTEEN MUILLE, LIITÄ MUKAAN MYÖS KAIKKI ASIAKIRJAT!**

Jos vahinko johtuu näiden käyttöohjeiden noudattamatta jättämisestä, takuu ei kata sitä! Välillisistä vahingoista ei oteta vastuuta! Jos laitteen virheellisestä käsittelystä tai turvallisuusohjeiden noudattamatta jättämisestä aiheutuu aineellisia vahinkoja tai henkilövahinkoja, mitään vastuuta ei oteta!

## Lapset ja toimintarajoitteiset henkilöt



**VAROITUS!**  
**AIHEUTAA HENGENVAAARAN TAI TAPATURMAVAARAN LAPSILLE!**

Älä koskaan jätä lapsia pakkausmateriaalin läheisyyteen ilman valvontaa. Pakkausmateriaaliin liittyy tukehtumisvaara. Lapset aliarvioivat usein vaarat. Pidä

tuote ja pakkausmateriaali aina lasten ulottumattomissa.

- Lapset eivät saa käyttää tätä tuotetta. Pidä tuote ja sen virtajohto poissa lasten ulottuvilta.
- Tuotetta voivat käyttää henkilöt, jotka ovat ruumiillisilta tai henkisiltä kyvyiltään tai aisteiltaan rajoittuneita tai joilla ei ole kokemusta tai tietoa tuotteen käytöstä, jos heitä valvotaan tai heitä on opastettu laitteen turvallisessa käytössä ja jos he ymmärtävät tuotteen käyttöön liittyvät vaarat.
- Lapset eivät saa leikkiä tuotteella.

## Tarkoituksenmukainen käyttö

- ⚠ **VAROITUS!** Virheellinen käyttö voi johtaa loukkaantumiseen. Käytä tätä tuotetta yksinomaan näiden ohjeiden mukaisesti.
- ⚠ Älä yritä muuttaa tuotetta millään tavalla.

## Sähköturvallisuus

- ⚠ **VAARA! Sähköiskun vaara!** Älä koskaan yritä korjata tuotetta itse.

Toimintahäiriön sattuessa korjaukset saa suorittaa vain ammattitaitoinen henkilökunta.

- ⚠ **VAROITUS! Sähköiskun vaara!** Älä upota tuotteen sähköosia veteen tai muihin nesteisiin sähköiskun välttämiseksi. Älä koskaan pidä tuotetta juoksevan veden alla.
- ⚠ **VAROITUS! Sähköiskun vaara!** Älä koskaan käytä vaurioitunutta tuotetta. Irrota tuote pistorasiasta ja ota yhteys jälleenmyyjään, jos tuotteessa on vaurioita.
- ⚠ **VAROITUS! Sähköiskun vaara!** Älä käytä tuotetta pesualtaan vieressä tai kosteilla alueilla.
- Ennen tuotteen yhdistämistä virransyöttöön, tarkista, että jännitteen ja virran nimellisarvot vastaavat tuotteen arvokilvessä ilmoitettuja virtalähteen tietoja.
- Jotta virtajohto ei vahingoittuisi, älä purista tai taivuttele sitä tai hankaa sitä teräviin reunoihin. Pidä se etäällä myös kuumista pinnoista ja avotulesta.

- Jos virtajohto on vaurioitunut, se täytyy viedä vaihdettavaksi valmistajalle, sen huoltoliikkeeseen tai vastaavalle ammattitaitoiselle henkilölle vaarojen välttämiseksi.
- Kun irrotat pistokkeen virtalähteestä, vedä pistokkeesta älä virtajohdosta.
- Älä kierrä virtajohtoa tuotteen ympäri. Yhdistä tuote pistorasiaan, joka on helposti tavoitettavissa, jotta pistoke voidaan hätätilanteessa vetää välittömästi irti.
- Älä käytä tuotetta, jos kätesi ovat märät. Älä kosketa tuotetta, jos kätesi ovat märät.

## Käyttäminen

- ▲ **VAROITUS!** Väärinkäyttö voi aiheuttaa loukkaantumisen. Ole varovainen käsitellessäsi teräviä leikkuuteriä, tyhjentäessäsi säiliöitä sekä puhdistamisen aikana.
- Jos havaitset savua tai epätavallisia ääniä tai hajuja, irrota tuote välittömästi virtalähteestä. Tarkistuta tuote asiantuntijalla ennen kuin jatkat sen käyttöä.

- Käytä tuotetta tasaisella, vakaalla ja kuivalla pinnalla.
- Irrota laite aina virransyötöstä, jos se jätetään ilman valvontaa sekä ennen kokoamista, purkamista tai puhdistamista.

▲ **VAROITUS!** Sammuta laite ja irrota se virtalähteestä ennen lisävarusteiden vaihtamista tai käytössä liikkuvien osien koskettamista.

- Katso ohjeet tuotteen puhdistamisesta luvusta "Puhdistaminen ja hoito".
- Tuotetta saa käyttää vain mukana tulevan lisävarusteen kanssa.
- Tuotetta saa käyttää vain mukana tulevan lisävarusteen kanssa.
- Tuote on tarkoitettu käytettäväksi kotitalouksissa tai vastaavissa käyttöpaikoissa, kuten:
  - myymälöiden, toimistojen ja muiden työympäristöjen henkilöstökeittiöissä;
  - maataloilla;
  - hotellien, motellien ja muiden asuin ympäristöjen asiakkaiden käytössä;
  - aamiaismajoituspaikoissa.



## ● Ennen ensimmäistä käyttökertaa

- Poista kaikki pakkausmateriaalit.
- Puhdista tuote (katso ”Puhdistaminen ja hoito”).

## ● Käyttäminen

### ● Kokoaminen

(Kuva B)

1. Aseta sekoitin **3** käyttöyksikköön **2**.
2. Käännä sekoitinta **3**, kunnes  kohdistuu merkkiin .
3. Pura sekoitin **3** päinvastaisessa järjestyksessä.

## ● Tuotteen kytkeminen päälle / pois päältä

**⚠ VAROITUS!** Tuote käynnistyy pyörimispulsseilla. Pidä tuotetta tukevasti käytön aikana.

### ① HUOMAUTUKSET:





- Tällä tuotteella voit valmistaa dippejä, kastikkeita, keittoja tai vauvanruokaa. Suosittelemme käyttämään tuotetta enintään 1 minuutin yhtäjaksoisesti ja antaa sen jäähtyä sen jälkeen.

Seuraava taulukko on ohjeellinen. Käytä suositteluja käsittelyaikoja, jotta laite ei ylikuumene. Jos aineiden koostumus ei ole toivottu suosittelun ajan kuluttua, odota, että moottori on jäähtynyt, ennen kuin jatkat laitteen käyttöä.

Suosittelimme antamaan laitteen jäähtyä noin 1 minuutin ajan aina 1 minuutin käytön jälkeen.

| AINEKSET                        | SUOSITELTU MÄÄRÄ | NOPEUS   | AIKA         |
|---------------------------------|------------------|----------|--------------|
| Hedelmät, vihannekset           | 100–200 g        | TURBO    | noin 30–60 s |
| Vauvanruoka, keitot, kastikkeet | 100–400 ml       | TURBO    | noin 60 s    |
| Pirtelöt, maitojuomat           | 100–1000 ml      | NORMAALI | noin 60 s    |

- Anna tuotteen jäähtyä käyttöjaksojen välissä vähintään 2 minuuttia.
- 5 peräkkäisen käyttöjakson jälkeen: Anna tuotteen jäähtyä huonelämpötilaan ennen uudelleen käyttöä.

1. Aseta sekoitin **3** käyttöyksikköön **2**.
2. Täytä sopiva astia (kuten mittakuppi) sekoitettavilla elintarvikkeilla.
3. Yhdistä virtapistoke **5** sopivaan pistorasiaan.
4. Elintarvikkeiden soseuttaminen ja sekoittaminen: Paina  **1a**.
5. Kytkeminen pois päältä: Vapauta  **1a** ja turbokytin .
6. Pitämällä TURBO  **1b** -painiketta painettuna käsittelet elintarvikkeet suurella nopeudella.
- ① **Huomautus:** Käytä normaalia nopeutta pehmeille elintarvikkeille ja turbonopeutta kiinteämmille elintarvikkeille.
7. Käytön jälkeen: Odota, kunnes sekoitin **3** on pysähtynyt täysin. Irrota pistoke **5** pistorasiasta.
8. Paina Turbo  **1b** -painiketta nopeaan sekoittamiseen. Voit myös sekoittaa elintarvikkeet suoraan kattilassa tai paistinpannussa.
- ① **Huomautus:** Poista sekoitin **3** heti, kun terä **4** lakkaa pyörimästä.

## ● Reseptit

### ● Vihreä pesto

#### Ainekset

|            |                |
|------------|----------------|
| 80 g       | Basilikaa      |
| 80 ml      | Oliiviöljyä    |
| 2–3 rkl    | Pinjansiemeniä |
| 1–2 kynttä | Valkosipulia   |
| 50 g       | Parmesaania    |

Suolaa ja pippuria maun mukaan.

#### Valmistus

1. Pese tuoreet yrtit ja ravistele vesi pois, kuori valkosipuli ja leikkaa parmesaani pieniksi paloiksi.
2. Laita oliiviöljy ja yrtit sekoituskulhoon ja sekoita sauvasekoittimella noin 10 sekuntia. Tarvittaessa jaa yrtit kahteen osaan ja sekoita niitä peräkkäin noin 10 sekunnin ajan.
3. Lisää loput ainekset sekoituskulhoon ja sekoita vielä 25–30 sekuntia, kunnes saavutetaan haluttu koostumus.

### ● Kaurasmoothie hedelmillä

#### Ainekset

|        |  |
|--------|--|
| 1      | Banaani  |
| 1      | Kiivi  |
| 200 ml | Maitoa tai maidonkorviketta (esim. kauramaitoa, mantelimaitoa) |
| 50 g   | Isoja kaurahiutaleita  |
| 2 rkl  | Pellavansiemeniä   |
| 1 tl   | Hunajaa tai vaahterasirappia                                   |
| 80 ml  | Luonnonjugurttia   |

Halutessasi lisää marjoja, kuten mustikoita tai mansikoita

#### Valmistus:

1. Kuori banaani ja kiivi ja leikkaa ne pieniksi paloiksi.
2. Lisää kaikki ainekset sekoituskulhoon ja sekoita hyvin noin 30–60 sekuntia, kunnes saavutetaan haluttu koostumus.

### ● Makea marjalevite

#### Ainekset

|                        |  |
|------------------------|--|
| 250 g                  | Mansikoita tai muita marjoja (tuoreita tai pakastettuja) |
| 1 paketti (noin 125 g) | Säilöntäsokeria ilman keittämistä                        |
| 1 ripaus               | Sitruunamehua  |
| 1 hyppysellinen        | Vaniljatangon sisusta                                    |

#### Valmistus:

1. Pese ja puhdista mansikat ja poista samalla vihreät kannat. Valuta hyvin siivilässä, jotta ylimääräinen vesi poistuu ja levite ei tule liian vetiseksi. Leikkaa suuret mansikat pieniksi paloiksi.
2. Punnitse 250 g mansikoita ja laita ne sopivaan sekoituskannuun.
3. Lisää ripaus sitruunamehua.
4. Halutessasi voit kaapia vaniljatangon sisustaa ja lisätä sen seokseen.
5. Lisää säilöntäsokeripakkauksen sisältö keittämättä ja sekoita huolellisesti sauvasekoittimella 45–60 sekuntia. Jos jäljellä on vielä suuria paloja, anna seistä 2 minuuttia ja soseuta sitten uudelleen 60 sekuntia.
6. Nauti marjalevite heti tai kaada se kierrekorkilliseen lasipurkkiin ja sulje tiiviisti.

### ● Banaanimaito

#### Ainekset

|        |         |
|--------|---------|
| 1      | Banaani |
| 250 ml | Maitoa  |

Noin 1 tl sokeria maun mukaan

#### Valmistus:

1. Kuori banaani ja leikkaa se pieniksi paloiksi.
2. Laita banaani, maito ja sokeri sekoituskulhoon ja sekoita sauvasekoittimella.

## ● Majoneesi

### Ainekset

- 250 ml Kasviöljyä,  
esim rypsiöljyä
- 2 Munankeltuista
- 15 g Mietoa etikkaa tai sitruunamehua  
Suolaa ja pippuria maun mukaan.

### Valmistus:

1. Lisää munankeltuainen ja etikka sekoituskulhoon, pidä sauvasekoitinta pystysuorassa kulhossa ja pidä painettuna kytkintä [1a]/[1b].
2. Lisää öljy tasaisena, ohuena virtauksena (noin 1 minuutin kuluessa), jotta öljy sitoutuu muihin ainesosiin.
3. Mausta sen jälkeen suolalla ja pippurilla.

## ● Puhdistus ja hoito

⚠ **VAARA! Sähköiskun vaara!** Ennen puhdistusta/huoltoa: Irrota pistoke [5] pistorasiasta.

① **HUOMAUTUS:** Tuotteen toimivuuden ja ulkonäön säilyttämiseksi se on puhdistettava huolellisesti jokaisen käyttökerran jälkeen.

| Osa                 | Puhdistus  |
|---------------------|--|
| ■ Käyttöyksikkö [2] | <p>⚠ <b>VAROITUS!</b> Älä upota tätä osaa veteen tai muihin nesteisiin. Älä pidä tätä osaa juoksevan veden alla.</p> <ul style="list-style-type: none"><li>■ Älä puhdistu tuotetta hankaavilla, voimakkailla puhdistusaineilla tai kovilla harjoilla.</li><li><input type="checkbox"/> Irrota pistoke [5] pistorasiasta ennen puhdistamista.</li><li><input type="checkbox"/> Puhdistu kevyesti kostutetulla liinalla. Käytä hieman astianpesuainetta, mikäli tarpeen.</li></ul> |
| ■ Sekoitin [3]      | ■ Puhdistu tämä osa huolellisesti kuumalla vedellä ja astianpesuaineella.  |

- Ennen käytön jatkamista ja varastointia: Hankaa kaikki osat kuiviksi puhtaalla liinalla.

## ● Kunnossapito

- Ennen jokaista käyttökertaa: Tarkista tuote näkyvien vaurioiden varalta.
- Tuote on huoltovapaa säännöllistä puhdistamista lukuun ottamatta.

## ● Varastointi

- Säilytä tuote alkuperäisessä pakkauksessa, kun et käytä sitä.
- Säilytä tuote kuivassa, turvallisessa paikassa lasten ulottumattomissa.

## ● Hävittäminen

Pakkaus on valmistettu ympäristöystävällisistä materiaaleista, jotka voidaan viedä paikalliseen kierrätyspisteeseen.



Noudata pakkausmateriaalien jätteiden lajittelua koskevia merkintöjä. Ne koostuvat lyhenteistä (a) sekä numeroista (b) ja tarkoittavat seuraavaa: 1-7 = muovit / 20-22 = paperi ja pahvi / 80-98 = komposiitit.



Lisätietoja käytöstä poistetun tuotteen hävittämismahdollisuuksista saat kuntasi tai kaupunkisi viranomaisilta.



Älä heitä käytettyä tuotetta kotitalousjätteisiin. Hävitä tuote ympäristöystävällisesti toimittamalla se asianmukaiseen jätehuoltoon. Lisätietoja keräyspaikoista ja niiden aukioloajoista saat kuntasi viranomaisilta.

## ● **Takuu**

Tuote on valmistettu huolellisesti tiukkojen laatudirektiivien mukaan ja tarkistettu huolella ennen toimitusta. Materiaali- tai valmistusvirheiden tapauksessa kuluttajalla on laillisia oikeuksia tuotteen myyjää kohtaan. Alla oleva takuu ei rajoita kuluttajan lakisääteisiä oikeuksia millään tavalla.

Tämän tuotteen takuu on 3 vuotta ostopäivästä lukien. Takuu-aika alkaa ostopäivästä. Säilytä alkuperäinen ostokuitti turvallisessa paikassa, koska tätä asiakirjaa vaaditaan ostotositteena.

Mahdollisista ostohehkellä esiintyneistä vaurioista tai vioista on ilmoitettava välittömästi tuotteen pakkauksesta purkamisen jälkeen.

Jos 3 vuoden sisällä tuotteen ostopäivästä alkaen tuotteesta löytyy materiaali- tai valmistusvirhe, korjaamme tuotteen ilmaiseksi harkintamme mukaan. Takuu-aikaa ei pidennetä myönnetyin takuuvaatimuksen vuoksi. Tämä koskee myös vaihdettuja ja korjattuja osia.

Takuun voimassaolo lakkaa, jos tuote on vioittunut, sitä on käytetty tai huollettu tarkoituksenvastaisesti.

Takuu kattaa materiaali- ja valmistusvirheet. Takuu ei kata tuotteen osia, jotka kuluvat normaalisti (esim. paristot, akut, letkut, väripatruunat) ja joita voidaan sen vuoksi pitää kuluvin osina eikä myöskään rikkoutuvia osia esim. kytкимиä, akkuja tai lasista valmistettuja osia.

## ● **Toimiminen takuutapauksessa**

Jotta asiiasi nopea käsittely voidaan taata, pyydämme sinua toimimaan seuraavien ohjeiden mukaisesti:

Säilytä kassakuitti ja tuotenumero (IAN 520499\_2504) todisteena tekemästäsi ostoksesta.

Tuotenumero löytyy tyyppikilvestä, kaiverruksesta, käyttöohjeen etusivulta (vasen alareuna) tai tuotteen takaosassa tai pohjassa olevasta tarrasta.

Jos havaitset tuotteessa toimintahäiriöitä tai muita vikoja, ota ensin yhteyttä puhelimitse tai sähköpostitse alla mainittuun huoltopalveluun.

Sen jälkeen voit lähettää tuotteen maksutta huoltopalvelun osoitteeseen. Liitä tuotteen mukaan ostokuitti ja selvitys havaitusta viasta ja sen havaitsemisajankohdasta.

## ● **Huoltopalvelu**

**FI** **Huoltopalvelu Suomi**

Puhelin: 09 42453024











E-Mail: owim@lidl.fi



|   |          |
|---|----------|
| <b>Varningar och symboler som används</b> ..... | Sidan 24 |
| <b>Inledning</b> .....                          | Sidan 24 |
| Avsedd användning .....                         | Sidan 25 |
| Leveransinnehåll .....                          | Sidan 25 |
| Delarnas beskrivning .....                      | Sidan 25 |
| Tekniska data .....                             | Sidan 25 |
| <b>Säkerhetsinstruktioner</b> .....             | Sidan 25 |
| <b>Innan första användning</b> .....            | Sidan 28 |
| <b>Arbete</b> .....                             | Sidan 28 |
| Montering .....                                 | Sidan 28 |
| Slå på/stänga av produkten: .....               | Sidan 28 |
| <b>Recept</b> .....                             | Sidan 29 |
| Grön pesto .....                                | Sidan 29 |
| Havremjöls smoothie med frukt .....             | Sidan 29 |
| Söt fruktsylt .....                             | Sidan 29 |
| Bananmjölk .....                                | Sidan 29 |
| Majonäs .....                                   | Sidan 30 |
| <b>Rengöring och skötsel</b> .....              | Sidan 30 |
| Underhåll .....                                 | Sidan 30 |
| <b>Förvaring</b> .....                          | Sidan 30 |
| <b>Avfallshantering</b> .....                   | Sidan 30 |
| <b>Garanti</b> .....                            | Sidan 31 |
| Handläggning av garantianspråk .....            | Sidan 31 |
| Service .....                                   | Sidan 31 |

## Varningar och symboler som används

Följande varningar används i den här bruksanvisningen och på förpackningen:

|   |   |   |  |
|---|---|---|--|
|  | <p><b>FARA!</b> Denna symbol i kombination med ordet "Fara" markerar en hög risk som, om den inte förhindras, kan resultera i dödsfall eller allvarlig skada.</p>             |  | <p>Växelström/spänning</p>   |
|  | <p><b>VARNING!</b> Denna symbol i kombination med ordet "Varning" markerar en medelhög risk som, om den inte förhindras, kan resultera i dödsfall eller allvarlig skada.</p>  |  | <p><b>NOTERA:</b> Denna symbol i kombination med "Notera" ger ytterligare användbar information.</p> |
|  | <p><b>FÖRSIKTIGHET!</b> Denna symbol i kombination med ordet "Försiktighet" markerar en låg risk som, om den inte förhindras, kan resultera i mindre eller måttlig skada.</p> |  | <p>Använd endast produkten inomhus på en torr plats.</p>   |
|  | <p><b>FÖRSIKTIGHET!</b> Denna symbol i kombination med ordet "Försiktighet" markerar en låg risk som, om den inte förhindras, kan resultera i mindre eller måttlig skada.</p> |  | <p>Livsmedelssäkerhet: Denna produkt har ingen påverkan på smak eller lukt hos livsmedlet.</p>       |
|  | <p>Säkerhetsinformation</p>   |  | <p>Symbol för en skyddsklass II produkt</p>  |
|  | <p>Användarinstruktioner</p>  |   |  |

## STAVMIXER

### ● Inledning

Grattis till köpet av din nya produkt. Du har köpt en högklassig produkt. Bruksanvisningen hör till produkten. Den innehåller viktiga anvisningar för säkerhet, användning och avfallshantering. Läs säkerhetsanvisningarna och monteringsanvisningen innan du använder produkten. Använd produkten endast enligt beskrivningen och endast för de angivna ändamålen. Se till att bruksanvisningen alltid finns tillgänglig även vid vidare användning av tredje man.



Du kan ladda ned och titta på denna och många andra bruksanvisningar på [www.lidl-service.com](http://www.lidl-service.com). Genom att skanna den här QR-koden kommer du direkt till webbplatsen Lidl service ([www.lidl-service.com](http://www.lidl-service.com)) där du kan öppna din bruksanvisning genom att mata in artikelnumret (IAN) 520499\_2504.

## ● Avsedd användning

Denna produkt är lämplig för att göra puréer och blanda soppor och andra livsmedel.

Produkten är endast avsedd för att bereda livsmedel.

Produkten är endast avsedd för hemmabruk. Produkten är inte avsedd för kommersiell användning.

All annan användning som inte anges i dessa instruktionerna kan orsaka skador på produkten eller skapa allvarlig risk förr personskador.

Tillverkaren påtar sig inget ansvar för skador som orsakas av felaktig användning.

## ● Leveransinnehåll

Efter uppackning av produkten, kontrollera att leveransen är komplett och att alla delar är i bra skick. Ta bort allt förpackningsmaterial innan användning.

- 1 × Basenhet
- 1 × Mixer
- 1 × Snabbguide
- 1 × Snabbstartguide

## ● Delarnas beskrivning

(Bild A)

- 1a  knapp
- 1b  knapp
- 2  Basenhet
- 3  Mixer
- 4  Blad
- 5  Elsladd med elkontakt

## ● Tekniska data

|                                  |                         |
|----------------------------------|-------------------------|
| Ingångsspänning:                 | 220-240 V~,<br>50-60 Hz |
| Skyddsklass:                     | II                      |
| Effektförbrukning:               | 350 W                   |
| Effektförbrukning avstängt läge: | 0,0 W                   |



## Säkerhetsinstruktioner

**INNAN PRODUKTEN ANVÄNDS, BEKANTA DIG MED ALL SÄKERHETSINFORMATION OCH INSTRUKTIONER FÖR ANVÄNDNING! NÄR PRODUKTEN ÖVERLÄMNAS TILL NÅGON ANNAN SKALL OCKSÅ DOKUMENTEN FÖLJA MED!**

Vid skador som uppstår på grund av att denna bruksanvisning inte följts kommer inga garantikrav att gälla! Inget ansvar tas för följskador! Vid material- eller personskador som orsakats av felaktig hantering eller att säkerhetsinstruktionerna inte följts tas inget ansvar!

## Barn och personer med handikapp



**⚠ VARNING! RISK FÖR LIV ELLER OLYCKOR FÖR SPÄDBARN OCH BARN!**

Lämna aldrig barn utan uppsikt med förpackningsmaterialet. Förpackningsmaterialet utgör en risk för kvävning. Barn undervärderar ofta riskerna. Håll alltid barn undan från förpackningsmaterial.

- Denna produkt skall inte användas av barn. Förvara produkten och dess kabel utom räckhåll för barn.
- Denna produkt kan användas av personer med reducerad fysisk, sensorisk eller mental kapacitet eller saknar erfarenhet och kunskap om de övervakas eller fått instruktioner beträffande användning av produkten på ett säkert sätt och förstår riskerna involverade däri.
- Barn skall inte leka med produkten.

### **Avsedd användning**

**⚠ VARNING!** Felaktig användning kan leda till skador. Använd endast produkten i enlighet med dessa instruktioner.

**⚠** Försök inte att modifiera produkten på något sätt.

### **Elektrisk säkerhet**

**⚠ FARA! Risk för elektrisk stöt!** Försök aldrig att själv reparera produkten. Vid eventuella funktionsfel skall reparationer endast utföras av kvalificerade personer.

**⚠ VARNING! Risk för elektrisk stöt!** Sänk inte ned produktens elektriska komponenter i vatten eller annan vätska. Håll aldrig produkten under rinnande vatten.

**⚠ VARNING! Risk för elektrisk stöt!** Använd aldrig en skadad produkt. Koppla ifrån produkten från strömförsörjningen och kontakta din återförsäljare om den är skadad.

**⚠ VARNING! Risk för elektrisk stöt!** Använd inte produkten nära en diskho eller i fuktiga områden.

- Innan produkten ansluts till strömförsörjningen, kontrollera att spänningen och strömmärkningen motsvaras detaljerna för strömförsörjningen som visas på produktens märketikett.
- För att undvika skador på strömsladden skall du undvika att klämma, böja eller dra den över vassa kanter. Håll den undan från heta ytor och öppna lågor.

- Om strömsladden är skadad måste den bytas av tillverkaren, ett serviceombud eller liknande kvalificerad person för att undvika faror.
- Dra i kontakten och inte i själva sladden för att koppla ifrån den från strömförsörjningen.
- Linda inte strömsladden runt produkten. Anslut produkten till ett lättåtkomligt elektrisk uttag som att vid nödfall produkten kan kopplas ifrån omedelbart.
- Använd inte eller vidrör produkten med våta händer. Vidrör produkten med våta händer.
- Koppla alltid bort apparaten från strömförsörjningen när den lämnas utan uppsikt och innan montering, demontering eller rengöring.

- ⚠ VARNING!** Stäng av apparaten och koppla ifrån den från strömförsörjningen innan byte av tillbehör eller innan du närmar dig delar i rörelse.
- Se sektionen "Rengöring och skötsel" för instruktionen om hur produkten skall rengöras.
  - Produkten skall endast användas med de medföljande tillbehören.
  - Produkten skall endast användas med de medföljande tillbehören.
  - Denna produkt är avsedd att användas i hushåll och liknande användningsområden såsom:
    - personalkök i butiker, kontor och andra arbetsmiljöer;
    - Lantgårdar;
    - av kunder på hotell, motell och andra bostadsliknande miljöer;
    - bed and breakfast typ av miljöer

## Arbete

- ⚠ VARNING!** Potentiell skada från missbruk. Försiktighet gäller vid hantering av de vassa skärbladen, när behållaren töms och vid rengöring.
- Om du upptäcker rök eller ovanligt buller, koppla omedelbart ifrån produkten från strömförsörjningen. Låt en specialist kontrollera produkten innan du fortsätter att använda den.
  - Använd alltid produkten på en jämn, stabil och torr yta.

## ● **Innan första användning**

- Ta bort allt förpackningsmaterial.
- Rengör produkten (se "Rengöring och skötsel")

## ● **Arbete**

### ● **Montering**

(Bild B)

1. Placera mixern **3** på motorenheten **2**.
2. Vrid mixern **3** tills den  är i linje med .
3. Demontera mixern **3** i motsatt ordning.





### ● **Slå på/stänga av produkten:**

**⚠ VARNING!** Produkten har en initial rotationsstöt. Täck inte över produkten under användning!

#### **① NOTERINGAR:**

- Med denna produkt kan bereda dipp, såser, soppor eller barnmat. Vi förslår att produkten används maximalt en minut i taget och att den sedan får svalna.

- Låt produkten vila i två minuter mellan cyklerna.
- Efter fem kontinuerliga driftcykler: Låt produkten svalna till rumstemperatur innan den används igen.

1. Placera mixern **3** på motorenheten **2**.
2. Placera maten i en lämplig behållare (såsom en mätkopp).
3. Anslut elkontakten **5** till ett lämpligt eluttag.
4. Göra puréer och mixa mat: Tryck på  **1a**.
5. Stänga av: Släpp  **1a** och turboomkopplaren .
6. Håll inne TURBO-knappen  **1b** för att behandla maten med hög hastighet.
- ① Notera:** Använd normal hastighet för mjuka livsmedel och turbohastigheten för fastare livsmedel.
7. Efter användning: Vänta tills mixern **3** har stannat helt. Koppla ifrån elkontakten **5** från eluttaget.
8. Tryck på turboknappen  **1b** för snabbare mixning. Du kan också mixa maten direkt i ett kokkärl eller en såskastrull.
- ① Notera:** Ta bort mixern **3** så snart som bladen **4** slutar att rotera.

Följande tabell ges som vägledning. Använd de rekommenderade behandlingstider som att apparaten inte överhettas. Om ingredienserna inte är tillfredsställande tillagade efter den rekommenderade tiden, vänta tills motorn har svalnat innan du fortsätter att använda apparaten.

Vi rekommenderar att låta apparaten svalna i cirka en minut efter en minuts arbete.

| INGREDIENSER           | REKOMMENDERAD MÄNGD | HASTIGHET | TID                  |
|------------------------|---------------------|-----------|----------------------|
| Frukt, grönsaker       | 100-200 g           | TURBO     | Cirka 30-60 sekunder |
| barnmat, soppor, såser | 100-400 ml          | TURBO     | cirka 60 sekunder    |
| Shakes, mjölkdrinkar   | 100-1000 ml         | NORMAL    | cirka 60 sekunder    |

## ● **Recept**

### ● **Grön pesto**

#### **Ingredienser**

|             |             |
|-------------|-------------|
| 80 g        | Basilika    |
| 80 ml       | Olivolja    |
| 2-3 msk     | Pinjenötter |
| 1-2 klyftor | Vitlök      |
| 50 g        | Parmesanost |

Krydda med och salt och peppar efter smak.

#### **Förberedelse**

1. Skölj de färska kryddorna och skaka av vattnet, skala vitlöken och skär parmesanosten i små bitar.
2. Lägg oliverna och kryddorna i mixerskålen och mixa med stavmixern i cirka 10 sekunder. Om det är nödvändigt, dela kryddorna i två portioner och mixa ena i cirka 10 sekunder.
3. Tillsätt de kvarvarande ingredienserna i mixerskålen och mixa allt i ytterligare 25-30 sekunder tills önskad konsistens uppnåtts.

### ● **Havremjöls smoothie med frukt**

#### **Ingredienser**

|        |   |
|--------|---|
| 1      | Banan   |
| 1      | Kiwi  |
| 200 ml | Mjök eller mjölksubstitut (t.ex. havremjök, mandelmjök) |
| 50 g   | Grova havremjölflingor                                  |
| 2 msk  | Linfrö  |
| 1 tsk  | Honung eller lönnsirap                                  |
| 80 ml  | Naturell yoghurt  |

Ytterligare frukt enligt önskemål såsom blåbär eller jordgubbar

#### **Förberedelse**

1. Skala bananen och kiwin och skär dem i små bitar.
2. Tillsätt alla ingredienser i mixerskålen och mixa noga i cirka 30-60 sekunder till önskad konsistens uppnåtts.

## ● **Söt fruktsylt**

#### **Ingredienser**

|                       |  |
|-----------------------|--|
| 250 g                 | Jordgubbar eller annan frukt (färska eller frysta) |
| 1 paket (cirka 125 g) | Syltsocker utan kokning                            |
| 1 nypa                | Citron, pressad                                    |
| 1 nypa                | Innanmätet av en vaniljstång                       |

#### **Förberedelse**

1. Skölj och rengör jordgubbarna och ta samtidigt bort de gröna stammarna. Töm i ett durkslag för att få bort kvarvarande vatten så att de inte är alltför vattniga. Skär stora jordgubbar i små bitar.
2. Väg upp 250 gr jordgubbar i en lämplig mixerkanne.
3. Tillsätt en skvätt citronjuice.
4. Om så önskas, skrapa ut och tillsätt innanmätet i en vaniljstång.
5. Tillsätt innehållet i paketet till syltsockret utan kokning och mixa noga med stavmixern i 45-60 sekunder. Om det fortfarande finns stora bitar däri, låt det stå i två minuter och mixa igen i 60 sekunder.
6. Njut av fruktsylten direkt eller häll det i en glasburk med skruvlock och stäng locket.

### ● **Bananmjök**

#### **Ingredienser**

|                               |       |
|-------------------------------|-------|
| 1                             | Banan |
| 250 ml                        | Mjök  |
| Cirka 1 tsk socker efter smak |       |

#### **Förberedelse**

1. Ta bort bananskalet och skär bananen i bitar.
2. Lägg i bananen, mjölken och socker i en mixerskål och mixa med stavmixern.

## ● Majonäs

### Ingredienser

- 250 ml Neutral vegetabilisk olja  
ex. rapsolja
  - 2 Äggulor
  - 15 g Mild vinäger eller citronjuice
- Krydda med och salt och peppar efter smak.

### Förberedelse

1. Tillsätt äggulorna och vinägern i mixerskålen, håll stavmixern vertikalt i skålen och tryck på och håll kvar avtryckare **1a/1b**.
2. Tillsätt olja i en jämn och tunn stråle (inom cirka en minut) så att oljan binds till de andra ingredienserna.
3. Krydda efteråt med och salt och peppar.

## ● Rengöring och skötsel

**⚠ FARA! Risk för elektrisk stöt!** Innan rengöring och underhåll Koppla ifrån elkontakten **5** från eluttaget.

**① NOTERA:** För att bibehålla produktens funktionalitet och funktionalitet skall den rengöras noga efter varje användning.

| Artikel             | Rengöring  |
|---------------------|--|
| ■ Basenhet <b>2</b> | <b>⚠ VARNING!</b> Sänk aldrig ned produkten i vatten eller annan vätska. Håll inte denna del under rinnande vatten. <ul style="list-style-type: none"><li>■ Använd inte några slipande, aggressiva rengöringsmedel eller hårda borstar för att rengöra produkten.</li><li><input type="checkbox"/> Koppla ifrån elkontakten <b>5</b> från eluttaget innan rengöring.</li><li><input type="checkbox"/> Torka av produkten med en lätt fuktad trasa. Använd lite diskmedel om så behövs.</li></ul> |
| ■ Mixer <b>3</b>    | ■ Rengör denna del noga med hett vatten och diskmedel.   |

- Innan fortsatt användning och förvaring: Gnugga alla delar torra med en ren trasa.

## ● Underhåll

- Innan varje användning: Kontrollera om produkten har några synliga skador.
- Bortsett från enstaka rengöringar är apparaten underhållsfri.

## ● Förvaring

- Förvara produkten i originalförpackningen när den inte används.
- Förvara produkten på en torr och säker plats borta från barn.

## ● Avfallshantering

Förpackningen består av miljövänliga material, som kan lämnas på lokala återvinningsstationer.



Beakta märkningen på förpackningsmaterialet för rätt källsortering vid avfallshantering. Dessa har markerats med förkortningar (a) och siffror (b) med följande betydelse: 1-7: plaster / 20-22: papper och kartong / 80-98: kompositmaterial.



Kontakta kommunen för närmare information om avfallshantering av den förbrukade produkten.



Var rädd om miljön och kasta inte den uttjänta produkten i hushållsavfallet utan säkerställ en fackmässig avfallshantering. Information om återvinningsstationer och deras öppettider erhåller du hos de lokala myndigheterna.

## ● **Garanti**

Produkten har tillverkats enligt stränga kvalitetskrav och kontrollerats noggrant före leverans. I händelse av materialfel eller tillverkningsfel har du lagstadgade rättigheter mot säljaren av produkten. Dina lagstadgade rättigheter begränsas inte på något sätt av vår garanti som anges nedan.

Garantin för den här produkten är 3 år från och med inköpsdatum. Garantitiden börjar från och med inköpsdagen. Förvara originalkvittot på en säker plats eftersom detta dokument krävs som inköpsbevis.

Alla skador eller brister som redan finns vid tidpunkten för köpet måste rapporteras omedelbart efter uppackning av produkten.

Om det uppstår ett materialfel eller ett tillverkningsfel på denna produkt inom 3 år efter köpet, kommer vi, efter eget gottfinnande, att antingen reparera eller byta ut produkten åt dig utan kostnad. Garantiperioden förlängs inte av ett beviljat garantianspråk. Det gäller även för utbytta eller reparerade delar.

Denna garanti är ogiltig om produkten har skadats eller använts eller underhållits felaktigt.

Garantin täcker material- och tillverkningsfel. Denna garanti täcker inte produktdelar som är föremål för normalt slitage och som därför anses vara slitdelar (t.ex. batterier, batteripack, slangar, bläckpatroner) och inte heller skador på ömtåliga delar, t.ex. strömbrytare eller delar av glas.

## ● **Handläggning av garantianspråk**

För att vi ska kunna handlägga ditt ärende snabbare, ber vi dig beakta följande anvisningar:

Ha alltid kassakvitto och artikelnummer i beredskap (IAN 520499\_2504) för att bevisa köpet.

Artikelnumret står på typskylten, finns ingraverat, har tryckts på din handlednings första sida (nere till vänster) eller finns som etikett på baksidan eller undersidan.

Om funktionsfel eller andra brister uppstår bör du först vända dig till nedanstående serviceavdelning via telefon eller e-post.

När en produkt har registrerats som defekt kan du skicka in den portofritt till den serviceadress du meddelats om du bifogar inköpskvittot (kassakvitto) och en beskrivning av felet och var det uppstått.

## ● **Service**

**SE Service Sverige**  
Tel.: 0770 930 739  
E-Mail: owim@lidl.se









**FI Service Finland**  
Tel: 09 42453024  
E-Mail: owim@lidl.fi



|  |      |    |
|--|------|----|
| <b>Anvendte advarselssætninger og symboler</b> ..... | Side | 33 |
| <b>Indledning</b> .....                              | Side | 33 |
| Forskriftsmæssig anvendelse .....                    | Side | 34 |
| Leveringsomfang .....                                | Side | 34 |
| Beskrivelse af delene .....                          | Side | 34 |
| Tekniske data .....                                  | Side | 34 |
| <b>Sikkerhedsanvisninger</b> .....                   | Side | 34 |
| <b>Før første ibrugtagning</b> .....                 | Side | 37 |
| <b>Betjening</b> .....                               | Side | 37 |
| Montage .....  | Side | 37 |
| Tænd/sluk produktet .....                            | Side | 37 |
| <b>Opskrifter</b> .....                              | Side | 38 |
| Grøn pesto .....                                     | Side | 38 |
| Havregrødssmoothie med frugt .....                   | Side | 38 |
| Sød frugtpålæg .....                                 | Side | 38 |
| Bananmælk .....                                      | Side | 38 |
| Mayonnaise .....                                     | Side | 39 |
| <b>Rengøring og vedligeholdelse</b> .....            | Side | 39 |
| Vedligeholdelse .....                                | Side | 39 |
| <b>Opbevaring</b> .....                              | Side | 39 |
| <b>Bortskaffelse</b> .....                           | Side | 39 |
| <b>Garanti</b> .....                                 | Side | 40 |
| Afvikling af garantisager .....                      | Side | 40 |
| Service .....  | Side | 40 |

## Anvendte advarselssætninger og symboler

I denne betjeningsvejledning og på emballagen anvendes følgende advarslers:

|   |  |
|---|--|
|  <p><b>FARE!</b> Dette symbol, sammen med signalordet "Fare", betegner en faresituation med høj risikofaktor, som, hvis den ikke afværges, kan medføre alvorlige kvæstelser eller dødsfald.</p>                |  <p>Vekselstrøm/-spænding</p>   |
|  <p><b>ADVARSEL!</b> Dette symbol, sammen med signalordet "Advarsel", betegner en faresituation med mellemstor risikofaktor, som, hvis den ikke afværges, kan medføre alvorlige kvæstelser eller dødsfald.</p> | <p><b>W</b> Watt</p>  <p><b>BEMÆRK:</b> Dette symbol, sammen med signalordet "Bemærk", angiver flere nyttige informationer.</p>   |
|  <p><b>FORSIGTIG!</b> Dette symbol, sammen med signalordet "Forsigtig", betegner en faresituation med lav risikofaktor, som, hvis den ikke afværges, kan medføre mindre eller moderate kvæstelser.</p>         |  <p>Anvend kun produktet indendørs i tørre lokaler.</p>  <p>Levnedsmiddelsikker: Dette produkt har ingen negative indvirkninger på levnedsmidlers smag og duft.</p>  <p>Symbol for et produkt i beskyttelsesklasse II</p> |
| <p><input checked="" type="checkbox"/> Sikkerhedsoplysninger<br/><input type="checkbox"/> Brugervejledning</p>  |  |

## STAVBLENDER

### ● Indledning

Hjerteligt tillykke med købet af deres nye produkt. Du har besluttet dig for et produkt af høj kvalitet. Brugervejledningen er en del af dette produkt. Den indeholder vigtige informationer om sikkerhed, brug og bortskaffelse. Gør dig inden ibrugtagning af produktet fortrolig med alle betjenings- og sikkerhedsanvisninger. Benyt kun produktet som beskrevet og til de oplyste formål. Videregiv alle papirer, hvis du giver produktet videre til tredjemand.



Du kan downloade og se denne og mange andre brugsanvisninger på [www.lidl-service.com](http://www.lidl-service.com). Når du scanner QR-koden, kommer du direkte ind på Lidl-service-hjemmesiden ([www.lidl-service.com](http://www.lidl-service.com)), hvor du kan åbne din brugsanvisning ved at indtaste varenummeret (IAN) 520499\_2504.

## ● Forskriftsmæssig anvendelse

Dette produkt er beregnet til puring og blanding af supper og andre levnedsmidler. Produktet er kun beregnet til tilberedning af levnedsmidler.

Produktet må kun anvendes i husholdninger. Produktet er ikke beregnet til kommercielt brug.

Al anden anvendelse end beskrevet i denne vejledning kan medføre skader på produktet eller alvorlige kvæstelser.

Producenten fraskriver sig ethvert ansvar for skader som følge af forkert brug.



## ● Leveringsomfang

Ved udpakning af produktet skal det kontrolleres, at leverancen er komplet, og at alle dele er funktionsdygtige. Før anvendelse skal alt emballagemateriale fjernes.

- 1 × Drevehed
- 1 × Blender
- 1 × Lynvejledning
- 1 × Startvejledning

## ● Beskrivelse af delene

(Fig. A)

- 1a  knop
- 1b  knop
- 2 Drevehed
- 3 Blender
- 4 Knive
- 5 Tilslutningsledning med netstik

## ● Tekniske data

|   |                         |
|---|-------------------------|
| Indgangsspænding:                       | 220–240 V~,<br>50–60 Hz |
| Beskyttelsesklasse:                     | II                      |
| Effektforbrug:                          | 350 W                   |
| Strømforbrug, når produktet er slukket: | 0,0 W                   |



## Sikkerhedsanvisninger

**FØR PRODUKTET BRUGES FØRSTE GANG SKAL DU VÆRE FORTROLIG MED ALLE SIKKERHEDS- OG BETJENINGSANVISNINGER! HVIS PRODUKTET OVERLADES TIL TREDJEMAND, SKAL ALLE DOKUMENTER MEDFØLGE!**

Hvis der opstår skader som følge af, at betjeningsvejledningen ikke følges, bortfalder erstatningsansvaret! Leverandøren påtager sig intet ansvar for følgeskader! Leverandøren påtager sig intet ansvar for ting- eller personskader, der opstår som følge af forkert anvendelse, eller hvis sikkerhedsanvisningerne ikke følges!

## Børn og personer med handicap



**⚠ ADVARSEL!  
LIVSFARE OG RISIKO  
FOR ULYKKER FOR  
SMÅBØRN OG  
BØRN!**

Børn må aldrig være alene med emballagematerialet uden opsyn. Emballagematerialet udgør en kvælningrisiko. Børn undervurderer ofte de dermed forbundne farer. Hold produktet

og emballagematerialet uden for børns rækkevidde.

- Produktet må ikke anvendes af børn. Apparatet og tilslutningsledningen skal holdes uden for børns rækkevidde.
- Dette apparat kan anvendes af personer med reducerede, fysiske, sensoriske eller mentale færdigheder eller mangel på erfaring og kundskaber, hvis de er under opsyn, eller hvis de er instrueret i sikker brug af apparatet og indforstået med de risici, der er forbundet hermed.
- Børn må ikke lege med produktet.

### **Forskriftsmæssig anvendelse**

**⚠ ADVARSEL!** Enhver uautoriseret brug kan medføre kvæstelser. Anvend kun produktet i henhold til denne vejledning.

**⚠** Forsøg ikke at ændre produktet på nogen måde.

### **Elektrisk sikkerhed**

**⚠ FARE! Fare for elektriske stød!** Forsøg ikke at reparere produktet selv. Ved funktionsfejl skal reparationer udføres af kvalificerede medarbejdere.

**⚠ ADVARSEL! Fare for elektriske stød!** Produktets elektriske dele må aldrig nedsænkes i vand eller andre væsker. Hold aldrig produktet under rindende vand.

**⚠ ADVARSEL! Fare for elektriske stød!** Anvend aldrig et beskadiget produkt. Afbryd produktet fra netspændingen, og ret henvendelse til forhandleren, hvis det er beskadiget.

**⚠ ADVARSEL! Fare for elektriske stød!** Anvend ikke produktet i nærheden af håndvaske eller i fugtige omgivelser.

- Før produktet tilsluttes netspændingen, skal det kontrolleres, at spænding og netfrekvens er i overensstemmelse med de data om strømforsyning, der er anført på produktets typeskilt.
- For at undgå at beskadige tilslutningsledningen, klem eller bøj den ikke og lad ikke skarpe kanter gnave i den. Hold den også væk fra varme overflader og åben ild.

- Hvis produktets tilslutningsledning er beskadiget, skal det udskiftes af producenten eller dennes kundeservice eller en tilsvarende kvalificeret person for at undgå farer.
- Tag fat i netstikket og ikke i tilslutningsledningen for at adskille produktet fra spændingsforsyningen.
- Tilslutningsledningen må ikke vikles omkring produktet. Tilslut netstikket til en lettilgængelig stikkontakt, for hurtigt at kunne afbryde produktet fra netforsyningen i en nødsituation.
- Produktet må ikke betjenes med våde hænder. Berør ikke produktet med våde hænder.

## Betjening

- ⚠ **ADVARSEL!** Fare for kvæstelser ved forkert brug. Der skal udvises forsigtighed ved omgang med de skarpe snitteknive samt ved tømning og rengøring af skålen.
- Hvis der konstateres røg eller der bemærkes usædvanlige lyde eller lugte skal produktet straks adskilles fra spændingsforsyningen. Lad en fagmand kigge på produktet før det tages i brug igen.

- Anvend altid produktet på et plant, stabilt og rent underlag.
- Afbryd altid produktet fra spændingsforsyningen, når det er uden opsyn, samt ved samling, adskillelse og rengøring.

⚠ **ADVARSEL!** Før udskiftning af tilbehør eller tilbehørsdele, der bevæger sig under drift, skal der afbrydes for maskinen og det skal adskilles fra spændingsforsyningen.

- I afsnittet "Rengøring og pleje" kan du finde vejledninger om, hvordan produktet rengøres.
- Anvend kun produktet med det medfølgende tilbehør.
- Produktet må kun bruges med det medfølgende tilbehør.
- Dette apparat er beregnet til at brug i husholdninger og lignende steder, såsom:
  - Personalekøkkener i butikker, kontorer og andre arbejdsmiljøer.
  - På gårde.
  - Af kunder på hoteller, moteller og i andre boligmiljøer.
  - I bed and breakfast-miljøer.



## ● **Før første ibrugtagning**

- Fjern alt emballagemateriale.
- Rengør produktet (se „Rengøring og vedligeholdelse“).

## ● **Betjening**

### ● **Montage**

(Fig. B)

1. Sæt blenderen **3** på drevenheden **2**.
2. Drej på blenderen **3**, indtil  peger på markeringen .
3. Blenderen **3** afmonteres i omvendt rækkefølge.





### ● **Tænd/sluk produktet**

**⚠ ADVARSEL!** Produktet har et rotationsmoment ved opstart. Hold fast i produktet når det er i brug.

#### **❗ BEMÆRK:**

- Dette produkt kan anvendes til tilberedning af dips, saucer, supper eller babymad. Vi anbefaler at produktet maksimalt anvendes i 1 minut og derefter afkøles.

- Før næste brug skal maskinen afkøle i mindst 2 minutter.
- Efter 5 kontinuerlige anvendelsescyklusser: Lad produktet afkøle til rumtemperatur før det anvendes igen.

1. Sæt blenderen **3** på drevenheden **2**.
2. Fyld levnedsmidlet i en egnet beholder (fx et målebæger).
3. Tilslut netstikket **5** til en egnet stikkontakt.
4. Pureering og blanding af mad: Tryk på  **1a**.
5. Sådan slukkes produktet: Slip  **1a** og turbo-knap .
6. Hold TURBO  **1b** knappen nede for, at behandle maden på høj hastighed.  
**❗ Bemærk:** Brug normal hastighed til bløde fødevarer og turbohastigheden til faste fødevarer.
7. Efter brug: Vent til blenderen **3** står fuldstændigt stille. Træk netstikket **5** ud af stikkontakten.
8. Tryk på turbo  **1b** knappen for at blende maden hurtigere. Du kan også blende maden direkte i en gryde eller kasserolle.  
**❗ Bemærk:** Fjern blenderen **3**, så snart klingens **4** holder op med at dreje.

Følgende tabel er en vejledning. Brug de anbefalede tilberedningstider, så apparatet ikke overopheder. Hvis ingredienserne ikke er tilberedt, som du ønsker det efter den anbefalede tid, skal du vente, indtil motoren har kølet ned, før du bruger apparatet igen.

Vi anbefaler at lade apparatet køle ned i ca. 1 minut efter 1 minuts drift.

| INGREDIENSER            | ANBEFALET ANTAL | HASTIGHED | TID            |
|-------------------------|-----------------|-----------|----------------|
| Frugt, grøntsager       | 100-200 g       | TURBO     | Ca. 30-60 sek. |
| Babymad, supper, saucer | 100-400 ml      | TURBO     | Ca. 60 sek.    |
| Shakes, mælkedrikke     | 100-1000 ml     | NORMAL    | Ca. 60 sek.    |

## ● Opskrifter

### ● Grøn pesto

#### Ingredienser

|                         |             |
|-------------------------|-------------|
| 80 g                    | Basilikum   |
| 80 ml                   | Olivenolie  |
| 2-3 spsk.               | Pinjekerner |
| 1-2                     |             |
| nellikær                | Hvidløg     |
| 50 g                    | Parmesan    |
| Krydr med salt og peber |             |

#### Forberedelse

1. Vask de friske krydderurter og ryst vandet fra, pil hvidløgget og skær parmesanosten i små stykker.
2. Put olivenolie og krydderurter i en skål, og blend dem med stavblenderen i cirka 10 sekunder. Del om nødvendigt krydderurterne i to portioner og blend dem én efter én i cirka 10 sekunder hver.
3. Put resten af ingredienserne i blandeskålen, og blend blandingen i 25-30 sekunder mere, indtil du har den ønskede konsistens.

### ● Havregrødssmoothie med frugt

#### Ingredienser

|  |   |
|--|---|
| 1  | Banan   |
| 1  | Kiwi  |
| 200 ml   | Mælk eller mælkeerstatning (f.eks. havremælk, mandelmælk) |
| 50 g   | Grove havregrynsgflager                                   |
| 2 spsk.  | Hørfrø  |
| 1 tsk.   | Honning eller ahornsirup                                  |
| 80 ml  | Naturlig yoghurt  |
| Ekstra frugt efter ønske, såsom blåbær eller jordbær |   |

#### Forberedelse

1. Skræl bananen og kiwien, og skær dem i små stykker.
2. Put alle ingredienserne i en skål og bland dem godt i ca. 30-60 sekunder, indtil du har den ønskede konsistens.

### ● Sød frugtpålæg

#### Ingredienser

|                     |   |
|---------------------|---|
| 250 g               | Jordbær eller anden frugt (friske eller frosne) |
| 1 pakke (ca. 125 g) | Konservering af sukker uden tilberedning        |
| 1 stænk             | Citronjuice                                     |
| 1 knivspids         | Pulver fra en vaniljestang                      |

#### Forberedelse

1. Vask og rengør jordbærerne, og fjern de grønne stilke. Lad den dryppe godt af i et dørslag, så eventuelle vandrester fordamper, og blandingen ikke er for vandet. Skær større jordbær i små stykker.
2. Vej 250 g jordbær af og put dem i en passende blenderkande.
3. Tilsæt et stænk citronsaft.
4. Skrab eventuelt vaniljestangen ud og tilsæt den.
5. Tilsæt indholdet af posens syltetøjssukker uden at koge det, og bland det grundigt med en stavblender i 45-60 sekunder. Hvis der stadig er store stykker i blandingen, lad den stå i 2 minutter og purér den derefter igen i 60 sekunder.
6. Du kan spise frugtpålægget med det samme, eller hæld det i et glas med skruelåg, og luk det ordentligt.

### ● Bananmælk

#### Ingredienser

|                             |       |
|-----------------------------|-------|
| 1                           | Banan |
| 250 ml                      | Mælk  |
| Ca. 1 tsk sukker efter smag |       |

#### Forberedelse

1. Skæl bananen og skær den i stykker.
2. Put bananen, mælken og sukkeret i en skål og blend dem med en stavblender.

## ● Mayonnaise

### Ingredienser

- 250 ml Neutral vegetabilsk olie, f.eks. rapsolie
- 2 Æggeblommer
- 15 g Mild eddike eller citronsaft
- Krydr med salt og peber

## ● Rengøring og vedligeholdelse

**⚠ FARE! Fare for elektriske stød!** Før rengøring og vedligeholdelse: Træk netstikket **5** ud af stikkontakten.

**① BEMÆRK:** For at bevare produktets funktion og udseende, skal det rengøres grundigt efter hvert brug.

| Del                  | Rengøring   |
|----------------------|---|
| ■ Drevenhed <b>2</b> | <b>⚠ ADVARSEL!</b> Denne del må aldrig nedsænkes i vand eller andre væsker. Denne del må aldrig holdes under rindende vand. <ul style="list-style-type: none"><li>■ Anvend ikke skurende, aggressive rengøringsmidler eller stive børster til rengøring af produktet.</li><li><input type="checkbox"/> Træk netstikket <b>5</b> ud af stikkontakten før rengøring.</li><li><input type="checkbox"/> Rengør produktet med en let fugtig klud. Anvend eventuelt en smule opvaskemiddel.</li></ul> |
| ■ Blender <b>3</b>   | ■ Rengør denne del grundigt med varmt vand og opvaskemiddel.  |

■ Før opbevaring og fornyet anvendelse: Aftør alle dele med en ren klud.

## ● Vedligeholdelse

- Før hver ibrugtagning: Kontrollér produktet for synlige skader.
- Bortset fra regelmæssig rengøring er produktet vedligeholdelsesfrit.

## ● Opbevaring

- Opbevar produktet i originalemballagen, når det ikke anvendes.
- Opbevar produktet på et tørt sted uden for børns rækkevidde.

## Forberedelse

1. Put æggeblommerne og eddiken i en skål, hold stavblenderen lodret i skålen og hold derefter på knappen **1a/1b** nede.
2. Tilsæt olien i en jævn, tynd stråle (inden for ca. 1 minut), så olien binder sig til de andre ingredienser.
3. Krydr derefter med salt og peber.

## ● Bortskaffelse

Indpakningen består af miljøvenlige materialer, som De kan bortskaffe over de lokale genbrugssteder.



Bemærk forpackningsmaterialernes mærkning til affaldssorteringen, disse er mærket med forkortelser (a) og numre (b) med følgende betydning: 1–7: kunststoffer / 20–22: papir og pap / 80–98: kompositmaterialer.



De får oplyst muligheder til bortskaffelse af det udtjente produkt hos deres lokale myndigheder eller bystyre.



For miljøets skyld, så må produktet aldrig smides ud sammen med husholdningsaffaldet, når det er udtjent, men skal afleveres til en fagmæssig korrekt bortskaffelse. De kan informere Dem vedrørende opsamlingssteder og deres åbningstider hos deres ansvarlige forvaltning.

## ● **Garanti**

Produktet er blevet fremstillet efter strenge kvalitetsstandarder og kontrolleret nøje før udlevering. I tilfælde af materiale- eller produktionsfejl kan du i medfør af loven gøre krav gældende over for sælgeren af produktet. Dine lovmæssige rettigheder begrænses på ingen måde af den af os nedennævnte garanti.

Garantien på dette produkt gælder i 3 år regnet fra købsdatoen. Garantien gælder fra købsdatoen. Opbevar den originale kvittering et sikkert sted, da dette dokument forlanges forlagt som dokumentation for købet.

Alle skader eller mangler, der allerede forefindes på tidspunktet for købet, skal straks meddeles efter udpakningen af produktet.

Hvis der inden for 3 år regnet fra købsdatoen viser sig en materiale- eller produktionsfejl på produktet, reparerer eller udskifter vi det – efter vores valg – gratis for dig. Garantiperioden forlænges ikke som følge af et imødekommet krav om garanti. Dette gælder også for udskiftede og reparerede dele.

Denne garanti bortfalder, hvis produktet er blevet beskadiget eller anvendt og vedligeholdt forkert.

Garantien dækker materiale- og produktionsfejl. Denne garanti dækker hverken produktdele, der er udsat for normal slitage og derfor er at betragte som sliddele (f.eks. batterier, akkumulatorer, slanger, farvepatroner), eller skader på skrøbelige dele, f.eks. kontakter eller dele af glas.

## ● **Afvikling af garantisager**

For at kunne garantere en hurtig sagsbehandling af deres forespørgsel, bedes De følge følgende anvisninger:

Opbevar kassebon og artikelnummer (IAN 520499\_2504) som købsdokumentation, så disse kan fremlægges på forespørgsel.

Artikelnumrene er angivet på typeskiltet, ved en indgravering, på forsiden af vejledningen (nederst til venstre) eller på et mærkat på bag- eller undersiden.

Hvis der forekommer funktionsfejl eller andre mangler, skal De først kontakte nedenstående serviceafdeling telefonisk eller via e-mail.

Et produkt, der er registreret som defekt, kan De derefter sende portofrit til den meddelte serviceadresse ved vedlæggelse af købsbeviset (kassebon) og angivelsen af, hvori manglen består, og hvornår den er opstået.

## ● **Service**







 **Service Danmark**  
Tel.: 32 710005  
E-Mail: owim@lidl.dk



|  |        |    |
|--|--------|----|
| <b>Używane ostrzeżenia i symbole</b> .....                 | Strona | 42 |
| <b>Wstęp</b> .....   | Strona | 42 |
| Użytkowanie zgodne z przeznaczeniem .....                  | Strona | 43 |
| Zakres dostawy .....                                       | Strona | 43 |
| Opis części .....  | Strona | 43 |
| Dane techniczne .....                                      | Strona | 43 |
| <b>Instrukcje bezpieczeństwa</b> .....                     | Strona | 43 |
| <b>Przed pierwszym użyciem</b> .....                       | Strona | 46 |
| <b>Obsługa</b> .....                                       | Strona | 46 |
| Montaż .....   | Strona | 46 |
| Włączanie i wyłączanie produktu .....                      | Strona | 46 |
| <b>Przepisy</b> .....                                      | Strona | 47 |
| Zielone pesto .....  | Strona | 47 |
| Smoothie z płatków owsianych z owocami .....               | Strona | 47 |
| Słodkie owocowe pasty .....                                | Strona | 48 |
| Mleko bananowe .....                                       | Strona | 48 |
| Majonez .....  | Strona | 48 |
| <b>Czyszczenie i konserwacja</b> .....                     | Strona | 48 |
| Konserwacja .....  | Strona | 49 |
| <b>Przechowywanie</b> .....                                | Strona | 49 |
| <b>Utylizacja</b> .....                                    | Strona | 49 |
| <b>Gwarancja</b> .....                                     | Strona | 49 |
| Sposób postępowania w przypadku naprawy gwarancyjnej ..... | Strona | 50 |
| Serwis .....   | Strona | 50 |

## Używane ostrzeżenia i symbole

W tej instrukcji i na opakowaniu używane są poniższe ostrzeżenia:

|   |   |   |  |
|---|---|---|--|
|  | <p><b>NIEBEZPIECZEŃSTWO!</b> Ten symbol ze słowem „Niebezpieczeństwo” wskazuje na zagrożenie o wysokim stopniu ryzyka, które, jeśli się go nie uniknie, spowoduje śmierć lub poważne obrażenia.</p> |  | <p>Prąd przemienny/napięcie przemienne</p>   |
|  | <p><b>OSTRZEŻENIE!</b> Ten symbol ze słowem „Ostrzeżenie” wskazuje na zagrożenie o średnim stopniu ryzyka, które, jeśli się go nie uniknie, spowoduje śmierć lub poważne obrażenia.</p>             |  | <p><b>RADA:</b> Ten symbol ze słowem „Rada” zawiera dalsze użyteczne informacje.</p>     |
|  | <p><b>OSTROŻNIE!</b> Ten symbol ze słowem „Ostrożnie” wskazuje na zagrożenie o niskim stopniu ryzyka, które, jeśli się go nie uniknie, spowoduje małe lub umiarkowane obrażenia.</p>                |  | <p>Produkt stosować tylko w pomieszczeniach suchych.</p>                                 |
|  | <p><b>OSTROŻNIE!</b> Ten symbol ze słowem „Ostrożnie” wskazuje na zagrożenie o niskim stopniu ryzyka, które, jeśli się go nie uniknie, spowoduje małe lub umiarkowane obrażenia.</p>                |  | <p>Bezpieczna żywność: Ten produkt nie wpływa niekorzystnie na smak i zapach potraw.</p> |
| <input type="checkbox"/>  | <p>Informacje dotyczące bezpieczeństwa</p>  | <input type="checkbox"/>  | <p>Instrukcja obsługi</p>  |

## BLENDER RĘCZNY

### ● Wstęp

Gratulujemy Państwu zakupu nowego produktu. Tym samym zdecydowali się Państwo na zakup produktu wysokiej jakości. Instrukcja obsługi jest częścią tego produktu. Zawiera ona ważne wskazówki dotyczące bezpieczeństwa, użytkowania i utylizacji. Przed pierwszym użyciem produktu należy zapoznać się ze wszystkimi wskazówkami dotyczącymi obsługi i bezpieczeństwa. Używać produktu wyłącznie zgodnie z jego poniżej opisanym przeznaczeniem. W przypadku przekazania produktu innej osobie należy dotrzeć do niego całą jego dokumentację.



Tą i wiele innych instrukcji można pobrać i wyświetlić na stronie [www.lidl-service.com](http://www.lidl-service.com). Zeskanowanie tego kodu QR spowoduje przejście bezpośrednio do strony internetowej serwisu Lidl ([www.lidl-service.com](http://www.lidl-service.com)), gdzie można otworzyć instrukcję obsługi, wprowadzając numer artykułu (IAN) 520499\_2504.

## ● Użytkowanie zgodne z przeznaczeniem

Ten produkt służy do przecierania i miksowania zup i innych potraw.

Produkt jest przeznaczony wyłącznie do przygotowywania żywności.

Produkt może być używany tylko w domu. Nie jest przeznaczony do użytku komercyjnego.

Każde inne użycie nie wymienione w niniejszej instrukcji może prowadzić do uszkodzenia produktu lub poważnych obrażeń.

Producent nie ponosi odpowiedzialności za szkody wynikłe z niewłaściwego użytkowania.

## ● Zakres dostawy

Po rozpakowaniu produktu należy sprawdzić, czy dostawa jest kompletna i czy wszystkie części są w dobrym stanie. Przed użyciem należy usunąć wszystkie materiały opakowaniowe.

- 1 × Jednostka napędowa
- 1 × Mieszadło
- 1 × Krótka instrukcja
- 1 × Skrócona instrukcja obsługi

## ● Opis części

(Rys. A)

- 1a  przycisk
- 1b  przycisk
- 2 Jednostka napędowa
- 3 Mieszadło
- 4 Ostrza
- 5 Kabel zasilania

## ● Dane techniczne

|                                  |                         |
|----------------------------------|-------------------------|
| Napięcie wejściowe:              | 220-240 V~,<br>50-60 Hz |
| Stopień ochrony:                 | II                      |
| Pobór mocy:                      | 350 W                   |
| Pobór prądu w trybie wyłączenia: | 0,0 W                   |



## Instrukcje bezpieczeństwa

**PRZED PIERWSZYM UŻYCIEM PRODUKTU ZAPOZNAĆ SIĘ ZE WSZYSTKIMI INSTRUKCJAMI O BEZPIECZEŃSTWIE! PRZEKAZUJĄC PRODUKT INNYM OSOBOM, NALEŻY DOŁĄCZYĆ DO NIEGO PEŁNĄ DOKUMENTACJĘ!**

Uszkodzenia powstałe w wyniku nieprzestrzegania niniejszej instrukcji obsługi nie są objęte gwarancją! Nie ponosimy żadnej odpowiedzialności w przypadku wystąpienia szkód wtórnych! Nie bierzemy odpowiedzialności za uszkodzenia mienia lub obrażenia ciała, powstałe w wyniku niewłaściwego użytkowania lub nieprzestrzegania instrukcji bezpieczeństwa!

## Dzieci i osoby z ograniczeniami



### **⚠ OSTRZEŻENIE! ZAGROŻENIE WYPADKIEM I NIE- BEZPIECZEŃSTWO UTRATY ŻYCIA DLA NIEMOWLĄT I MAŁYCH DZIECI!**

Nigdy nie pozostawiać małych dzieci bez nadzoru w pobliżu materiałów pakunkowych. Materiały pakunkowe grożą zadławieniem. Dzieci często nie są w stanie ocenić związanych z tym niebezpieczeństw. Produkt oraz wszelkie materiały pakunkowe należy trzymać poza zasięgiem dzieci.

- Ten produkt nie może być używany przez dzieci. Urządzenie i kabel zasilania należy trzymać z dala od dzieci.
- To urządzenie może być używane przez dzieci oraz osoby o ograniczonej sprawności fizycznej, sensorycznej lub umysłowej albo bez doświadczenia i/ lub wiedzy pod warunkiem, że będą nadzorowane lub zostaną poinstruowane odnośnie bezpiecznego

korzystania z urządzenia i zrozumieją wynikające z tego zagrożenia.

- Dzieci nie mogą bawić się produktem.

### **Używać zgodnie z przeznaczeniem**

**⚠ OSTRZEŻENIE!** Niewłaściwe użytkowanie może doprowadzić do obrażeń ciała. Z produktu należy korzystać wyłącznie zgodnie z niniejszą instrukcją.

- ⚠ Nigdy nie próbować modyfikować produktu w żaden sposób.

### **Bezpieczeństwo elektryczne**

**⚠ NIEBEZPIECZEŃSTWO!  
Niebezpieczeństwo porażenia prądem!** Nigdy nie próbować samodzielnego naprawiania. W razie awarii naprawy mogą być wykonywane wyłącznie przez wykwalifikowany personel.

**⚠ OSTRZEŻENIE!  
Niebezpieczeństwo porażenia prądem!** Nie zanurzać części elektrycznych

produktu w wodzie lub innych płynach. Nigdy nie trzymać produktu pod bieżącą wodą.

### **⚠ OSTRZEŻENIE!**

**Niebezpieczeństwo porażenia prądem!** Nie używać uszkodzonego produktu. Odłączyć produkt od zasilania i skontaktować się ze sprzedawcą, jeśli jest uszkodzony.

### **⚠ OSTRZEŻENIE!**

**Niebezpieczeństwo porażenia prądem!** Nie należy używać produktu w pobliżu umywalk lub w wilgotnych pomieszczeniach.

- Przed podłączeniem produktu do źródła zasilania należy sprawdzić, czy napięcie i prąd znamionowy odpowiadają parametrom zasilania podanym na tabliczce znamionowej.
- Aby uniknąć uszkodzenia kabla zasilania, nie należy go skręcać, zginać ani też przesuwac po ostrych krawędziach. Kabel zasilania trzymać z dala od gorących powierzchni i otwartego ognia.
- W przypadku uszkodzenia kabla zasilającego tego produktu musi on zostać wymieniony przez producenta, jego serwis posprzedażny

lub też osobę posiadającą podobne kwalifikacje, co umożliwi uniknięcie zagrożeń.

- Produkt należy odłączać od źródła zasilania ciągnąc za wtyczkę, a nie za kabel zasilania.
- Nie owijać kabla zasilania wokół produktu. Wtyczkę kabla zasilania podłączać do łatwo dostępnego gniazdka sieciowego, aby szybko odłączyć urządzenie w sytuacjach awaryjnych.
- Nie należy korzystać z produktu mając mokre ręce. Nie dotykać urządzenia mokrymi rękami.

## **Obsługa**

**⚠ OSTRZEŻENIE!** Możliwość obrażeń z powodu niewłaściwego użytkowania. Podczas obchodzenia się z ostrymi ostrzami tnącymi, opróżniania naczyń i podczas czyszczenia należy zachowywać ostrożność.

- W przypadku zauważenia dymu lub dziwnych dźwięków, natychmiast odłączyć urządzenie od zasilania. Przed ponownym użyciem przekazać urządzenie specjalistom w celu sprawdzenia.

- Produkt stawiać wyłącznie na płaskiej, stabilnej i czystej powierzchni.
- Zawsze odłączać produkt od zasilania, gdy jest bez nadzoru, a także przed montażem, demontażem lub czyszczeniem.

**⚠ OSTRZEŻENIE!** Przed wymianą akcesoriów lub sięganiem w pobliże części będących w ruchu urządzenie musi być wyłączone i odłączone od zasilania.

- Instrukcje dotyczące czyszczenia produktu podane są w rozdziale „Czyszczenie i utrzymanie”.
- Produkt należy używać wyłącznie z dostarczonymi akcesoriami.
- Produkt powinien być używany wyłącznie z dostarczonymi akcesoriami.
- Urządzenie jest przeznaczone do zastosowań domowych i podobnych, takich jak np.:
  - kuchenki pracownicze w sklepach, biurach i innych obiektach pracowniczych;
  - domy na wsi;
  - użytkowanie przez klientów w hotelach, motelach i innych obiektach mieszkalnych;

– obiekty typu nocleg ze śniadaniem.



## ● **Przed pierwszym użyciem**

- Usunąć opakowanie.
- Wyczyścić produkt (patrz akapit „Czyszczenie i konserwacja”).

## ● **Obsługa**

### ● **Montaż**

(Rys. B)

1. Mieszadło **3** przymocować do jednostki napędowej **2**.
2. Przekręcić mieszadło **3**, aż znak  pokryje się ze znakiem .
3. Mieszadło **3** odłącza się wykonując powyższe czynności w odwrotnej kolejności.



## ● **Włączanie i wyłączenie produktu**

**⚠ OSTRZEŻENIE!** Produkt ma początkowy moment obrotowy. Trzymać produkt mocno, gdy znajduje się w użyciu.

### **ℹ RADY:**

- Za pomocą tego produktu można przygotowywać dipy, sosy, zupy lub potrawy dla niemowląt. Zalecamy używanie produktu przez maksymalnie 1 minutę, a następnie odstawienie do ostygnięcia.
- Pomiędzy kolejnymi cyklami roboczymi odkładać urządzenie na co najmniej 2 minuty.
- Po 5 kolejnych cyklach pracy: Przed kontynuowaniem pracy odczekać, aż produkt ostygnie do temperatury pokojowej.

1. Mieszadło **3** przymocować do jednostki napędowej **2**.
2. Żywność włożyć do odpowiedniego pojemnika (np. miarki).
3. Wtyczkę sieciową **5** kabla zasilającego podłączyć do odpowiedniego gniazdka sieciowego.
4. Przecieranie i miksowanie produktów: Nacisnąć **1** **1a**.

5. Wytężanie: Zwołnić ① 1a i przetęcznik turbo .
6. Przytrzymać przycisk TURBO  1b, by obrabiać produkty przy najwyższej prędkości.
- ① **Uwaga:** Używać normalnej prędkości dla miękkich produktów a prędkości turbo dla twardszych produktów.

7. Po użyciu: Poczekać, aż mieszadło ③ zatrzyma się całkowicie. Wtyczkę sieciową ⑤ wyjąć z gniazdka sieciowego.
8. Wcisnąć przycisk turbo  1b dla szybszego miksowania. Można również miksować produkty bezpośrednio w garnku lub rondlu.
- ① **Uwaga:** Wyjąć blender ③ jak tylko ostrze ④ przestanie się kręcić.

Następująca tablica ma charakter informacyjny. Użyć zalecanych czasów obróbki, tak by urządzenie się nie przegrzało. Jeśli składniki nie są gotowane zgodnie z Twoimi oczekiwaniami po zalecany czasie, należy odczekać, aż silnik ostygnie, by ponownie włączyć i użyć urządzenie.

Zalecamy odczekanie około 1 minuty po 1 minucie działania, aż urządzenie ostygnie,

| SKŁADNIKI                         | ZALECANA ILOŚĆ | PRĘDKOŚĆ | TIME (CZAS)    |
|-----------------------------------|----------------|----------|----------------|
| Owoce, warzywa                    | 100-200 g      | TURBO    | ok. 30-60 sek. |
| Żywność dla niemowląt, zupy, sosy | 100-400 ml     | TURBO    | ok. 60 sek.    |
| Koktajle, napoje mleczne          | 100-1000 ml    | ZWYKŁY   | ok. 60 sek.    |

## ● Przepisy

### ● Zielone pesto

#### Składniki

- 80 g Bazylia
- 80 ml Oliwa z oliwek
- 2-3 łyżki Orzeszki piniowe
- 1-2 ząbki Czosnek
- 50 g Parmezan
- Sól i pieprz do smaku

#### Przygotowanie

1. Umyć świeże przyprawy i wycisnąć wodę, obrać czosnek i pokroić parmezan na małe kawałki.
2. Włączyć olej z oliwek i przyp[rawy do miski miksującej i miksować ręcznym blenderem przez około 10 sekund, W razie potrzeby pokroić przyprawy na dwa kawałki i zmiksować jeden po drugim przez około 10 sekund.
3. Dodać pozostałe składniki do miski miksującej i zmiksować wszystko przez następne 25-30 sekund aż do uzyskania żądanej konsystencji.

### ● Smoothie z płatków owsianych z owocami

#### Składniki

- 1 Banan
- 1 Kiwi
- 200 ml Mleko lub substytut mleka (np. mleko owsiane, mleko migdałowe)
- 50 g Grube płatki owsiane
- 2 łyżki Siemię lniane
- 1 łyżeczka Miód lub syrop klonowy
- 80 ml Naturalny jogurt

Dodatkowe owoce zgodnie z potrzebą, takie jak jagody i truskawki.

#### Przygotowanie

1. Obrać ze skóry banana i kiwi i pokroić je na małe kawałki.
2. Dodać wszystkie składniki do miski miksującej i zmiksować wszystko przez około 30-60 sekund aż do uzyskania żądanej konsystencji.

## ● Słodkie owocowe pasty

### Składniki

|                             |  |
|-----------------------------|--|
| 250 g                       | Truskawki lub inne owoce<br>(świeże lub zamrożone) |
| 1 opakowanie<br>(ok. 125 g) | Cukier żelujący bez gotowania                      |
| 1 dash (ok.<br>8-10 kropli) | Sok z cytryny                                      |
| 1 szczypta                  | Miąższ laski waniliowej                            |

### Przygotowanie

1. Umyć truskawki i usunąć zielone ziarna. Odsączyć dokładnie w durszlaku, tak by usunąć nadmiar wody i by pasta nie zawierała zbyt dużo wody. Pokroić duże truskawki na małe plasterki.
2. Odważyć 250 g truskawek i włożyć do odpowiedniego dzbanka blendera.
3. Dodać 8-10 kropli soku z cytryny.
4. W razie potrzeby wydrążyć łaskę wanilii i dodać miąższ.
5. Dodać zawartość opakowania cukru żelującego bez gotowania i miksować dokładnie blenderem ręcznym przez 45-60 sekund. Jeśli wciąż są duże kawałki, odczekać 2 minuty i ponownie miksować przez 60 sekund.
6. Podawać pastę owocową po przygotowaniu lub włożyć ją do szklanego dzbanka z pokrywką i szczelnie zamknąć.

## ● Czyszczenie i konserwacja

**⚠ NIEBEZPIECZEŃSTWO! Niebezpieczeństwo porażenia prądem!** Przed czyszczeniem i konserwacją: Wtyczkę sieciową **5** wyjąć z gniazdka sieciowego.

**① RADA:** Aby zachować funkcje i wygląd produktu, należy go dokładnie wyczyścić po każdym użyciu.

| Część                         | Czyszczenie   |
|-------------------------------|---|
| ■ Jednostka napędowa <b>2</b> | <b>⚠ OSTRZEŻENIE!</b> Nigdy nie zanurzać tej części w wodzie lub w innych cieczach. Nigdy nie trzymać tej części pod bieżącą wodą.<br>■ Do czyszczenia produktu nie używać szorstkich, agresywnych środków czyszczących ani twardych szczotek.<br><input type="checkbox"/> Przed czyszczeniem wtyczkę sieciową <b>5</b> wyjąć z gniazdka sieciowego.<br><input type="checkbox"/> Przecierać lekko zwilżoną ściereczką. Jeśli to konieczne, używać łagodnego detergentu. |

## ● Mleko bananowe

### Składniki

|                |                |
|----------------|----------------|
| 1              | Banan          |
| 250 ml         | Mleko          |
| Ok. 1 łyżeczka | cukru do smaku |

### Przygotowanie

1. Usunąć skórkę z banana i pokroić na małe kawałki.
2. Włożyć banana, mleko i cukier do miski miksującej i miksować ręcznym blenderem.

## ● Majonez

### Składniki

|        |  |
|--------|--|
| 250 ml | Neutralny olej roślinny,<br>np. olej rzepakowy |
| 2      | Żółtka jajek                                   |
| 15 g   | Łagodny ocet lub sok z cytryny                 |
|        | Sól i pieprz do smaku                          |

### Przygotowanie

1. Dodać żółtka jajek i ocet do miski miksującej, przytrzymać blender ręczny pionowo względem miski, wcisnąć i przytrzymać przycisk **1a/1b**.
2. Dodać olej równym, niewielkim strumieniem (w ciągu około 1 minuty), tak by olej zmieszał się z pozostałymi składnikami.
3. Następnie doprawić solą i pieprzem.

| Część         | Czyszczenie  |
|---------------|--|
| ■ Mieszadło 3 | ■ Dokładnie wymyć część gorącą wodą z detergentem. |

- Przed ciągłym użyciem i przechowywaniem: Wszystkie elementy osuszyć czystą ściereczką.

## ● Konserwacja

- Przed każdym użyciem: Sprawdzać produkt pod kątem widocznych uszkodzeń.
- Z wyjątkiem sporadycznego czyszczenia, ten produkt nie wymaga konserwacji.

## ● Przechowywanie

- Przechowywać produkt w oryginalnym opakowaniu, gdy nie jest używany.
- Produkt przechowywać w suchym, niedostępnym dla dzieci miejscu.

## ● Utylizacja

Opakowanie wykonane jest z materiałów przyjaznych dla środowiska, które można przekazać do utylizacji w lokalnym punkcie przetwarzania surowców wtórnych.



Przy segregowaniu odpadów prosimy zwrócić uwagę na oznakowanie materiałów opakowaniowych, oznaczone są one skrótami (a) i numerami (b) o następującym znaczeniu: 1–7: Tworzywa sztuczne / 20–22: Papier i tektura / 80–98: Materiały kompozytowe.



Informacji na temat możliwości utylizacji wyeksploatowanego produktu udziela urząd gminy lub miasta.



Z uwagi na ochronę środowiska nie wyrzucać urządzenia po zakończeniu eksploatacji do odpadów domowych, lecz prawidłowo zutylizować. Informacji o punktach zbiorczych i ich godzinach otwarcia udziela odpowiedni urząd.

Elektroodpady nie mogą być wyrzucane do pojemników do selektywnej zbiórki odpadów komunalnych. Można je oddać w specjalnie wyznaczonych miejscach np. Punkt Selektywnej Zbiórki Odpadów Komunalnych lub/bądź w punktach handlowych oferujących w sprzedaży sprzęt elektroniczny.

Należy postępować zgodnie z obowiązującymi w Polsce przepisami dotyczącymi selektywnej zbiórki urządzeń elektrycznych i elektronicznych. Zużyty sprzęt może mieć szkodliwy wpływ na środowisko i zdrowie ludzi z uwagi na potencjalną zawartość niebezpiecznych substancji, mieszanin oraz części składowych. Gospodarstwo domowe spełnia ważną rolę w przyczynianiu się do ponownego użycia i odzysku surowców wtórnych, w tym recyklingu zużytego sprzętu. Na tym etapie kształtuje się postawy, które wpływają na zachowanie wspólnego dobra jakim jest czyste środowisko naturalne.

## ● Gwarancja

Produkt został wyprodukowany zgodnie z surowymi wytycznymi dotyczącymi jakości i dokładnie przetestowane przed dostawą. W przypadku wad materiałowych lub produkcyjnych przysługują Państwu prawa ustawowe wobec sprzedawcy produktu. Państwa prawa ustawowe nie są w żaden sposób ograniczone przez naszą gwarancję przedstawioną poniżej.

Gwarancja na ten produkt wynosi 3 lata od daty zakupu. Okres gwarancji rozpoczyna się od daty zakupu. Proszę przechowywać oryginalny rachunek w bezpiecznym miejscu, ponieważ ten dokument jest wymagany jako dowód zakupu.

Wszelkie uszkodzenia lub wady obecne już w momencie zakupu należy zgłosić niezwłocznie po rozpakowaniu produktu.

Jeżeli w ciągu 3 lat od daty zakupu produkt wykaże wady materiałowe lub produkcyjne, to – według naszego uznania – bezpłatnie go naprawimy lub wymienimy. Okres gwarancji nie ulega przedłużeniu o przyznane roszczenie gwarancyjne. Dotyczy to również wymienionych i naprawionych części.

Niniejsza gwarancja traci ważność, jeśli produkt został uszkodzony, był niewłaściwie użytkowany lub konserwowany.

Gwarancja obejmuje wady materiałowe i produkcyjne. Niniejsza gwarancja nie obejmuje części produktu, które podlegają normalnemu zużyciu i dlatego są uważane za części zużywalne (np. baterie, akumulatory, węże, wkłady atramentowe), ani nie obejmuje uszkodzeń części delikatnych, np. przełączników lub części wykonanych ze szkła.

Zgodnie z Kodeksem Cywilnym art. 581 §1 wraz z wymianą urządzenia lub ważnej części czas gwarancji rozpoczyna się na nowo.

## ● Sposób postępowania w przypadku naprawy gwarancyjnej

Aby zapewnić szybkie rozpatrzenie Państwa wniosku, prosimy stosować się do następujących wskazówek:

Przed skontaktowaniem się z działem serwisowym należy przygotować paragon i numer artykułu (IAN 520499\_2504) jako dowód zakupu.

Numery artykułów można znaleźć na tabliczce znamionowej, na grawerunku, na stronie tytułowej jego instrukcji (na dole po lewej stronie) lub jako naklejkę na stronie odwrotnej lub spodniej.

W razie wystąpienia błędów w działaniu lub innych wad, należy skontaktować się najpierw z wymienionym poniżej działem serwisowym telefonicznie lub pocztą elektroniczną.

Produkt uznany za uszkodzony można następnie z dołączeniem dowodu zakupu (paragonu) i podaniem, na czym polega wada i kiedy wystąpiła, przesać bezpłatnie na podany Państwu adres serwisu.

## ● Serwis

 **Serwis Polska**

Tel.: 223974996











E-Mail: owim@lidl.pl



|   |        |
|---|--------|
| <b>Instrukcijoje naudojami įspėjimai ir simboliai</b> ..... | Psl 52 |
| <b>Įžanga</b> .....   | Psl 52 |
| Paskirtis .....   | Psl 53 |
| Komplektacija .....   | Psl 53 |
| Dalių aprašymas .....                                       | Psl 53 |
| Techniniai duomenys .....                                   | Psl 53 |
| <b>Saugos instrukcijos</b> .....                            | Psl 53 |
| <b>Prieš naudojant pirmą kartą</b> .....                    | Psl 55 |
| <b>Veikimas</b> .....                                       | Psl 55 |
| Surinkimas .....  | Psl 55 |
| Gaminio įjungimas / išjungimas .....                        | Psl 56 |
| <b>Receptai</b> .....                                       | Psl 56 |
| Žaliasis pesto .....  | Psl 56 |
| Avižinių dribsnių kokteilis su vaisiais .....               | Psl 57 |
| Saldi vaisių užtepėlė .....                                 | Psl 57 |
| Bananų pienas .....   | Psl 57 |
| Majonezo .....  | Psl 57 |
| <b>Valymas ir priežiūra</b> .....                           | Psl 58 |
| Priežiūra .....   | Psl 58 |
| <b>Laikymas</b> .....                                       | Psl 58 |
| <b>Išmetimas</b> .....                                      | Psl 58 |
| <b>Garantija</b> .....                                      | Psl 58 |
| Veiksmai norint pasinaudoti garantija .....                 | Psl 59 |
| Klientų aptarnavimas .....                                  | Psl 59 |

## Instrukcijoje naudojami įspėjimai ir simboliai

Šie įspėjimai naudojami šiame naudotojo vadove ir ant pakuotės:

|   |   |
|---|---|
|  <p><b>PAVOJUS!</b> Šis simbolis kartu su signaliniu žodžiu „Pavojus“ žymi didelės rizikos pavojų, kuris gali sukelti mirtį arba sunkų sužalojimą, jei nuo jo nebus apsisaugota.</p>       |  Kintamoji srovė / įtampa  |
|  <p><b>ĮSPĖJIMAS!</b> Šis simbolis kartu su signaliniu žodžiu „Įspėjimas“ žymi vidutinės rizikos pavojų, kuris gali sukelti mirtį arba sunkų sužalojimą, jei nuo jo nebus apsisaugota.</p> |  Vatai<br><br> <b>PASTABA:</b> Šis simbolis kartu su signaliniu žodžiu „Pastaba“ žymi papildomą naudingą informaciją.       |
|  <p><b>ATSARGIAI!</b> Šis simbolis kartu su signaliniu žodžiu „Atsargiai“ įspėja apie nedidelį pavojų, kurio neišvengus galima patirti lengvą ar vidutinio sunkumo traumą.</p>             |  Gaminį naudoti tik sausose patalpose.<br><br> Maisto sauga: Šis gaminyje neturi neigiamo poveikio maisto skoniu ar kvapui. |
|  Informacija apie saugą<br> Naudojimo instrukcijos  |  II apsaugos klasės gaminio simbolis.  |

## TRINTUVAS

### ● Įžanga

Sveikiname Jus įsigijus naują gaminį. Tai aukštos kokybės gaminyje. Naudojimo instrukcija yra neatskiriama šio gaminio dalis. Joje yra svarbių nurodymų dėl saugos, naudojimo ir grąžinamojo perdirbimo. Prieš naudodami šį gaminį, gerai susipažinkite su visais jo naudojimo ir saugos nurodymais. Naudokite gaminį tik pagal aprašymą ir nurodytą paskirtį. Perduodami šį gaminį kitiems asmenims, kartu perduokite visus jo dokumentus.



Iš [www.lidl-service.com](http://www.lidl-service.com) svetainės galite atsisiųsti šį ir daugiau žinytų. Nuskaityę QR kodą pateksite tiesiai į „Lidl“ klientų aptarnavimo puslapį ([www.lidl-service.com](http://www.lidl-service.com)), kuriame įvedę prekės numerį (IAN) 520499\_2504 galėsite susipažinti su visa naudojimo instrukcija.

## ● Paskirtis

Šis gaminys tinka trinti ir maišyti sriubas bei kitą maistą.

Šis gaminys yra skirtas tik maistui ruošti.

Šis gaminys yra skirtas naudoti tik buityje. Jis nėra skirtas komerciniam naudojimui.

Naudodami bet koku kitu būdu, nei nurodyta šiose instrukcijose, galite sugadinti gaminį arba susižeisti.

Gamintojas neatsako už žalą, kurią sukėlė netinkamas naudojimas.

## ● Komplektacija

Išpakavę gaminį patikrinkite, ar pakuotėje yra visos dalys ir ar jos nepažeistos. Prieš naudodami nuimkite visas pakuotės medžiagas.

- 1 × Pavaros blokas
- 1 × Trintuvas
- 1 × Trumpoji instrukcija
- 1 × Trumpoji naudojimo instrukcija

## ● Dalių aprašymas

(A pav.)

- 1a  mygtukas
- 1b  mygtukas
- 2 Pavaros blokas
- 3 Trintuvas
- 4 Peiliai
- 5 Maitinimo laidas su kištuku

## ● Techniniai duomenys

|   |                         |
|---|-------------------------|
| Įvesties įtampa:                                  | 220–240 V~,<br>50–60 Hz |
| Apsaugos klasė:                                   | II                      |
| Elektros energijos sąnaudos:                      | 350 W                   |
| Elektros energijos sąnaudos (išjungto prietaiso): | 0,0 W                   |



## Saugos instrukcijos

**PRIEŠ PRADEDANT NAUDOTI GAMINĮ PRAŠOME PERSKAITYTI VISĄ INFORMACIJĄ APIE SAUGĄ IR NAUDOJIMO INSTRUKCIJAS! PERDUODAMI ŠĮ GAMINĮ KITIEMS, PRIE JO PRIDĖKITE VISUS DOKUMENTUS!**

Jei gaminio gedimo priežastis yra šių naudojimo instrukcijų nesilaikymas, gaminio garantija panaikinama! Gamintojas neatsako už netiesioginę žalą! Gamintojas neatsako už asmenų sužalojimą ar turto sugadinimą dėl netinkamo gaminio naudojimo ar saugos instrukcijų nesilaikymo!

## Vaikai ir asmenys su negalia



**⚠️ ĮSPĖJIMAS!  
SUNKIOS AR  
NET MIRTINOS  
TRAUMOS PAVOJUS  
KŪDIKIAMS IR  
MAŽIEMS VAIKAMS!**

Niekada nepalikite neprižiūrimų vaikų su pakuotės medžiagomis. Pakuotės medžiagos kelia uždusimo pavojų. Vaikai dažnai neįvertina pavojų. Visada saugokite gaminį ir pakuotės medžiagas nuo vaikų.

- Gaminio negali naudoti vaikai. Laikykite gaminį ir jo laidą vaikams nepasiekiamoje vietoje.
- Šį gaminį gali naudoti asmenys, kurių riboti fiziniai, jutiminiai ar protiniai gebėjimai, arba kuriems trūksta patirties ir žinių, jeigu jie prižiūrimi arba apmokomi saugiai naudotis prietaisu ir supranta apie jo keliamą pavojų.
- Neleiskite vaikams žaisti su gaminiu.

## Paskirtis

⚠ **ĮSPĖJIMAS!** Netinkamai naudojant galima susižaloti. Šį gaminį naudokite tik pagal šias instrukcijas.

⚠ Gaminio nebandykite jokiais būdais modifikuoti.

## Elektros sauga

⚠ **PAVOJUS! Elektros smūgio pavojus!** Gaminio niekada nebandykite remontuoti patys.

Gedimo atveju remontuoti gali tik kvalifikuoti specialistai.

⚠ **ĮSPĖJIMAS! Elektros smūgio pavojus!** Nemerkite į vandenį ar kitus skysčius gaminio elektrinių komponentų.

Niekada nelaikykite gaminio po tekančiu vandeniu.

⚠ **ĮSPĖJIMAS! Elektros smūgio pavojus!** Niekada nenaudokite sugedusio gaminio. Gedimo atveju atjunkite gaminį nuo maitinimo įtampos ir kreipkitės į pardavėją.

⚠ **ĮSPĖJIMAS! Elektros smūgio pavojus!** Nenaudokite gaminio šalia kriauklės arba drėgnose vietose.

■ Prieš jungdami gaminį prie maitinimo įtampos patikrinkite, ar įtampa ir srovė atitinka specifikacijas, nurodytas gaminio techninių duomenų etiketėje.

■ Kad nepažeistumėte maitinimo laido, nespauskite, nelenkite ir netrinkite jo ant aštrių briaunų. Taip pat saugokite jį nuo įkaitusių paviršių ir atviros liepsnos.

■ Jei maitinimo kabelis pažeistas, jį gali pakeisti tik gamintojas, jo techninės priežiūros atstovas arba panašią kvalifikaciją turintis asmenys, kad būtų išvengta pavojaus.

- Norėdami atjungti gaminį nuo elektros tinklo, traukite kištuką, o ne laidą.
- Nevyniokite maitinimo laido aplink gaminio korpusą. Gaminį junkite prie lengvai prieinamo elektros lizdo, kad kritiniu atveju galėtumėte greitai atjungti jo kištuką.
- Nenaudokite gaminio drėgnomis rankomis. Nelieskite gaminio drėgnomis rankomis.

## Veikimas

- ▲ **ĮSPĖJIMAS!** Galimas sužalojimas dėl netinkamo naudojimo. Būkite atsargūs tvarkydami aštrius pjovimo peilius, ištuštinami indus ir valydami prietaisą.
- Išgirdę neįprastus garsus ar pastebėję dūmus, nedelsdami atjunkite gaminį nuo maitinimo šaltinio. Prieš vėl naudojant gaminį jį turi patikrinti kvalifikuotas specialistas.
- Gaminį visada naudokite ant lygaus, stabilaus ir švaraus paviršiaus.
- Visada atjunkite prietaisą nuo elektros tinklo, jei jo nenaudojate, bei prieš surenkant, išardant arba valant.

▲ **ĮSPĖJIMAS!** Išjunkite prietaisą ir atjunkite nuo elektros tinklo prieš keičiant priedus arba liečiant dalis, kurios jada naudojimo metu.

- Instrukcijas, kaip valyti gaminį, rasite skyriuje „Valymas ir priežiūra“.
- Gaminys turi būti naudojamas tik su priedamu priedu.
- Gaminys turi būti naudojamas tik su priedamu priedu.
- Šis prietaisas skirtas naudoti buityje ir panašiose srityse, pvz:
  - parduotuvių darbuotojų virtuvėse, biuruose ir kitoje darbo aplinkoje;
  - ūkiniuose gyvenamuosiuose namuose;
  - klientams viešbučiuose, moteliuose ir kitose gyvenamosiose patalpose;
  - nakvynės su pusryčiais įstaigose.



## ● **Prieš naudojant pirmą kartą**

- Pašalinkite visas pakavimo medžiagas.
- Išvalykite gaminį (žr. "Valymas ir priežiūra").

## ● **Veikimas**

### ● **Surinkimas**

(B pav.)

1. Uždėkite trintuvą **3** ant pavaros bloko **2**.
2. Pasukite trintuvą **3**, kol jis  susilygiuos su .
3. Nuimkite trintuvą **3** atvirkštine tvarka.

## ● Gaminio įjungimas / išjungimas

⚠ **ĮSPĖJIMAS!** Gaminys turi pradinį sukamąjį impulsą. Laikykite gaminį tvirtai jo naudojimo metu.

### ❗ **PASTABOS:**

- Su šiuo gaminiu galite paruošti užtepėles, padažus, sriubas ar kūdikių maistą. Rekomenduojame naudoti gaminį ne ilgiau kaip 1 minutę iš karto, o po to leisti jam atvėsti.
  - Leiskite gaminiui pailsėti bent 2 minutes tarp ciklų.
  - Po 5 nepertraukiamų darbo ciklų: Prieš naudodami dar kartą, leiskite gaminiui atvėsti iki kambario temperatūros.
1. Uždėkite trintuvą [3] ant pavaros bloko [2].
  2. Įdėkite maistą į tinkamą indą (pavyzdžiui, matavimo taurę).

Toliau pateikta lentelė yra orientacinė. Laikykitės rekomenduojamos darbo trukmės, kad prietaisas neperkaistų. Jei ingredientai po rekomenduojamo laiko nėra pakankamai išvirę, palaukite, kol variklis atvės, prieš tęsdami prietaiso naudojimą.

Rekomenduojame leisti prietaisui atvėsti apie 1 minutę po 1 minutės darbo.





| INGREDIENTAI:                     | REKOMENDUOJAMAS KIEKIS | GREITIS  | LAIKAS       |
|-----------------------------------|------------------------|----------|--------------|
| Vaisiai, daržovės                 | 100–200 g              | TURBO    | apie 30-60 s |
| Kūdikių maistas, sriubos, padažai | 100–400 ml             | TURBO    | apie 60 s    |
| Kokteiliai, pieno gėrimai         | 100–1000 ml            | ĮPRASTAS | apie 60 s    |

## ● **Receptai**

### ● **Žaliosis pesto**

#### **Ingredientai**

- 80 g Baziliko
- 80 ml Alyvuogių aliejaus
- 2–3 valg. šaukštų Kedrinių pinigų
- 1–2 skiltelės Česnako
- 50 g Parmezano
- Druskos ir pipirų pagal skonį

3. Prijunkite maitinimo laido kištuką [5] prie tinkamo elektros lizdo.
4. Maisto trynimasis ir maišymas: Paspauskite  [1a].
5. Išjungimas: Atleiskite  [1a] ir turbo mygtuką .
6. Paspauskite ir laikykite TURBO  [1b] mygtuką, kad apdorotumėte maistą dideliu greičiu.
- ❗ **Pastaba:** Naudokite įprastą greitį minkštam maistui, o turbo greitį – kietesniai maistui.
7. Po naudojimo: Palaukite, kol trintuvą [3] visiškai sustos. atjunkite nuo elektros lizdo maitinimo laido kištuką [5].
8. Paspauskite turbo  [1b] mygtuką greitesniai trynimui. Maistą galite trinti tiesiai virimo puode arba keptuvėje.
- ❗ **Pastaba:** Nuimkite trintuvą [3] vos tik peilis [4] nustos suktis.

#### **Paruošimas**

1. Nuplaukite šviežias žoleles ir nusausinkite, nulupkite česnaką ir supjaustykite parmezaną smulkiais gabalėliais.
2. Į maišymo indą įpilkite alyvuogių aliejaus ir žolelių ir trinkite rankiniu trintuvu apie 10 sekundžių. Jei reikia, žoleles padalinkite į dvi dalis ir sumalkite po vieną dalį maždaug 10 sekundžių.
3. Į maišymo indą įpilkite likusius ingredientus ir trinkite dar 25–30 sekundžių, kol pasieksite norimą konsistenciją.

## ● Avižinių dribsnių kokteilis su vaisiais

### Ingredientai

|                   |   |
|-------------------|---|
| 1                 | Bananas   |
| 1                 | Kivis   |
| 200 ml            | Pieno arba pieno pakaitalo (pvz., avižų pieno, migdolų pieno) |
| 50 g              | Grubių avižinių dribsnių                                      |
| 2 valg. šaukštai  | Linų sėmenų   |
| 1 arb. šaukštelis | Medaus arba klevų sirupo                                      |
| 80 ml             | Natūralaus jogurto  |

Papildomų vaisių pagal pageidavimą, pvz., mėlynių ar braškių

### Paruošimas

1. Nulupkite bananą ir kivi, supjaustykite juos smulkiais gabalėliais.
2. Visus ingredientus sudėkite į maišymo indą ir gerai sutrinkite apie 30–60 sekundžių, kol pasieksite norimą konsistenciją.

## ● Saldi vaisių užtepėlė

### Ingredientai

|                        |   |
|------------------------|---|
| 250 g                  | Braškių ar kitų vaisių (šviežių arba šaldytų) |
| 1 pakelis (apie 125 g) | Konservavimo cukraus, nevirinant              |
| 1 šlakelis             | Citrinos sulčių                               |
| 1 žiupsnelis           | Vanilės ankšties minkštimo                    |

### Paruošimas

1. Nuplaukite ir nuvalykite braškes, tuo pačiu pašalinkite žalius kotelius. Gerai nusausinkite sietelyje, kad pašalintumėte vandens perteklių ir užtepėlė nebūtų pernelyg skysta. Didesnes braškes supjaustykite smulkiais gabalėliais.
2. Pasverkite 250 g braškių ir sudėkite į tinkamą trintuvo indą.
3. Įpilkite šiek tiek citrinos sulčių.
4. Jei norite, išskobkite ir įdėkite vanilės ankšties minkštimą.

5. Įdėkite pakelio su konservavimo cukrumi turinį nevirindami ir gerai sumaišykite rankiniu trintuvu 45–60 sekundžių. Jei dar yra didelių gabaliukų, palikite 2 minutes, tada dar kartą 60 sekundžių sutrinkite.
6. Vaisių užtepėlę galite valgyti iš karto arba supilti į stiklainį su užsukamu dangteliu ir sandariai uždaryti.

## ● Bananų pienas

### Ingredientai

|        |         |
|--------|---------|
| 1      | Bananas |
| 250 ml | Pieno   |

Apie 1 arb. šaukštelis cukraus pagal skonį

### Paruošimas

1. Nuimkite banano žievele ir supjaustykite bananą gabalėliais.
2. Į maišymo indą įdėkite bananą, pieną ir cukrų ir sumaišykite rankiniu trintuvu.

## ● Majonezo

### Ingredientai

|        |  |
|--------|--|
| 250 ml | Neutralus augalinio aliejaus, pvz., rapsų aliejaus |
| 2      | Kiaušinių trynių                                   |
| 15 g   | Švelnaus acto arba citrinos sulčių                 |

Druskos ir pipirų pagal skonį

### Paruošimas

1. Į maišymo indą įpilkite kiaušinio trynį ir actą, rankinį trintuvą laikykite vertikaliai inde, tada paspauskite ir laikykite nuspaudę jungiklį **1a/1b**.
2. Aliejų pilkite tolygiu, siauru srautu (per maždaug 1 minutę), kad aliejus susimaišytų su kitais ingredientais.
3. Po to pagardinkite druska ir pipirais.

## ● Valymas ir priežiūra

**⚠ PAVOJUS! Elektros smūgio pavojus!** Prieš pradėdami valyti ar tvarkyti: atjunkite nuo elektros lizdo maitinimo laidą kištuką **5**.

**① PASTABA:** Kad gaminys išliktų funkcionalus ir neprarastų savo išvaizdos, po kiekvieno naudojimo jį reikia kruopščiai išvalyti.

| Dalis                     | Valymas   |
|---------------------------|---|
| ■ Pavaros blokas <b>2</b> | <b>⚠ ĮSPĖJIMAS!</b> Niekada nemerkite šios dalies į vandenį ar kitus skysčius. Nelaikykite šios dalies po tekančiu vandeniu.<br>■ Gaminio nevalykite šlifuojančiomis ar ėsdinančiomis priemonėmis ir kietais šepetėliais.<br><input type="checkbox"/> Prieš valydami, išjunkite maitinimo kištuką <b>5</b> iš elektros lizdo.<br><input type="checkbox"/> Valykite šiek tiek drėgnu skudurėliu. Jei reikia, naudokite šiek tiek indų ploviklio. |
| ■ Trintuvus <b>3</b>      | ■ Šią dalį kruopščiai nuvalykite karštu vandeniu ir indų plovikliu.   |

■ Prieš toliau naudojant ir sandėliuojant: Visas dalis nusauskinkite švariu skudurėliu.

## ● Priežiūra

- Prieš kiekvieną naudojimą: Patikrinkite, ar gaminys nėra matomai pažeistas.
- Išskyrus retkarčiais atliekamą valymą, gaminys nereikalauja jokios priežiūros.

## ● Laikymas

- Nenaudojamą gaminį laikykite originalioje pakuotėje.
- Laikykite gaminį saugioje, vaikams nepasiekiamoje vietoje.

## ● Išmetimas

Pakuotė pagaminta iš aplinkai nekenksmingų medžiagų, kurias galite išmesti įprastose grąžinamojo perdirbimo vietose.



Rūšiuodami atliekas, atkreipkite dėmesį į pakuočių ženklimą, kurį sudaro santrumpos (a) ir skaičiai (b), reiškiantys: 1–7: plastikai / 20–22: popierius ir kartonas / 80–98: kombinuotosios pakuotės.



Daugiau informacijos apie nebetinkamo naudoti gaminio išmetimą sužinosite savo savivaldybės ar miesto administracijoje.



Aplinkos apsaugos sumetimais neišmeskite nebetinkamo naudoti gaminio kartu su buitinėmis atliekomis; pristatykite jį į nurodytus surinkimo punktus. Informacijos apie surinkimo punktus ir jų darbo laiką suteiks vietos kompetentingos institucijos.

## ● Garantija

Gaminys buvo pagamintas laikantis griežtų kruopštumo principų ir prieš pristatant buvo atidžiai patikrintas. Esant medžiagų ar gamybos defektams, jūs turite įstatymines teises gaminio pardavėjo atžvilgiu. Ši garantija jokiais būdais neapriboja įstatymais nustatytų jūsų teisių.

Šiam produktui suteikiama 3 metų garantija nuo pirkimo datos. Garantijos teikimo laikotarpis skaičiuojamas nuo pirkimo datos. Pirkimo kvito originalą laikykite saugioje vietoje, nes šis dokumentas reikalingas kaip pirkimo įrodymas.

Išpakavus gaminį, būtina nedelsiant pranešti apie bet kokius pažeidimus ar defektus, kurie jau buvo pirkimo metu.

Jei per 3 metus nuo šio produkto pirkimo datos išryškės medžiagų ar gamybos trūkumų, produktą savo nuožiūra nemokamai pataisykite arba pakeisime. Patvirtintus garantinį reikalavimą garantinis laikotarpis nepratęsiamas. Ta pati sąlyga taikoma ir pakeistoms bei pataisytoms dalims.

Garantija netaikoma, jei šis produktas apgadinamas, netinkamai naudojamas ar netinkamai prižiūrimas.

Garantija taikoma medžiagų ir gamybos trūkumams. Ši garantija netaikoma gaminio dalims, kurios paprastai susidėvi ir todėl yra laikomos susidėvinčiomis dalimis (pvz., baterijos, akumuliatoriai, žarnos, rašalo kasetės), taip pat netaikoma trapioms dalims, pvz., jungikliams arba dalims iš stiklo.

## ● Veiksmai norint pasinaudoti garantija

Kad galėtume greitai apdoroti jūsų prašymą, vadovaukitės toliau pateikiamais nurodymais:

Kreipdamiesi kokiu nors klausimu dėl produkto, kaip pirkimo dokumentą turėkite kasos čekį ir žinokite gaminio numerį (IAN 520499\_2504).

Gaminio numerį rasite produkto duomenų lentelėje, išgraviruotą, ant naudojimo instrukcijos viršelio (apačioje kairėje) arba užklijuotą produkto užpakalinėje pusėje ar apačioje.

Jei išryškėtų produkto veikimo ar kitokių trūkumų, pirmiausia telefonu arba elektroniniu paštu kreipkitės į toliau nurodytą klientų aptarnavimo skyrių.

Tada sugedusiu pripažintą produktą, pridėję pirkimo dokumentą (kasos čekį) ir nurodę trūkumą bei jo atsiradimo laiką, nemokamai galėsite išsiųsti nurodytu techninės priežiūros tarnybos adresu.

## ● Klientų aptarnavimas

 **Klientų aptarnavimo tarnyba Lietuva**

Tel.: 080033144

El. paštas: [owim@lidl.lt](mailto:owim@lidl.lt)



|  |             |
|--|-------------|
| <b>Ohutusjuhised</b> .....                   | Lehekülg 61 |
| <b>Hoiatused ja kasutatud sümbolid</b> ..... | Lehekülg 62 |
| <b>Sissejuhatus</b> .....                    | Lehekülg 62 |
| Sihtotstarve .....                           | Lehekülg 63 |
| Tarnekomplekt .....                          | Lehekülg 63 |
| Osade kirjeldus .....                        | Lehekülg 63 |
| Tehnilised andmed .....                      | Lehekülg 63 |
| <b>Ohutusjuhised</b> .....                   | Lehekülg 63 |
| <b>Enne esmakordset kasutamist</b> .....     | Lehekülg 65 |
| <b>Kasutamine</b> .....                      | Lehekülg 65 |
| Kokkupanemine .....                          | Lehekülg 65 |
| Toote sisse/välja lülitamine .....           | Lehekülg 66 |
| <b>Retseptid</b> .....                       | Lehekülg 67 |
| Roheline pesto .....                         | Lehekülg 67 |
| Kaerahelbesmuuti puuviljadega .....          | Lehekülg 68 |
| Magus puuviljamääre .....                    | Lehekülg 68 |
| Banaanikohtel .....                          | Lehekülg 68 |
| Majonees .....                               | Lehekülg 68 |
| <b>Puhastamine ja hooldamine</b> .....       | Lehekülg 69 |
| Hooldus .....                                | Lehekülg 69 |
| <b>Hoiustamine</b> .....                     | Lehekülg 69 |
| <b>Jäätmekäitlus</b> .....                   | Lehekülg 69 |
| <b>Garantii</b> .....                        | Lehekülg 69 |
| Garantii käsitlemine .....                   | Lehekülg 70 |
| Teenindus .....                              | Lehekülg 70 |



## Ohutusjuhised

- Seda toodet ei või kasutada lapsed. Hoidke toodet ja selle juhett lastele kättesaamatus kohas.
- Seda seadet võivad kasutada isikud, kellel on vähenenud füüsilised, sensoorsed või vaimsed võimed või puudulikud kogemused ja teadmised, kui neile on tagatud järelevalve või neid on juhendatud toote ohutuks kasutamiseks ja nad mõistavad seadme kasutamisega kaasnevaid ohte.
- Lapsed ei või tootega mängida.

## Sihetstarve











- ⚠ **HOIATUS!** Väärkasutamine võib põhjustada vigastusi. Kasutage seda toodet ainult vastavalt siinsetele juhistele.
- Kui toitejuhe on kahjustunud, peab tootja, tema esindaja või muu kvalifitseeritud isik selle igasuguse ohu vältimiseks asendama.

## Kasutamine

- ⚠ **HOIATUS!** Võimalikud vigastused väärkasutuse tõttu. Teravate lõiketerade käsitlemisel, mahutite tühjendamisel ja puhastamisel tuleb olla ettevaatlik.
- Eemaldage seade alati vooluvõrgust, kui see jääb järelevalveta, ning enne kokkupanekut, lahtivõtmist või puhastamist.
- ⚠ **HOIATUS!** Enne lisatarvikute vahetamist või liikuvatele osadele lähenemist lülitage seade välja ja eemaldage vooluvõrgust.
- Tootte puhastamise juhised leiate jaotisest "Puhastamine ja hooldus".
- See seade on ette nähtud kasutamiseks majapidamises ja sarnastes asukohtades, näiteks:
  - töötajate kööginurgad kauplustes, kontorites ja muudes töökeskkondades;
  - farmides;
  - klientide poolt hotellides, motellides ja muudes eluruumides;
  - majutuskohtades.

## Hoiatused ja kasutatud sümbolid

Siinses kasutusjuhendis ja pakendil on kasutatud järgmisi hoiatusi.

|  |   |
|--|---|
|  <p><b>OHT!</b> See sümbol koos märgusõnaga „Oht“ tähistab kõrge riskiga ohtu, mis võib põhjustada surma või tõsiseid vigastusi, kui seda ei väldita.</p>                     |  <p>Vahelduvvool/pinge</p>   |
|  | <p><b>W</b></p> <p>Vatti</p>  |
|  <p><b>HOIATUS!</b> See sümbol koos märgusõnaga „Hoiatus“ tähistab keskmise riskiga ohtu, mis võib põhjustada surma või tõsiseid vigastusi, kui seda ei väldita.</p>          |  <p><b>MÄRKUS:</b> See sümbol koos märgusõnaga „Märkus“ annab täiendavat kasulikku teavet.</p> |
|  |  <p>Kasutage toodet ainult kuivades siseruumides.</p>  |
|  <p><b>ETTEVAATUST!</b> See sümbol koos märgusõnaga „Ettevaatust“ tähistab väikese riskiga ohtu, mille vältimata jätmine võib põhjustada kergeid või mõõdukaid vigastusi.</p> |  <p>Toidu jaoks ohutu: Sellel tootel ei ole kahjulikku mõju toidu maitsele ega lõhnale.</p>    |
|  |  <p>Toote II kaitseklassi sümbol</p>   |
| <p> Ohutusteave</p> <p> Kasutusjuhend</p>  |   |

## SAUMIKSER

### ● Sissejuhatus

Õnnitleme teid selle uue toote ostu puhul! Olete endale saanud kõrgekvaliteedilise toote. Kasutusjuhend kuulub toote juurde. Selles on olulisi juhiseid ohutuse, kasutamise ja jäätmekäitluse kohta. Enne toote kasutamist tutvuge selle kohta antud kasutus- ja ohutuse alaste juhistega. Kasutage toodet üksnes kirjeldatud viisil ja otstarbel. Toote edasiandmisel kolmandatele isikutele andke kaasa ka kõik toote dokumendid.



Selle ja paljusid teisi kasutusjuhendeid saate alla laadida ja vaadata aadressilt [www.lidl-service.com](http://www.lidl-service.com). Selle QR-koodi skannimisel suunatakse teid otse Lidl'i klienditeeninduse veebilehele ([www.lidl-service.com](http://www.lidl-service.com)), kus saate oma kasutusjuhendi avada, sisestades artikli numbri (IAN) 520499\_2504.

## ● Sihtotstarve

See toode sobib supptide ja muude toitude püreestamiseks ja segamiseks.

Toode on mõeldud ainult toidu valmistamiseks.

Toode on mõeldud ainult koduses majapidamises. Toode ei ole ette nähtud kommertskasutamiseks.

Kõikvõimalik muu kasutus, mida ei ole mainitud käesolevas kasutusjuhendis, võib toodet kahjustada või tekitada tõsise vigastuste ohu.

Tootja ei võta vastutust ebaõigest kasutamisest põhjustatud kahjude eest.

## ● Tarnekomplekt

Pärast toote lahtipakkimist kontrollige, kas tarne on täielik ja kas kõik osad on heas seisukorras. Enne kasutamist eemaldage kõik pakkematerjalid.

- 1 × Ajamimoodul
- 1 × Mikser
- 1 × Lühijuhised
- 1 × Kiirülevaade

## ● Osade kirjeldus

(Joonis A)

- 1a  nupp
- 1b  nupp
- 2 Ajamimoodul
- 3 Mikser
- 4 Labad
- 5 Toitejuhe koos toitepistikuga

## ● Tehnilised andmed

|                                       |                      |
|---------------------------------------|----------------------|
| Sisendpinge:                          | 220-240 V~, 50-60 Hz |
| Kaitseklass:                          | II                   |
| Energiatarve:                         | 350 W                |
| Energiatarve väljalülitatud režiimis: | 0,0 W                |



## Ohutusjuhised

**ENNE TOOTE KASUTAMIST TUTVUGE KOGU OHUTUSALASE TEABE JA KASUTUSJUHENDIGA! KUI ANNATE SELLE TOOTE EDASI, PALUN LISAGE KA KÕIK DOKUMENDID!**

Käesoleva kasutusjuhendi mittejärgimisest tulenevate kahjustuste korral muutub garantiinõue kehtetuks! Me ei vastuta kaudsete kahjude eest! Valest käsitlemisest või ohutusjuhiste mittejärgimisest põhjustatud materiaalse kahju või isikukahju korral vastutust ei võeta!

## Lapsed ja puuetega inimesed



**HOIATUS!**  
**IMIKUTE JA LASTE ELUKAOTUS- VÕI ÕNNETUSOHT!**

Ärge kunagi jätke lapsi koos pakkematerjaliga ilma järelevalveta. Pakkematerjal kujutab endast lämbumisohu. Lapsed alahindavad sageli ohte. Hoidke lapsed tootest ja pakkematerjalist alati eemal.

- Seda toodet ei või kasutada lapsed. Hoidke toodet ja selle juhete lastele kättesaamatus kohas.
- Seda seadet võivad kasutada isikud, kellel on vähenenud füüsilised, sensoorsed või vaimsed võimed või puudulikud kogemused ja teadmised, kui neile on tagatud järelevalve või neid on juhendatud toote ohutuks kasutamiseks ja nad mõistavad seadme kasutamisega kaasnevaid ohte.
- Lapsed ei või tootega mängida.

## Sihtotstarve

- ⚠ **HOIATUS!** Väärkasutamine võib põhjustada vigastusi. Kasutage seda toodet ainult vastavalt siinsetele juhistele.
- ⚠ Ärge püüdke toodet mingil viisil muuta.

## Elektriohutus

- ⚠ **OHT! Elektrilöögi oht!** Ärge kunagi üritage toodet ise parandada. Rikke korral võib remonditööd teha ainult kvalifitseeritud personal.

- ⚠ **HOIATUS! Elektrilöögi oht!** Ärge kastke toote elektrilisi komponente vette või muudesse vedelikesse. Ärge kunagi hoidke toodet voolava vee all.

- ⚠ **HOIATUS! Elektrilöögi oht!** Ärge kunagi kasutage kahjustatud toodet. Kui toode on kahjustatud, ühendage see vooluvõrgust lahti ja pöörduge jaemüüja poole.

- ⚠ **HOIATUS! Elektrilöögi oht!** Ärge kasutage toodet valamu kõrval ega niisketes kohtades.

- Enne toote ühendamist toiteallikaga kontrollige, et pinge ja voolutugevus vastaksid tootesildil esitatud toiteallikate andmetele.
- Toitejuhtme kahjustamise vältimiseks ärge pigistage, painutage ega hõõruge seda teravate servade vastu. Hoidke toitejuhe kuumadest pindadest ja lahtisest tulest eemal.
- Kui toitejuhe on kahjustunud, peab tootja, tema esindaja või muu kvalifitseeritud isik selle igasuguse ohu vältimiseks asendama.

- Toote vooluvõrgust lahtiühendamiseks tõmmake pistikust, mitte toitejuhtmest.
- Ärge mässige toitejuhet ümber toote. Ühendage toode kergesti ligipääsetavasse pistikupessa, et hädaolukorras saaks toote kohe vooluvõrgust lahti ühendada.
- Ärge kasutage toodet märgade kätega. Ärge puudutage toodet märgade kätega.

## Kasutamine

- ⚠ **HOIATUS!** Võimalikud vigastused väärkasutuse tõttu. Teravate lõiketerade käsitsemisel, mahutite tühjendamisel ja puhastamisel tuleb olla ettevaatlik.
- Kui märkate suitsu või ebatavalist heli, ühendage toode kohe vooluvõrgust lahti. Laske toode enne kasutamist spetsialistil üle vaadata.
- Kasutage toodet alati tasasel, stabiilsel ja puhtal pinnal.
- Eemaldage seade alati vooluvõrgust, kui see jääb järelevalveta, ning enne kokkupanekut, lahtivõtmist või puhastamist.

⚠ **HOIATUS!** Enne lisatarvikute vahetamist või liikuvatele osadele lähenemist lülitage seade välja ja eemaldage vooluvõrgust.

- Toote puhastamise juhised leiate jaotisest "Puhastamine ja hooldus".
- Toodet tohib kasutada ainult kaasasoleva lisatarvikuga.
- Toodet tohib kasutada ainult kaasasoleva lisatarvikuga.
- See seade on ette nähtud kasutamiseks majapidamises ja sarnastes asukohtades, näiteks:
  - töötajate kööginurgad kauplustes, kontorites ja muudes töökeskkondades;
  - farmides;
  - klientide poolt hotellides, motellides ja muudes eluruumides;
  - majutuskohtades.



## ● Enne esmakordset kasutamist

- Eemaldage kõik pakkematerjalid.
- Puhastage toode (vt „Puhastamine ja hooldus“).

## ● Kasutamine

### ● Kokkupanemine

(Joonis B).

1. Asetage mikser **3** ajamimoodulile **2**.
2. Pöörake mikserit **3** kuni  joondub .
3. Võtke mikser **3** lahti vastupidises järjekorras.

## ● Toote sisse/välja lülitamine





**⚠ HOIATUS!** Tootel on esialgne pöörelemispuls. Töötamise ajal hoidke toodet kindlalt käes.

### ① MÄRKUSED:

- Selle tootega saate valmistada dipikastmeid, kastmeid, suppe või beebitoitu. Soovitame toodet kasutada maksimaalselt 1 minut korraga ja seejärel lasta sel jahtuda.
  - Laske tootel tsüklite vahel vähemalt 2 minutit seista.
  - Pärast 5-minutilist pidevat töötamist: Enne toote uuesti kasutamist laske sellel toatemperatuurini jahtuda.
1. Asetage mikser **3** ajamimoodulile **2**.
  2. Valage toit sobivasse anumasse (näiteks mõõteanumasse).

Järgnev tabel on juhiseks. Kasutage soovitatud töötlemisaegu, et seade üle ei kuumeneks. Kui koostisained ei ole soovitatava aja möödudes teie ootuste kohaselt küpsenud, oodake enne seadme edasist kasutamist, kuni mootor on jahtunud.

Soovitame lasta seadmel pärast 1-minutilist töötamist umbes 1 minut jahtuda.

3. Ühendage toitepistik **5** sobivasse pistikupesasse.
  4. Toidu püreestamine ja segamine: Vajutage  **1a**.
  5. Väljalülitamine Vabastage  **1a** ja turbo-lüliti .
  6. Toidu kiireks töötlemiseks hoidke all TURBO  **1b** nuppu.
- ① **Märkus:** Pehme toidu jaoks kasutage tavakiirust ja tahkema toidu jaoks turbo-kiirust.
7. Pärast kasutamist: Oota, kuni mikser **3** on täielikult seiskunud. Ühendage toitepistik **5** vooluvõrgust lahti.
  8. Kiiremaks segamiseks vajutage turbo-nuppu  **1b**. Samuti võite toitu otse keedunõus või kastrulis püreestada.
- ① **Märkus:** Eemaldage mikser **3** kohe, kui tera **4** pöörelemise lõpetab.

| KOOSTISAINED                | SOOVITATAV KOGUS | KIIRUS                | AEG                  |
|-----------------------------|------------------|-----------------------|----------------------|
| Puuviljad, kõögiviljad      | 100–200 g        | TURBO                 | umbes 30-60 sekundit |
| Beebitoidud, supid, kastmed | 100–400 ml       | TURBO                 | umbes 60 sekundit    |
| Kokteilid, piimajoogid      | 100–1000 ml      | NORMAL<br>(NORMAALNE) | umbes 60 sekundit    |

## ● Retseptid

### ● Roheline pesto

#### Koostisained

80 g basiilikut  
80 ml oliiviõli  
2-3 spl seederänni seemneid  
1–2 küünt küüslauku  
50 g Parmesani juustu  
Soola ja pipart vastavalt maitsele

#### Valmistamine

1. Peske värsked ürdid ja raputage vesi maha, koorige küüslauk ja lõigake Parmesani juust väikesteks tükkideks.
2. Pange oliiviõli ja ürdid segamisesse ning püreestage saumikseriga umbes 10 sekundit. Vajadusel jagage ürdid kaheks osaks ja püreestage neid üksteise järel umbes 10 sekundit.
3. Lisage ülejäänud koostisosad segamisesse ja püreestage kõike veel 25–30 sekundit, kuni saavutatakse soovitud konsistents.

## ● Kaerahelbesmuuti puuviljadega

### Koostisained

|        |  |
|--------|--|
| 1      | banaan   |
| 1      | kiivi  |
| 200 ml | piima või piimaasendajat<br>(nt kaerapiima, mandlipiima) |
| 50 g   | jämedaid kaerahelbeid                                    |
| 2 sl   | linaseemeneid  |
| 1 tl   | vahtsiirupit   |
| 80 ml  | naturaalset jogurtit                                     |

Soovi korral lisapuuvilju, näiteks mustikaid või maasikaid

### Valmistamine

1. Koorige banaan ja kiivi ning lõigake need väikesteks tükkideks.
2. Lisage kõik koostisosad segamisesse ja segage korralikult umbes 30–60 sekundit, kuni saavutatakse soovitud konsistents.

## ● Magus puuviljamääre

### Koostisained

|                         |  |
|-------------------------|--|
| 250 g                   | maasikaid või muid puuvilju<br>(külmutatud või värskeid) |
| 1 pakk<br>(umbes 125 g) | suhkrut  |
| 1 sorts                 | sidrunimahla   |
| 1 näpuotsatäis          | vanillikauna viljaliha                                   |

### Valmistamine

1. Peske ja puhastage maasikad, samal ajal eemaldades rohelist varred. Nõrutage sõelas, et liigne vesi maha voolaks ja määre liiga vesine ei tuleks. Lõigake suuremad maasikad väikesteks tükkideks.
2. Kaaluge 250 g maasikaid ja pane sobivasse segamiskannu.
3. Lisa sorts sidrunimahla.

4. Soovi korral kraapige vaniljekauna sisu välja ja lisage see.
5. Lisage suhkur segage saumikseriga hoolikalt 45–60 sekundit. Kui seal on ikka veel suuri tükke, laske sel 2 minutit seista ja seejärel püreestage uuesti 60 sekundit.
6. Nautige puuviljamääret kohe või valage see keeratava korgiga klaaspurki ja sulgege see kindlalt.

## ● Banaanikokteil

### Koostisained

|        |        |
|--------|--------|
| 1      | banaan |
| 250 ml | piima  |

Maitse järgi umbes 1 tl suhkrut

### Valmistamine

1. Koorige banaan ja lõigake tükkideks.
2. Pange banaan, piim ja suhkur segamisesse ning püreestage saumikseriga.

## ● Majonees

### Koostisained

|        |                                      |
|--------|--------------------------------------|
| 250 ml | maitsestatamata taimeõli nt rapsiõli |
| 2      | munakollast                          |
| 15 g   | mahedat äädikat või sidrunimahla     |

Soola ja pipart vastavalt maitsele

### Valmistamine

1. Lisage munakollased ja äädikas segamisesse, hoidke käsimikserit kausis vertikaalselt ja seejärel vajutage ning hoidke lüliti **1a**/**1b** all.
2. Lisage õli ühtlase ja õhukese joana (umbes 1 minuti jooksul) nii, et õli seguneks teiste koostisosadega.
3. Seejärel maitsestage soola ja pipraga.

## ● Puhastamine ja hooldamine

⚠ **OHT! Elektrilöögi oht!** Enne puhastamist ja hooldust: Ühendage toitepistik [5] vooluvõrgust lahti.

① **MÄRKUS:** Toote funktsionaalsuse ja välimuse säilitamiseks tuleks see pärast iga kasutuskorda põhjalikult puhastada.

| Osa               | Puhastamine  |
|-------------------|--|
| ■ Ajamimoodul [2] | <p>⚠ <b>HOIATUS!</b> Ärge kunagi sukeldage toodet vette või muudesse vedelikesse. Ärge kunagi hoidke toodet voolava vee all.</p> <ul style="list-style-type: none"><li>■ Ärge kasutage toote puhastamiseks abrasiivseid tugevatoimelisi puhastusvahendeid ega kõvasid harju.</li><li><input type="checkbox"/> Enne puhastamist ühendage toitepistik [5] vooluvõrgust lahti.</li><li><input type="checkbox"/> Pühkige seadet kergelt niiske lapiga. Vajadusel kasutage veidi nõudepesuvahendit.</li></ul> |
| ■ Mikser [3]      | ■ Puhastage see osa hoolikalt kuuma vee ja nõudepesuvahendiga.   |

■ Enne edasist kasutamist ja hoiustamist: Hõõruge kõik osad puhta lapiga kuivaks.

## ● Hooldus

- Enne iga kasutuskorda: Kontrollige nähtavate kahjustuste puudumist.
- Peale aeg-ajalt puhastamise on seade hooldusvaba.

## ● Hoiustamine

- Kui toodet ei kasutata, säilitage seda originaalpakendis.
- Hoiustage toodet kuivas, ohutus, lastele kättesaamatus kohas.

## ● Jäätmekäitlus

Pakend koosneb keskkonnasõbralikest materjalidest, mida saab käidelda kohalikes ringlussevõtu keskustes.



Jälgige prügi sorteerimisel pakkematerjalide tähistusi, mis koosnevad lühenditest (a) ja numbritest (b) ning nende tähendused on järgmised: 1–7: plastik / 20–22: paber ja papp / 80–98: liitmaterjalid.



Küsige vana toote käitlemise võimaluste kohta oma valla- või linnavalitsusest.



Ärge visake oma vana toodet keskkonna kaitsmise huvides olmeprügi hulka, käidelvee see nõuetekohaselt. Kogumispunktide ja nende lahtioleku aegade kohta saate teavet asjakohasest haldusasutusest.

## ● Garantii

Toode on valmistatud rangete kvaliteedijuhiste järgi ja seda on enne tarnimist põhjalikult kontrollitud. Materjali- või tootmisdefektide korral on teil seaduslikud õigused toote müüja suhtes. Teie seadusjärgsed õigused ei ole mingil juhul piiratud meie allpool sätestatud garantiiga.

Selle toote garantii kehtib 3 aastat alates ostukuupäevast. Garantiiaeg algab ostukuupäevaga. Hoidke müügitšeki originaali kindlas kohas, kuna see dokument on vajalik ostu tõendamiseks.

Kõikidest kahjustustest või defektidest, mis esinesid juba ostmise ajal, tuleb teatada kohe pärast toote lahtipakkimist.

Kui tootel ilmneb 3 aasta jooksul alates ostukuupäevast materjali- või teostusviga, parandame või asendame selle omal valikul teie eest tasuta. Garantiiperioodi ei pikendata kinnitatud garantiinõudega. See kehtib ka asendatud ja parandatud osade kohta.

See garantii kaotab kehtivuse, kui toode on kahjustatud, või kui seda on valesti kasutatud või hooldatud.

Garantii katab materjali- ja tootmisdefektid. See garantii ei laiene tootesadele, mis on tavapäraselt kulunud ja mida seetõttu peetakse kuluvateks osadeks (nt akud, taaslaetavad akud, voolikud, värvikassetid), ega ka purunevate osade kahjustustele, nt lülitid või klaasist osad.

## ● Garantii käsitlemine

Selleks et teie mureküsimus saaks kiire lahenduse, järgige palun alltoodud juhiseid:

Kõikide päringute jaoks hoidke oma ostu tõendamiseks alles kassatšekk ja toote number (IAN 520499\_2504).

Toote numbri leiate tüübisildilt, graveeringult, oma kasutusjuhendi tiitellehelt (all vasakul) või toote taga- või allosas olevalt kleebiselt.

Toote toimivusvigade või muude puuduste korral võtke kõigepealt telefoni või e-posti teel ühendust alltoodud teenindusosakonnaga.

Lisades defektsele tootele ostudokumendi (kassatšeki), kirjelduse toote puuduste kohta ja andmed selle kohta, millal need ilmnesisid, saate selle tasuta saata teile teadaantud teeninduse aadressile.

## ● Teenindus

### Teenindus Eestis

Tel: 8000049109

E-posti aadress: owim@lidl.ee



|  |         |
|--|---------|
| <b>Drošības norādījumi</b> .....               | lpp. 72 |
| <b>Izmantotie brīdinājumi un simboli</b> ..... | lpp. 73 |
| <b>Ievads</b> .....                            | lpp. 73 |
| Paredzētā lietošana .....                      | lpp. 74 |
| Komplektācijas saturs .....                    | lpp. 74 |
| Daļu apraksts .....                            | lpp. 74 |
| Tehniskie dati .....                           | lpp. 74 |
| <b>Drošības norādījumi</b> .....               | lpp. 74 |
| <b>Pirms pirmās lietošanas reizes</b> .....    | lpp. 77 |
| <b>Lietošana</b> .....                         | lpp. 77 |
| Salikšana .....                                | lpp. 77 |
| Izstrādājuma ieslēgšana/izslēgšana .....       | lpp. 77 |
| <b>Receptes</b> .....                          | lpp. 78 |
| Zaļais pesto .....                             | lpp. 78 |
| Auzu pārslu smūtijs ar augļiem .....           | lpp. 78 |
| Salds augļu smēriņš .....                      | lpp. 78 |
| Banānu piens .....                             | lpp. 78 |
| Majonēze .....                                 | lpp. 79 |
| <b>Tīrīšana un kopšana</b> .....               | lpp. 79 |
| Apkope .....                                   | lpp. 79 |
| <b>Uzglabāšana</b> .....                       | lpp. 79 |
| <b>Utilizācija</b> .....                       | lpp. 79 |
| <b>Garantija</b> .....                         | lpp. 80 |
| Rīcība garantijas gadījumā .....               | lpp. 80 |
| Serviss .....                                  | lpp. 80 |



## Drošības norādījumi

- Šo izstrādājumu nedrīkst lietot bērni. Glabājiet izstrādājumu un tā strāvas vadu bērniem nepieejamā vietā.
- Šo izstrādājumu drīkst lietot personas ar ierobežotām fiziskām, maņu vai garīgām spējām vai bez pieredzes un zināšanām, kā rīkoties ar izstrādājumu, ja tām ir nodrošināta uzraudzība vai instrukcijas par ierīces lietošanu drošā veidā un tās izprot ar tās lietošanu saistītos apdraudējumus.
- Bērni nedrīkst rotaļāties ar šo izstrādājumu.

## Paredzētā lietošana

- ▲ **BRĪDINĀJUMS!** Nepareiza lietošana var izraisīt traumas. Izmantojiet šo izstrādājumu tikai saskaņā ar šiem norādījumiem.
- Ja ir bojāts strāvas vads, drošības nolūkos ražotājam, tā pilnvarotam servisa darbiniekam vai līdzvērtīgi kvalificētai personai tas ir jānomaina.

## Lietošana

- ▲ **BRĪDINĀJUMS!** Traumu gūšanas risks nepareizas lietošanas gadījumā. Rīkojoties ar asajiem griezējasmehānismiem, iztukšojot tvertnes un veicot tīrīšanu, jāievēro piesardzība.
- Vienmēr atvienojiet ierīci no strāvas avota, ja tā tiek atstāta bez uzraudzības, kā arī pirms salikšanas, izjaukšanas vai tīrīšanas.
- ▲ **BRĪDINĀJUMS!** Pirms piederumu nomaiņas vai tuvošanās detaļām, kas lietošanas laikā atrodas kustībā, izslēdziet ierīci un atvienojiet to no strāvas avota.
- Norādījumus par izstrādājuma tīrīšanu izlasiet sadaļā „Tīrīšana un kopšana”.
- Šī ierīce ir paredzēta lietošanai mājāsaimniecībā un līdzīgās vietās, piemēram:
  - personāla virtuves zonā veikalos, birojos un citās darba vidēs;
  - lauku mājās;
  - klientiem viesnīcās, moteļos un citās dzīvojamās telpās;
  - naktsmītnēs, kur piedāvā brokastis.



## ● Paredzētā lietošana

Šis izstrādājums ir piemērots biežu pagatavošanai, kā arī zupu un citu ēdienu blendēšanai.

Izstrādājums ir paredzēts tikai ēdienu pagatavošanai.

Izstrādājums ir paredzēts tikai lietošanai mājāsaimniecībā. Tas nav paredzēts komerciālai lietošanai.

Jebkāda cita veida izmantošana, kas nav minēta šajās instrukcijās, var sabojāt izstrādājumu vai radīt nopietnu traumu gūšanas risku.

Ražotājs neuzņemas atbildību par bojājumiem, kas radušies nepareizas lietošanas rezultātā.

## ● Komplektācijas saturs

Pēc izstrādājuma izpakošanas pārbaudiet, vai komplektācija ir pilnīga un vai visas daļas ir labā stāvoklī. Pirms lietošanas noņemiet visus iepakojuma materiālus.

- 1 × Motora bloks
- 1 × Blenderis
- 1 × Īsā pamācība
- 1 × Īsā lietotāja rokasgrāmata

## ● Daļu apraksts

(A attēls)

- 1a  poga
- 1b  poga
- 2  Motora bloks
- 3  Blenderis
- 4  Asmeņi
- 5  Strāvas vads ar kontaktdakšu

## ● Tehniskie dati

|                                     |                      |
|-------------------------------------|----------------------|
| Ieejas spriegums:                   | 220-240 V~, 50-60 Hz |
| Aizsardzības klase:                 | II                   |
| Enerģijas patēriņš:                 | 350 W                |
| Enerģijas patēriņš izslēgtā režīmā: | 0,0 W                |



## Drošības norādījumi

**PIRMS IZSTRĀDĀJUMA LIETOŠANAS LŪDZAM IZLASĪT VISU DROŠĪBAS INFORMĀCIJU UN LIETOŠANAS INSTRUKCIJU! NODODOT ŠO IZSTRĀDĀJUMU CITAM LIETOTĀJAM, LŪDZAM PIEVIENOT ARĪ VISU IZSTRĀDĀJUMA DOKUMENTĀCIJU!**

Bojājumu gadījumā, kas radušies šīs lietošanas instrukcijas neievērošanas dēļ, garantijas prasība zaudē spēku! Uzņēmums neuzņemas nekādu atbildību par izrietošiem bojājumiem! Uzņēmums neuzņemas atbildību par materiāliem zaudējumiem vai miesas bojājumiem, kas radušies nepareizas lietošanas vai drošības norādījumu neievērošanas dēļ!

## Bērni un personas ar invaliditāti



**⚠ BRĪDINĀJUMS!  
BĪSTAMĪBA DZĪVĪBAI  
VAI NEGADĪJUMA  
DRAUDI ZĪDAIŅIEM  
UN BĒRNIEM!**

Nekad neatstājiet bērnus bez uzraudzības ar iepakojuma materiālu. Iepakojuma materiāls rada nosmakšanas draudus. Bieži vien bērni nenovērtē briesmas. Nekad neļaujiet bērniem tuvoties izstrādājumam un iepakojuma materiālam.

- Šo izstrādājumu nedrīkst lietot bērni. Glabājiet izstrādājumu un tā strāvas vadu bērniem nepieejamā vietā.
- Šo izstrādājumu drīkst lietot personas ar ierobežotām fiziskām, maņu vai garīgām spējām vai bez pieredzes un zināšanām, kā rīkoties ar izstrādājumu, ja tām ir nodrošināta uzraudzība vai instrukcijas par ierīces lietošanu drošā veidā un tās izprot ar tās lietošanu saistītos apdraudējumus.
- Bērni nedrīkst rotaļāties ar šo izstrādājumu.

## Paredzētā lietošana

- ⚠ **BRĪDINĀJUMS!** Nepareiza lietošana var izraisīt traumas. Izmantojiet šo izstrādājumu tikai saskaņā ar šiem norādījumiem.
- ⚠ Izstrādājumu nav atļauts pārveidot nekādā veidā.

## Elektrodrošība

### ⚠ **BĪSTAMI! Elektriskās strāvas trieciena risks!**

Nekad pašrocīgi neveiciet izstrādājumam remontdarbus. Ja ierīce sabojājas, remontdarbus drīkst veikt tikai kvalificēts personāls.

### ⚠ **BRĪDINĀJUMS!**

**Elektriskās strāvas trieciena risks!** Nemērciet izstrādājuma elektriskās daļas ūdenī vai kādā citā šķidrumā. Nekad neturiet izstrādājumu zem tekoša ūdens.

### ⚠ **BRĪDINĀJUMS!**

**Elektriskās strāvas trieciena risks!** Nekad nelietojiet bojātu izstrādājumu. Atvienojiet izstrādājumu no strāvas avota un sazinieties ar mazumtirgotāju, ja tas ir bojāts.

### ⚠ **BRĪDINĀJUMS!**

**Elektriskās strāvas trieciena risks!** Nelietojiet izstrādājumu blakus izlietnei vai mitrās vietās.

- Pirms izstrādājuma pievienošanas strāvas avotam pārbaudiet, vai spriegums un strāva atbilst informācijai par strāvas padevi, kas norādīta izstrādājuma datu plāksnītē.

- Lai nesabojātu strāvas vadu, nespiediet, nelokiet un neberzējiet vadu pret asām malām. Nenovietojiet strāvas vadu karstu virsmu vai atklātu liesmu tuvumā.
- Ja ir bojāts strāvas vads, drošības nolūkos ražotājam, tā pilnvarotam servisa darbiniekam vai līdzvērtīgi kvalificētai personai tas ir jānomaina.
- Lai atvienotu izstrādājumu no strāvas avota, velciet aiz kontaktdakšas, nevis aiz kabeļa.
- Neaptiniet strāvas vadu ap izstrādājumu. Pievienojiet izstrādājumu viegli sasniedzamai elektrības kontaktligzdai, lai ārkārtas gadījumā izstrādājumu varētu nekavējoties atvienot.
- Neizmantojiet izstrādājumu ar mitrām rokām. Nepieskarieties izstrādājumam ar mitrām rokām.

## Lietošana

**⚠ BRĪDINĀJUMS!** Traumu gūšanas risks nepareizas lietošanas gadījumā. Rīkojoties ar asajiem griezējasmehānismiem, iztukšojot tvertnes un veicot tīrīšanu, jāievēro piesardzība.

- Ja pamanāt dūmus vai neparastus trokšņus, nekavējoties atvienojiet izstrādājumu no strāvas avota. Pirms turpināt lietot izstrādājumu, nogādājiet to speciālistam pārbaudei.
- Vienmēr darbiniet izstrādājumu uz līdzenas, stabilas un tīras virsmas.
- Vienmēr atvienojiet ierīci no strāvas avota, ja tā tiek atstāta bez uzraudzības, kā arī pirms salikšanas, izjaukšanas vai tīrīšanas.

**⚠ BRĪDINĀJUMS!** Pirms piederumu nomaiņas vai tuvošanās detaļām, kas lietošanas laikā atrodas kustībā, izslēdziet ierīci un atvienojiet to no strāvas avota.

- Norādījumus par izstrādājuma tīrīšanu izlasiet sadaļā „Tīrīšana un kopšana”.
- Izstrādājumu drīkst lietot kopā tikai ar komplektācijā iekļauto piederumu.
- Izstrādājumu drīkst lietot kopā tikai ar komplektācijā iekļauto piederumu.
- Šī ierīce ir paredzēta lietošanai mājāsaimniecībā un līdzīgās vietās, piemēram:

- personāla virtuves zonā veikalos, birojos un citās darba vidēs;
- lauku mājās;
- klientiem viesnīcās, moteļos un citās dzīvojamās telpās;
- naktsmītnēs, kur piedāvā brokastis.



## ● **Pirms pirmās lietošanas reizes**

- Noņemiet visus iepakojuma materiālus.
- Notīriet izstrādājumu (skatiet sadaļu „Tīrīšana un kopšana”).

## ● **Lietošana**

### ● **Salikšana**

(B attēls)

1. Uzlieciet blenderi **3** uz motora bloka **2**.
2. Pagrieziet blenderi **3**, līdz  salāgojas ar .
3. Noņemiet blenderi **3** apgrieztā secībā.

### ● **Izstrādājuma ieslēgšana/izslēgšana**

**▲ BRĪDINĀJUMS!** Izstrādājumam ir sākotnējais rotācijas impulss. Darbības laikā turiet izstrādājumu stingri.



### **① PIEZĪMES:**

Tālāk sniegtā tabula izmantojama kā vadlīnija. Izmantojiet ieteicamos apstrādes laikus, lai ierīce nepārkarstu. Ja pēc ieteicamā laika sastāvdaļas nav pietiekami pagatavotas, pagaidiet, līdz motors atdziest, pirms turpināt ierīces lietošanu.

Ieteicams pēc 1 minūtes darbības ļaut ierīcei atdzist apmēram 1 minūti.

| SASTĀVDAĻAS                  | IETEICAMĀIS DAUDZUMS | ĀTRUMS           | LAIKS              |
|------------------------------|----------------------|------------------|--------------------|
| Augļi, dārzeņi               | 100–200 g            | TURBO            | apmēram 30–60 sek. |
| Bērnu pārtika, zupas, mērces | 100–400 ml           | TURBO            | apmēram 60 sek.    |
| Kokteiļi, piena dzērieni     | 100–1000 ml          | NORMĀLS (NORMAL) | apmēram 60 sek.    |

- Ar šo izstrādājumu varat pagatavot dip mērces, mērces, zupas vai bērnu pārtiku. Ieteicams izmantot izstrādājumu ne ilgāk kā 1 minūti vienā reizē un pēc tam ļaut tam atdzist.
- Starp cikliem ļaujiet izstrādājumam atpūsties vismaz 2 minūtes.
- Pēc 5 nepārtrauktas darbības cikliem: Pirms atkārtotas lietošanas ļaujiet izstrādājumam atdzist līdz istabas temperatūrai.

1. Uzlieciet blenderi **3** uz motora bloka **2**.
2. Ielieciet ēdianu piemērotā traukā (piemēram, mērraukā).
3. Iespraudiet kontaktdakšu **5** piemērotā strāvas kontaktligzdā.
4. Biezeņu pagatavošana un ēdiana blendēšanai: Nospiediet **① 1a**.
5. Izslēgšana: Atļaidiet **① 1a** un turbo slēdzi .
6. Turiet nospiestu pogu TURBO  **1b**, lai apstrādātu ēdianu lielā ātrumā.
- ① Piezīme:** Mīkstumam ēdianam izmantojiet parasto ātrumu, bet cietākam ēdianam – turbo ātrumu.
7. Pēc lietošanas: Pagaidiet, līdz blenderis **3** ir pilnībā apstājies. Atvienojiet strāvas kontaktdakšu **5** no strāvas kontaktligzdas.
8. Lai ātrāk sablendētu, nospiediet pogu TURBO  **1b**. Varat arī sablendēt ēdianu tieši gatavošanas katlā vai pannā.
- ① Piezīme:** Izņemiet blenderi **3**, tiklīdz asmens **4** pārstāj griezties.

## ● Receptes

### ● Zaļais pesto

#### Sastāvdaļas

|              |                |
|--------------|----------------|
| 80 g         | bazilika       |
| 80 ml        | olīveļļas      |
| 2–3 ēd.k.    | ciedru riekstu |
| 1–2 daiviņas | ķiploka        |
| 50 g         | Parmas siera   |

sāls un pipari pēc garšas

#### Pagatavošana

1. Nomazgā svaigus garšaugus un nopurina no tiem ūdeni, noīra ķiplokus un sagriež Parmas sieru mazos gabaliņos.
2. Maisīšanas bļodā ielej olīveļļu un pievieno garšaugus, sablendē ar rokas blenderi apmēram 10 sekundes. Ja nepieciešams, garšaugus sadala divās daļās un katru daļu blendē apmēram 10 sekundes.
3. Maisīšanas bļodā pievieno pārējās sastāvdaļas un blendē visu vēl 25–30 sekundes, līdz tiek sasniegta vēlamā konsistence.

### ● Auzu pārslu smūtijs ar augļiem

#### Sastāvdaļas

|          |  |
|----------|--|
| 1        | banāns   |
| 1        | kivi   |
| 200 ml   | piena vai piena aizvietotāja (piemēram, auzu piena, mandeļu piena) |
| 50 g     | rupju auzu pārslu  |
| 2 ēd.k.  | linsēklu   |
| 1 tēj.k. | medus vai kļavu sīrupa   |
| 80 ml    | dabīga jogurta   |

Pēc vēlēšanās var pievienot citus augļus, piemēram, mellenes vai zemenes

#### Pagatavošana

1. Nomizo banānu un kivi un sagriež tos mazos gabaliņos.
2. Visas sastāvdaļas liek maisīšanas bļodā un kārtīgi sablendē apmēram 30–60 sekundes, līdz tiek sasniegta vēlamā konsistence.

### ● Salds augļu smēriņš

#### Sastāvdaļas

|                          |   |
|--------------------------|---|
| 250 g                    | zemeņu vai citu augļu (svaigu vai saldētu)        |
| 1 paciņa (apmēram 125 g) | cukura, kas paredzēts konservēšanai bez vārīšanas |
| 1 piliens                | citrona sulas                                     |
| 1 šķipsniņa              | vaniļas pāksts mikstuma                           |

#### Pagatavošana

1. Nomazgā un noīra zemenes, vienlaikus noņem zaļos kātiņus. Kārtīgi notecina caurdurī, lai atbrīvotos no liekā ūdens un smērējāmā masa nebūtu pārāk šķidra. Lielākas zemenes sagriež mazos gabaliņos.
2. Nosver 250 g zemeņu un ievieto piemērotā blendera traukā.
3. Pievieno nedaudz citrona sulas.
4. Ja vēlas, izkasa un pievieno vaniļas pāksts mikstumu.
5. Pievieno paciņu cukura, kas paredzēts konservēšanai bez vārīšanas, un rūpīgi sablendē ar rokas blenderi 45–60 sekundes. Ja tajā joprojām ir lieli gabaliņi, ļauj nostāvēties 2 minūtes un pēc tam vēlreiz sablendē 60 sekundes.
6. Nogaršo augļu smēriņu uzreiz vai iepilda to stikla burkā ar skrūvējamu vāciņu un cieši aizver.

### ● Banānu piens

#### Sastāvdaļas

|        |        |
|--------|--------|
| 1      | banāns |
| 250 ml | piena  |

apmēram 1 tēj.k. cukura pēc garšas

#### Pagatavošana

1. Noņem banāna mizu un sagriež banānu gabaliņos.
2. Banānu liek maisīšanas bļodā, pievieno pienu un cukuru un sablendē ar rokas blenderi.

## ● Majonēze

### Sastāvdaļas

- 250 ml neitrālas augu eļļas,  
piemēram, rapšu eļļas
- 2 olu dzeltenumi
- 15 g maiga etiķa vai citronu sulas
- sāls un pipari pēc garšas

## ● Tīrīšana un kopšana

**⚠ BĪSTAMI! Elektriskās strāvas trieciena risks!** Pirms tīrīšanas un kopšanas darbiem: Atvienojiet strāvas kontaktdakšu **5** no strāvas kontaktligzdas.

**① PIEZĪME.** Lai saglabātu izstrādājuma funkcionalitāti un izskatu, tas rūpīgi jāiztīra pēc katras lietošanas reizes.

| Daļa                    | Tīrīšana  |
|-------------------------|---|
| ■ Motora bloks <b>2</b> | <b>⚠ BRĪDINĀJUMS!</b> Nekad nemērciet šo daļu ūdenī vai kādā citā šķidrumā. Neturiet šo daļu zem tekoša ūdens.<br>■ Izstrādājuma tīrīšanai neizmantojiet abrazīvus, agresīvus tīrīšanas līdzekļus vai cietas birstes.<br><input type="checkbox"/> Pirms tīrīšanas atvienojiet strāvas kontaktdakšu <b>5</b> no strāvas kontaktligzdas.<br><input type="checkbox"/> Notīriet ar nedaudz samitrinātu lupatiņu. Ja nepieciešams, izmantojiet nedaudz trauku mazgāšanas līdzekļa. |
| ■ Blenderis <b>3</b>    | ■ Rūpīgi notīriet šo daļu ar karstu ūdeni un trauku mazgāšanas līdzekli.  |

■ Pirms turpmākas lietošanas un uzglabāšanas: Nosusiniet visas daļas ar tīru lupatiņu.

## ● Apkope

- Pirms katras lietošanas reizes: Pārbaudiet izstrādājumu, vai nav redzamu bojājumu.
- Izstrādājumam nav nepieciešama apkope, izņemot neregulāru tīrīšanu.

## ● Uzglabāšana

- Uzglabājiet izstrādājumu tā oriģinālajā iepakojumā, kad to neizmantojat.
- Uzglabājiet izstrādājumu sausā, drošā un bērniem nepieejamā vietā.

## ● Utilizācija

Iepakojums ražots no videi draudzīgiem materiāliem, kurus varat utilizēt vietējās atkritumu pārstrādes iestādēs.

## Pagatavošana

1. Pievieno olu dzeltenumu un etiķi maisīšanas bļodā, turiet rokas blenderi vertikāli bļodā, pēc tam nospiediet un turiet slēdzi **1a/1b**.
2. Pievieno eļļu vienmērīgā, plānā strūklā (apmēram 1 minūtes laikā), lai eļļa sajauktos ar pārējām sastāvdaļām.
3. Pēc tam pievieno sāli un piparus pēc garšas.



Šķirojot atkritumus, ievērojiet marķējumus uz iepakojuma materiāliem, kas ir apzīmēti ar saīsinājumiem (a) un numuriem (b) ar šādu nozīmi:  
1–7: plastmasas / 20–22: papīrs un kartons / 80–98: saistvielas.



Informāciju par nolietotā izstrādājuma utilizāciju varat saņemt savā novada vai pilsētas pašvaldībā.



Kad izstrādājums ir nolietots, vides aizsardzības nolūkā neizmetiet to sadzīves atkritumos, bet gan veiciet pienācīgu utilizāciju. Informāciju par atkritumu nodošanas vietām un to darbalaikiem varat saņemt savā pašvaldībā.

## ● **Garantija**

Izstrādājums bija izgatavots atbilstoši stingrām kvalitātes vadlinijām un pirms piegādes rūpīgi pārbaudīts. Materiālu vai ražošanas defektu gadījumā jums attiecībā pret izstrādājuma pārdevēju ir likumīgas tiesības. Mūsu zemāk minētā garantija nekādā veidā neierobežo jūsu likumīgās tiesības.

Šim izstrādājumam tiek piešķirta 3 gadu garantija, sākot ar pirkuma izdarišanas datumu. Garantijas termiņš sākas ar pirkuma izdarišanas datumu. Uzglabājiet oriģinālo pirkuma čeku drošā vietā, jo tas ir nepieciešams kā pirkuma dokumentāls pierādījums.

Par visiem bojājumiem vai trūkumiem, kas jau eksistē uz pirkuma izdarišanas brīdi, nekavējoties jāziņo pēc izstrādājuma izpakošanas.

Ja 3 gadu laikā, sākot ar pirkuma izdarišanas datumu, izstrādājumam parādīsies kāds materiālu vai ražošanas defekts, mēs pēc savas izvēles izstrādājumu salabosim vai nomainīsim bez maksas. Garantijas laiks nepagarināsies uz notikušās garantijas prasības pamata. Tas attiecas arī uz aizvietotām un salabotām daļām.

Garantija zaudē spēku, ja izstrādājums bija bojāts vai nelietprātīgi lietots vai apkopts.

Garantija sedz materiālu un ražošanas defektus. Šī garantija neattiecas ne uz izstrādājuma daļām, kas ir pakļautas normālam nolietojumam, un līdz ar to ir uzskatāmas par nolietojuma daļām (piemēram, baterijas, akumulatori, šļūtenes, kārtidži), ne uz plīstošu daļu bojājumiem, piemēram, slēdzis vai stikla daļas.

## ● **Rīcība garantijas gadījumā**

Lai Jūsu prasība tiktu ātrāk apstrādāta, lūdzu, ievērojiet tālāk sniegtās norādes.

Jebkādu prasību apstrādei kā pirkuma apliecinājumu, lūdzu, uzglabājiet kases čeku un izstrādājuma numuru (IAN 520499\_2504).

Izstrādājuma numurs norādīts tipa plāksnītē, gravējumā, lietošanas instrukcijas titullapā (apakšā, kreisajā pusē) vai kā uzlīme iepakojuma aizmugurē vai apakšā.

Ja izstrādājums darbojas kļūdaini vai tam ir citi trūkumi, lūdzu, vispirms sazinieties ar tālāk norādīto servisa daļu pa tālruni vai e-pastu.

Pēc tam izstrādājumu, kam konstatēts defekts, varat nosūtīt bez maksas uz Jums norādīto servisa adresi, pievienojot pirkuma apliecinājumu (kases čeku) un norādi par attiecīgo defektu un tā rašanās laiku.

## ● **Serviss**











 **Serviss Latvijā**  
Tālr.: 8000 5808  
E-pasts: owim@lidl.lv



|  |       |    |
|--|-------|----|
| <b>Verwendete Warnhinweise und Symbole</b> ..... | Seite | 82 |
| <b>Einleitung</b> .....                          | Seite | 82 |
| Bestimmungsgemäße Verwendung .....               | Seite | 83 |
| Lieferumfang .....                               | Seite | 83 |
| Teilebeschreibung .....                          | Seite | 83 |
| Technische Daten .....                           | Seite | 83 |
| <b>Sicherheitshinweise</b> .....                 | Seite | 83 |
| <b>Vor der ersten Verwendung</b> .....           | Seite | 86 |
| <b>Bedienung</b> .....                           | Seite | 86 |
| Zusammenbau .....                                | Seite | 86 |
| Produkt ein-/ausschalten .....                   | Seite | 86 |
| <b>Rezepte</b> .....                             | Seite | 87 |
| Grünes Pesto .....                               | Seite | 87 |
| Haferflocken-Smoothie mit Obst .....             | Seite | 87 |
| Süßer Fruchtaufstrich .....                      | Seite | 88 |
| Bananenmilch .....                               | Seite | 88 |
| Mayonnaise .....                                 | Seite | 88 |
| <b>Reinigung und Pflege</b> .....                | Seite | 88 |
| Pflege .....                                     | Seite | 89 |
| <b>Lagerung</b> .....                            | Seite | 89 |
| <b>Entsorgung</b> .....                          | Seite | 89 |
| <b>Garantie</b> .....                            | Seite | 89 |
| Abwicklung im Garantiefall .....                 | Seite | 90 |
| Service .....                                    | Seite | 90 |

## Verwendete Warnhinweise und Symbole

In dieser Bedienungsanleitung und auf der Verpackung werden die folgenden Warnhinweise verwendet:

|  |   |
|--|---|
|  <p><b>GEFAHR!</b> Dieses Symbol mit dem Signalwort „Gefahr“ bezeichnet eine Gefährdung mit einem hohen Risikograd, die, wenn sie nicht vermieden wird, eine schwere Verletzung oder den Tod zur Folge hat.</p>               |  Wechselstrom/-spannung  |
|  |  Watt  |
|  <p><b>WARNUNG!</b> Dieses Symbol mit dem Signalwort „Warnung“ bezeichnet eine Gefährdung mit einem mittleren Risikograd, die, wenn sie nicht vermieden wird, eine schwere Verletzung oder den Tod zur Folge haben kann.</p>  |  <b>HINWEIS:</b> Dieses Symbol mit dem Signalwort „Hinweis“ bietet weitere nützliche Informationen.              |
|  |  Verwenden Sie das Produkt nur in trockenen Innenräumen.   |
|  <p><b>VORSICHT!</b> Dieses Symbol mit dem Signalwort „Vorsicht“ bezeichnet eine Gefährdung mit einem niedrigen Risikograd, die, wenn sie nicht vermieden wird, eine geringe oder mäßige Verletzung zur Folge haben kann.</p> |  Lebensmittelsicher: Dieses Produkt hat keinen nachteiligen Einfluss auf Geschmack und Geruch von Lebensmitteln. |
|  |  Symbol für ein Produkt der Schutzklasse II  |
|  Sicherheitshinweise<br> Gebrauchsanweisungen  |   |

## STABMIXER

### ● Einleitung

Wir beglückwünschen Sie zum Kauf Ihres neuen Produkts. Sie haben sich damit für ein hochwertiges Produkt entschieden. Die Bedienungsanleitung ist Teil dieses Produkts. Sie enthält wichtige Hinweise für Sicherheit, Gebrauch und Entsorgung. Machen Sie sich vor der Benutzung des Produkts mit allen Bedien- und Sicherheitshinweisen vertraut. Benutzen Sie das Produkt nur wie beschrieben und für die angegebenen Einsatzbereiche. Händigen Sie alle Unterlagen bei Weitergabe des Produkts an Dritte mit aus.



Sie können dieses und zahlreiche andere Handbücher unter [www.lidl-service.com](http://www.lidl-service.com) herunterladen und ansehen. Durch Scannen dieses QR-Codes werden Sie direkt auf die Lidl-Service-Website ([www.lidl-service.com](http://www.lidl-service.com)) weitergeleitet, wo Sie durch Eingabe der Artikelnummer (IAN) 520499\_2504 Ihre Bedienungsanleitung öffnen können.

## ● Bestimmungsgemäße Verwendung

Dieses Produkt ist zum Pürieren und Mixen von Suppen und anderen Lebensmitteln geeignet. Das Produkt ist nur zur Zubereitung von Lebensmitteln vorgesehen.

Das Produkt darf nur im Haushalt verwendet werden. Es ist nicht zur gewerblichen Nutzung vorgesehen.

Jede andere, nicht in dieser Anleitung erwähnte Verwendung, kann zu Schäden am Produkt oder schweren Verletzungen führen.

Der Hersteller übernimmt keine Haftung für Schäden aufgrund unsachgemäßer Verwendung.



## ● Lieferumfang

Überprüfen Sie nach dem Auspacken des Produktes, ob die Lieferung vollständig ist und alle Teile in ordnungsgemäßem Zustand sind. Entfernen Sie vor der Verwendung das gesamte Verpackungsmaterial.

- 1 × Antriebseinheit
- 1 × Mixer
- 1 × Kurzanleitung
- 1 × Schnellstartanleitung

## ● Teilebeschreibung

(Abb. A)

- 1a  -Taste
- 1b  -Taste
- 2 Antriebseinheit
- 3 Mixer
- 4 Klängen
- 5 Anschlussleitung mit Netzstecker

## ● Technische Daten

|  |                         |
|--|-------------------------|
| Eingangsspannung:                        | 220-240 V~,<br>50-60 Hz |
| Schutzklasse:                            | II                      |
| Leistungsaufnahme:                       | 350 W                   |
| Stromverbrauch im ausgeschalteten Modus: | 0,0 W                   |



## Sicherheitshinweise

**MACHEN SIE SICH VOR DER BENUTZUNG DES PRODUKTS MIT ALLEN SICHERHEITS- UND BEDIENHINWEISEN VERTRAUT! WENN SIE DIESES PRODUKT AN ANDERE WEITERGEBEN, GEBEN SIE AUCH ALLE DOKUMENTE WEITER!**

Im Falle von Schäden aufgrund der Nichteinhaltung dieser Bedienungsanleitung erlischt Ihr Garantieanspruch! Für Folgeschäden wird keine Haftung übernommen! Im Falle von Sach- oder Personenschäden aufgrund einer unsachgemäßen Benutzung oder Nichteinhaltung der Sicherheitshinweise wird keine Haftung übernommen!

## Kinder und Personen mit Einschränkungen



**⚠️ WARNUNG!  
LEBENSGEFAHR UND UNFALLGEFAHR FÜR SÄUGLINGE UND KINDER!**

Lassen Sie Kinder niemals unbeaufsichtigt mit dem Verpackungsmaterial. Das Verpackungsmaterial stellt eine Erstickungsgefahr dar.

Kinder unterschätzen die damit verbundenen Gefahren häufig. Halten Sie Kinder immer vom Produkt und vom Verpackungsmaterial fern.

- Dieses Produkt darf nicht von Kindern verwendet werden. Das Gerät und seine Anschlussleitung sind von Kindern fernzuhalten.
- Dieses Gerät kann von Personen mit reduzierten physischen, sensorischen oder mentalen Fähigkeiten oder Mangel an Erfahrung und/oder Wissen benutzt werden, wenn sie beaufsichtigt oder bezüglich des sicheren Gebrauchs des Gerätes unterwiesen wurden und die daraus resultierenden Gefahren verstanden haben.
- Kinder dürfen nicht mit dem Produkt spielen.

## **Bestimmungsgemäßer Gebrauch**

**⚠️ WARNUNG!** Eine unsachgemäße Verwendung kann zu Verletzungen führen. Verwenden Sie das Produkt ausschließlich dieser Anleitung entsprechend.

**⚠️** Versuchen Sie nicht, das Produkt in irgendeiner Weise zu verändern.

## **Elektrische Sicherheit**

### **⚠️ GEFAHR!**

#### **Stromschlaggefahr!**

Versuchen Sie niemals, das Produkt selbst zu reparieren. Im Fall einer Fehlfunktion dürfen Reparaturen ausschließlich von qualifiziertem Personal durchgeführt werden.

### **⚠️ WARNUNG!**

#### **Stromschlaggefahr!**

Tauchen Sie die elektrischen Teile des Produktes nicht in Wasser oder andere Flüssigkeiten ein. Halten Sie das Produkt niemals unter fließendes Wasser.

### **⚠️ WARNUNG!**

#### **Stromschlaggefahr!**

Verwenden Sie kein beschädigtes Produkt. Trennen Sie das Produkt vom Stromnetz und wenden Sie sich an Ihren Händler, wenn es beschädigt ist.

### **⚠️ WARNUNG!**

#### **Stromschlaggefahr!**

Verwenden Sie das Produkt nicht in der Nähe von Waschbecken oder in feuchten Bereichen.

- Bevor Sie das Produkt mit dem Stromnetz verbinden, überprüfen Sie, ob die Spannung und der Nennstrom den am Typenschild

des Produktes angegebenen Details zur Stromversorgung entsprechen.

- Um Beschädigungen an der Anschlussleitung zu vermeiden, quetschen oder biegen Sie sie nicht und führen Sie sie nicht über scharfe Kanten. Halten Sie sie auch von heißen Oberflächen und offenen Flammen fern.
- Wenn die Anschlussleitung beschädigt ist, muss sie vom Hersteller, seinem Dienstleister oder ähnlich qualifizierten Personen ersetzt werden, um Gefahren zu vermeiden.
- Ziehen Sie am Netzstecker und nicht an der Anschlussleitung, um das Produkt von der Stromversorgung zu trennen.
- Wickeln Sie die Anschlussleitung nicht um das Produkt. Verbinden Sie das Produkt mit einer gut erreichbaren Steckdose, um es im Notfall schnell von der Netzversorgung trennen zu können.
- Bedienen Sie das Produkt nicht mit nassen Händen. Berühren Sie das Produkt nicht mit nassen Händen.

## Bedienung

**⚠️ WARNUNG!** Mögliche Verletzungen durch Fehlgebrauch. Es muss mit den scharfen Schneidmessern, sowie beim Leeren der Schüssel und beim Reinigen, vorsichtig umgegangen werden.

- Wenn Sie Rauch oder ungewöhnliche Geräusche bemerken, trennen Sie das Produkt sofort von der Stromversorgung. Lassen Sie das Produkt von einem Fachmann überprüfen, bevor Sie es erneut benutzen.
- Bedienen Sie das Produkt immer auf einem ebenen, stabilen, sauberen Untergrund.
- Trennen Sie das Produkt immer von der Stromversorgung, wenn es unbeaufsichtigt ist, sowie vor der Montage, Demontage oder Reinigung.

**⚠️ WARNUNG!** Vor dem Auswechseln von Zubehör oder Zusatzteilen, die im Betrieb bewegt werden, muss das Gerät ausgeschaltet und vom Netz getrennt werden.

- Anweisungen zur Reinigung des Produkts finden Sie im Kapitel „Reinigung und Pflege“.

- Verwenden Sie das Produkt nur mit dem mitgelieferten Zubehör.
- Das Produkt darf nur mit dem mitgelieferten Zubehör verwendet werden.
- Dieses Gerät ist für die Verwendung in Haushalten und ähnlichen Anwendungsbereichen vorgesehen, wie z. B.:
  - Personalküchen in Geschäften, Büros und anderen Arbeitsumgebungen;
  - Bauernhöfe;
  - durch Gäste in Hotels, Motels und anderen Wohnumgebungen;
  - Frühstückspensionen und ähnliche Unterkünfte.



### ● **Vor der ersten Verwendung**

- Entfernen Sie das gesamte Verpackungsmaterial.
- Reinigen Sie das Produkt (siehe „Reinigung und Pflege“).

### ● **Bedienung**

#### ● **Zusammenbau**

(Abb. B)





1. Stecken Sie den Mixer **3** auf die Antriebseinheit **2**.
2. Drehen Sie am Mixer **3**, bis  an der Markierung  ausgerichtet ist.
3. Nehmen Sie den Mixer **3** in umgekehrter Reihenfolge wieder ab.

### ● **Produkt ein-/ausschalten**

**⚠ WARNUNG!** Das Produkt verfügt über einen anfänglichen Rotationsimpuls. Halten Sie das Produkt während des Betriebs fest.

#### **ⓘ HINWEISE:**

- Mit diesem Produkt können Sie Dips, Soßen, Suppen oder Babynahrung zubereiten. Wir empfehlen, das Produkt maximal 1 Minute lang zu verwenden und danach abkühlen zu lassen.
- Lassen Sie das Produkt zwischen den Verwendungszyklen mindestens 2 Minuten abkühlen.
- Nach 5 kontinuierlichen Bedienungszyklen: Lassen Sie das Produkt auf Raumtemperatur abkühlen, bevor Sie es erneut verwenden.

1. Stecken Sie den Mixer **3** auf die Antriebseinheit **2**.
2. Füllen Sie die Lebensmittel in einen geeigneten Behälter (z. B. in einen Messbecher).
3. Schließen Sie den Netzstecker **5** an einer geeigneten Steckdose an.
4. Pürieren und Zerkleinern von Lebensmitteln: Drücken Sie  **1a**.
5. Ausschalten: Lassen Sie  **1a** und die Turbo-Tastelos .
6. Halten Sie die TURBO-Taste  **1b** gedrückt, um die Lebensmittel auf hoher Stufe zu verarbeiten.

**ⓘ Hinweis:** Verwenden Sie die normale Geschwindigkeitsstufe für weiche Lebensmittel und die Turbostufe für festere Lebensmittel.

7. Nach Gebrauch: Warten Sie, bis der Mixer **3** vollständig zum Stillstand gekommen ist. Ziehen Sie den Netzstecker **5** aus der Steckdose.
8. Für ein schnelleres Zerkleinern drücken Sie die Turbo-Taste  **1b**. Sie können Lebensmittel auch direkt in einem Kochtopf oder einer Pfanne pürieren.

**ⓘ Hinweis:** Entfernen Sie den Pürierstab **3**, sobald sich die Klinge **4** nicht mehr dreht.

Die folgende Tabelle dient als Orientierungshilfe. Halten Sie die empfohlenen Verarbeitungszeiten ein, damit das Gerät nicht überhitzt. Wenn die Zutaten nach der empfohlenen Zeit nicht zu Ihrer Zufriedenheit gegart sind, warten Sie, bis der Motor abgekühlt ist, bevor Sie das Gerät weiter verwenden.

Wir empfehlen, das Gerät nach 1 Minute Betrieb ca. 1 Minute abkühlen zu lassen.

| ZUTATEN                    | EMPFOHLENE MENGE | GESCHWINDIGKEITSSTUFE | ZEIT             |
|----------------------------|------------------|-----------------------|------------------|
| Obst, Gemüse               | 100 - 200 g      | TURBO                 | ca. 30 - 60 Sek. |
| Babynahrung, Suppen, Soßen | 100 - 400 ml     | TURBO                 | ca. 60 Sek.      |
| Shakes, Milchgetränke      | 100 - 1000 ml    | NORMAL                | ca. 60 Sek.      |

## ● **Rezepte**

### ● **Grünes Pesto**

#### **Zutaten**

- 80 g Basilikum
- 80 ml Olivenöl
- 2-3 EL Pinienkerne
- 1-2 Knoblauchzehen
- 50 g Parmesan
- Salz und Pfeffer nach Geschmack

#### **Zubereitung**

1. Frische Kräuter waschen und Wasser abschütteln, Knoblauch schälen und Parmesan in kleine Stücke schneiden.
2. Das Olivenöl und die Kräuter in einen Mixbehälter geben und mit dem Mixfuß ca. 10 Sekunden lang pürieren. Teilen Sie die Kräuter ggf. in zwei Portionen auf und pürieren nacheinander für jeweils ca. 10 Sekunden.
3. Fügen Sie die übrigen Zutaten in den Mixbecher und mixen alles für weitere 25-30 Sekunden, bis die gewünschte Konsistenz erreicht ist.

### ● **Haferflocken-Smoothie mit Obst**

#### **Zutaten**

- 1 Banane
- 1 Kiwi
- 200 ml Milch oder Milchersatz (z. B. Hafermilch, Mandelmilch)
- 50 g Kernige Haferflocken
- 2 EL Leinsamen
- 1 TL Honig oder Ahornsirup
- 80 ml Naturjoghurt

Weitere Früchte nach Geschmack, z. B. Blaubeeren oder Erdbeeren

#### **Zubereitung**

1. Banane und Kiwi schälen und in kleine Stücke schneiden.
2. Alle Zutaten in einen Mixbecher geben und ca. 30-60 Sekunden mixen, bis die gewünschte Konsistenz erreicht ist.

## ● Süßer Fruchtaufstrich

### Zutaten

- 250 g Erdbeeren oder andere Früchte  
(frisch oder tiefgekühlt)
- 1 Päckchen  
(ca. 125 g) Gelierzucker ohne Kochen
- 1 Spritzer Zitronensaft
- 1 Messerspitze Mark einer Vanilleschote

### Zubereitung

1. Erdbeeren waschen und putzen, dabei den grünen Stielansatz entfernen. Gut auf einem Sieb abtropfen lassen, damit überflüssiges Wasser ablaufen kann und der Aufstrich nicht zu flüssig wird. Größere Erdbeeren klein schneiden.
2. 250 g Erdbeeren abwiegen und in einen geeigneten Mixbecher geben.
3. Einen Spritzer Zitronensaft darüber geben.
4. Bei Bedarf das Mark einer Vanilleschote auskratzen und zugeben.
5. Den Inhalt des Päckchens Gelierzucker ohne Kochen dazugeben und mit dem Mixfuß 45 – 60 Sekunden lang gründlich mixen. Sollten noch größere Stücke vorhanden sein, das Ganze 2 Minuten ruhen lassen und dann erneut ca. 60 Sekunden pürieren.
6. Gleich genießen oder den Fruchtaufstrich in ein Glas mit Schraubdeckel abfüllen und verschließen.

## ● Reinigung und Pflege

**⚠ GEFÄHR! Stromschlaggefahr!** Vor der Reinigung und Pflege: Ziehen Sie den Netzstecker **5** aus der Steckdose.

**① HINWEIS:** Um die Funktion und das Aussehen des Produkts zu erhalten, sollte es nach jeder Verwendung gründlich gereinigt werden.

| Teil                       | Reinigung  |
|----------------------------|--|
| ■ Antriebseinheit <b>2</b> | <p><b>⚠ WARNUNG!</b> Tauchen Sie dieses Teil nie in Wasser oder andere Flüssigkeiten. Halten Sie dieses Teil nicht unter fließendes Wasser.</p> <ul style="list-style-type: none"> <li>■ Verwenden Sie keine scheuernden, aggressiven Reinigungsmittel oder harte Bürsten, um das Produkt zu reinigen.</li> <li><input type="checkbox"/> Ziehen Sie den Netzstecker <b>5</b> vor der Reinigung aus der Steckdose.</li> <li><input type="checkbox"/> Mit einem leicht angefeuchteten Tuch reinigen. Verwenden Sie bei Bedarf ein wenig Spülmittel.</li> </ul> |

## ● Bananenmilch

### Zutaten

- 1 Banane
- 250 ml Milch
- ca. 1 TL Zucker nach Geschmack

### Zubereitung

1. Bananenschalen entfernen und die Banane in Stücke schneiden.
2. Banane, Milch und Zucker in den Mixbecher geben und mit dem Mixfuß vermischen.

## ● Mayonnaise

### Zutaten

- 250 ml Neutrales Pflanzenöl,  
z. B. Rapsöl
- 2 Eigelb
- 15 g Milder Essig oder Zitronensaft
- Salz und Pfeffer nach Geschmack

### Zubereitung

1. Eigelb und Essig in einen Mixbecher geben, den Mixfuß senkrecht in den Becher halten und die Taste **1a/1b** gedrückt halten.
2. Das Öl in einem gleichmäßig dünnen Strahl langsam (innerhalb von ca. 1 Minute) dazu geben, so dass das Öl sich mit den anderen Zutaten verbindet.
3. Abschließend nach Geschmack mit Salz und Pfeffer würzen.

| Teil  | Reinigung  |
|---|--|
| ■ Mixer <span style="border: 1px solid black; padding: 0 2px;">3</span> | ■ Reinigen Sie dieses Teil gründlich mit heißem Wasser und Spülmittel. |

- Vor der weiteren Verwendung und Lagerung: Trocknen Sie alle Teile mit einem sauberen Tuch.

## ● **Pflege**

- Vor jeder Verwendung: Überprüfen Sie das Produkt auf sichtbare Schäden.
- Abgesehen von der gelegentlichen Reinigung ist das Produkt wartungsfrei.

## ● **Lagerung**

- Lagern Sie das Produkt in der Originalverpackung, wenn es nicht in Verwendung ist.
- Bewahren Sie das Produkt an einem trockenen Ort außerhalb der Reichweite von Kindern auf.

## ● **Entsorgung**

Die Verpackung besteht aus umweltfreundlichen Materialien, die Sie über die örtlichen Recyclingstellen entsorgen können.



Beachten Sie die Kennzeichnung der Verpackungsmaterialien bei der Abfalltrennung, diese sind gekennzeichnet mit Abkürzungen (a) und Nummern (b) mit folgender Bedeutung: 1–7: Kunststoffe/20–22: Papier und Pappe/80–98: Verbundstoffe.



Möglichkeiten zur Entsorgung des ausgedienten Produkts erfahren Sie bei Ihrer Gemeinde oder Stadtverwaltung.



### **Gerät entsorgen**

Das Symbol der durchgestrichenen Mülltonne bedeutet, dass dieses Gerät am Ende der Nutzungszeit nicht über den Hausmüll entsorgt werden darf. Das Gerät ist bei eingerichteten Sammelstellen, Wertstoffhöfen oder Entsorgungsbetrieben abzugeben. Zudem sind Vertreiber von Elektro- und Elektronikgeräten sowie Vertreiber von

Lebensmitteln zur Rücknahme verpflichtet. LIDL bietet Ihnen Rückgabemöglichkeiten direkt in den Filialen und Märkten an. Rückgabe und Entsorgung sind für Sie kostenfrei. Beim Kauf eines Neugerätes haben Sie das Recht, ein entsprechendes Altgerät unentgeltlich zurückzugeben. Zusätzlich haben Sie die Möglichkeit, unabhängig vom Kauf eines Neugerätes, unentgeltlich (bis zu drei) Altgeräte abzugeben, die in keiner Abmessung größer als 25 cm sind. Bitte löschen Sie vor der Rückgabe alle personenbezogenen Daten. Bitte entnehmen Sie vor der Rückgabe Batterien oder Akkumulatoren, die nicht vom Altgerät umschlossen sind, sowie Lampen, die zerstörungsfrei entnommen werden können und führen diese einer separaten Sammlung zu.

## ● **Garantie**

Das Produkt wurde nach strengen Qualitätsrichtlinien hergestellt und vor der Auslieferung sorgfältig geprüft. Im Falle von Material- oder Herstellungsfehlern haben Sie gegenüber dem Verkäufer des Produkts gesetzliche Rechte. Ihre gesetzlichen Rechte werden in keiner Weise durch unsere unten aufgeführte Garantie eingeschränkt.

Die Garantie für dieses Produkt beträgt 3 Jahre ab Kaufdatum. Die Garantiezeit beginnt mit dem Kaufdatum. Bewahren Sie den Originalkaufbeleg an einem sicheren Ort auf, da dieses Dokument als Nachweis des Kaufs erforderlich ist.

Alle Schäden oder Mängel, die bereits zum Zeitpunkt des Kaufs vorhanden sind, müssen unverzüglich nach dem Auspacken des Produkts gemeldet werden.

Sollte das Produkt innerhalb von 3 Jahren ab Kaufdatum einen Material- oder Herstellungsfehler aufweisen, werden wir es – nach unserer Wahl – kostenlos für Sie reparieren oder ersetzen.

Die Garantiezeit verlängert sich durch einen stattgegebenen Gewährleistungsanspruch nicht. Dies gilt auch für ersetzte und reparierte Teile.

Diese Garantie erlischt, wenn das Produkt beschädigt oder unsachgemäß verwendet oder gewartet wurde.

Die Garantie deckt Material- und Herstellungsfehler ab. Diese Garantie erstreckt sich weder auf Produktteile, die normalem Verschleiß unterliegen, und somit als Verschleißteile gelten (z. B. Batterien, Akkus, Schläuche, Farbpatronen), noch auf Schäden an zerbrechlichen Teilen, z. B. Schalter oder Teile aus Glas.

## ● Abwicklung im Garantiefall

Um eine schnelle Bearbeitung Ihres Anspruchs zu gewährleisten, beachten Sie die folgenden Hinweise:

Halten Sie den Originalkaufbeleg und die Artikelnummer (IAN 520499\_2504) als Nachweis für den Kauf bereit.

Sie finden die Artikelnummer auf dem Typenschild, einer Gravur auf dem Produkt, der Startseite der Bedienungsanleitung (unten links) oder als Aufkleber auf der Rück- oder Unterseite des Produkts.

Sollten Funktionsfehler oder sonstige Mängel auftreten, wenden Sie sich zunächst telefonisch oder per E-Mail an die unten aufgeführte Serviceabteilung.

Sobald das Produkt als defekt erfasst wurde, können Sie es kostenlos an die Ihnen mitgeteilte Service-Anschrift zurücksenden. Stellen Sie sicher, dass Sie den Originalkaufbeleg (Kassenbon) sowie eine kurze, schriftliche Beschreibung beilegen, in der die Einzelheiten des Defekts und der Zeitpunkt des Auftretens dargelegt sind.

## ● Service

### DE Service Deutschland

Tel.: 0800 5435 111

E-Mail: owim@lidl.de

### AT Service Österreich

Tel.: 0800 447744

E-Mail: owim@lidl.at

### BE Service Belgien

Tél.: 0800 12089

E-Mail: owim@lidl.be

### CH Service Schweiz

Tel.: 0800 56 44 33

E-Mail: owim@lidl.ch

