

SEVERIN

SEVERIN Elektrogeräte GmbH

Röhre 27
D-59846 Sundern
Tel +49 2933 982-0
Fax +49 2933 982-1333
information@severin.de

MANUAL HV 9273.000 06/25
Technische Änderungen vorbehalten. /
Model specifications are subject to change.

SEVERIN



ART.-NO. **HV 9273.000**

DE	Gebrauchsanleitung	2in1-Handsauger	5
GB	Instructions for use	2in1 Hand-held/Upright Vacuum Cleaner	12
FR	Mode d'emploi	Aspirateur 2 en 1 : balai et main	19
NL	Gebruiksaanwijzing	2in1-handzuiger	27
ES	Instrucciones de uso	Aspiradora de mango 2 en 1	34
CZ	Návod k použití	Ruční vysavač 2 v 1	42
PL	Instrukcja obsługi	Odkurzacz ręczny 2 w 1	49
SK	Návod na použitie	Ručný vysávač 2 v 1	57

www.severin.com



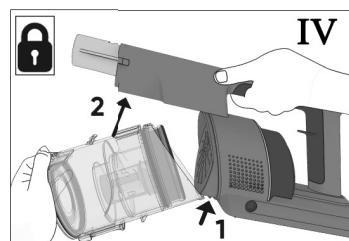
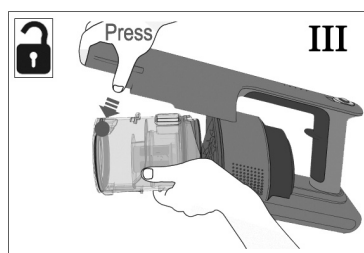
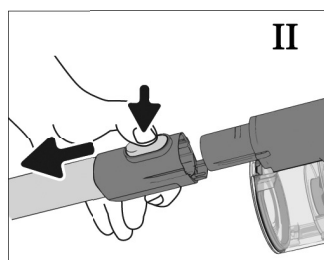
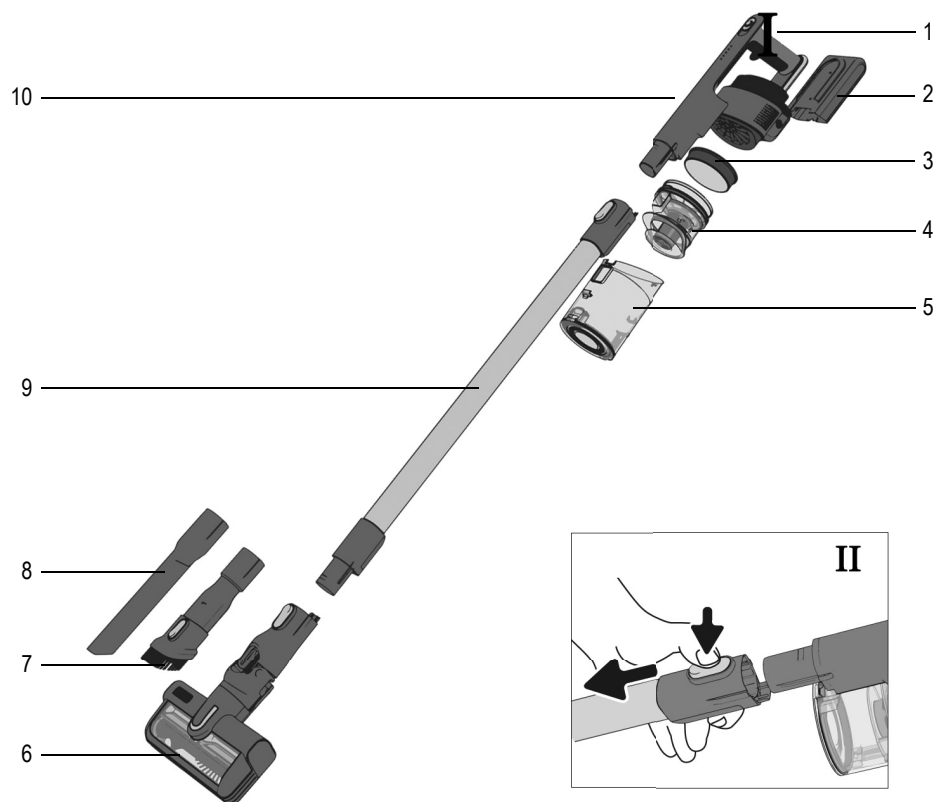

Kefový valec a LEDy sa automaticky vypínajú. Ide o bezpečnostnú funkciu, ktorá zabraňuje poškodeniu dýzy pri zaseknutom kefovom valci. Buď je kefový valec znečistený a je potrebné ho vyčistiť, ▷ *Kapitola „Čistenie kefového valca“* alebo sa niečo zachytilo v kefovom valci, napr. pri vysávaní koberca s vysokým vlasom. Ak chcete zrušiť vypnutie, vypnite vysávač, vyberte dýzu zo sacej trubice alebo ručného vysávača a odstráňte všetky predmety, ktoré blokujú kefový valec. Po opätovnom zapnutí kefový valec a LED opäť fungujú ako obvykle.

Servisná linka

Ak problém nevyriešite pomocou tabuľky, zavolajte našu **servisnú linku** (pozri kontaktné údaje v prílohe tohto návodu na použitie).

Číslo výrobku	Popis
3604-048	Ochranný filter motora
1806-048	Kefový valec
3607-048	Akumulátor 22,2 V

Likvidácia a záruka

Vyberte akumulátor

1. Uvoľnite skrutku na spodnej strane prístroja.
2. Vyberte akumulátor z priehradky na akumulátor.

Prístroj a akumulátor likvidujte samostatne

 Prístroje a akumulátory označené týmto symbolom sa musia likvidovať oddelene od domového odpadu! Prístroje a akumulátory obsahujú cenné suroviny, ktoré sa môžu recyklovať. Správna likvidácia chráni životné prostredie a zdravie ľudí okolo vás. Prístroj a vybraný akumulátor odovzdajte na likvidáciu na príslušných zberných miestach samostatne.

Čistenie nádoby na prach

1. Uistiť sa, že prístroj je vypnutý a nenabíja sa.
2. Vyprázdniť nádobu na prach (pozri vyššie).
3. Vyberte nádobu na prach. Kláпка nádoby na prach musí byť zatvorená. Chyťte nádobu na prach na prednom konci, pevne stlačte palcom na mieste červenej nálepky a potiahnite nadol (pozri ▷ Obrázok III).
4. Všetky 4 časti nádoby na prach demontujte. Odstráňte predfilter motora (pozri ▷ Obrázok V). Vyberte vložku nádoby na prach. Filtrové sitko uvoľnite otočením spodnej časti vložky nádoby na prach..
5. Všetky časti zbavte nečistôt.

Upozornenie: Všetky časti a filter je možné čistiť vlhkou handričkou. Nezabudnite, že všetky časti musia byť pred ďalším použitím prístroja úplne suché. Doba sušenia filtra je približne 3 dni. Počas tejto doby prípadne použite priložený náhradný filter.

6. Po úplnom vysušení vložte filtrové sitko do nádoby na prach a zablokujte otočením.
7. Vložte vložku do nádoby na prach (otvory na nádobe na prach a vo vložke musia byť nad sebou).
8. Umiestnite predfilter motora (penová časť smerom nadol, biela strana s úchytka smerom nahor).
9. Namontujte nádobu na prach na prístroj (pozri ▷ Obrázok IV).

Údržba prístroja

Čistenie kefového valca

V dôsledku znečistenia sa kefový valec už nemusí voľne otáčať. Pravidelne čistite kefový valec.

1. Uistite sa, že je prístroj vypnutý a prístroj sa nenabíja.
2. Odpojte podlahovú hubicu od sacej trubice.
3. Uvoľnite aretáciu kefy.
4. Odstráňte aretáciu.
5. Odoberte kefu.
6. Kefu očistite od vlasov a nečistôt, prípadne opatrne použite pinzetu alebo nožnice.
7. Kefu znovu vložte a zaistite aretáciou.

Odstránenie problémov

Svojpomoc

Aby sa predišlo akýmkoľvek problémom, je dôležité včas vyprázdniť nádobu na prach a pri tejto príležitosti skontrolovať a vyčistiť ochranný filter motora.

Problém	možná príčina/riešenie
Prístroj sa nedá zapnúť.	Akumulátor je úplne vybitý. Vypnite prístroj a nabite akumulátor, ▷ kapitola „Nabíjanie akumulátora“.
Prístroj sa nedá nabiť (LED nesvietia).	Sieťový zdroj nie je správne zapojený. Skontrolujte, či sú konektor sieťového zdroja a adaptér sieťového zdroja správne zasunuté vo svojich zdiarkach, ▷ kapitola „Nabíjanie akumulátora“. Akumulátor nie je správne vložený do prístroja. Odpojte sieťový zdroj. Skontrolujte, či je akumulátor správne vložený v prístroji. Znova pripojte sieťový zdroj.
Prístroj takmer nezachytáva nečistoty.	Nádoba na prach musí byť vyprázdnená alebo musí byť vyčistený ochranný filter motora a nádoba na prach, ▷ kapitola „Údržba prístroja“.
Prevádzková doba sa postupne skraca.	Kefový valec je znečistený a musí sa vyčistiť, ▷ kapitola „Čistenie kefového valca“.
Kefový valec sa otáča pomaly alebo nepravidelne.	Kefový valec je znečistený a musí sa vyčistiť, ▷ kapitola „Čistenie kefového valca“.

Technische Daten / Technical Data / Caractéristiques techniques / Technische gegevens / Datos técnicos / Technická data / Dane techniczne / Technické údaje	
Art.Nr. / Item no. / Art. n° / Art.nr. / Nr. ° Art. / Pol. č. / Nr art. / Položka č.	HV 9273.000
Netzteil Input / Power supply Input / Entrée du bloc d'alimentation / Netvoeding ingang / Entrada de fuente de alimentación / Vstup napájecí jednotky / Zasilacz Input / Vstup napájacieho zdroja	100-240 V~ 50-60 Hz 0,5 A
Netzteil Output / Power supply Output / Sortie du bloc d'alimentation / Netvoeding uitgang / Salida de fuente de alimentación / Výstup napájecí jednotky / Zasilacz Output / Výstup napájacieho zdroja	26 V~ 400 mA
Gewicht / Weight / Poids / Gewicht / Peso / Hmotnost / Waga / Hmotnosť	1,5 kg
Akku / Battery / Batterie / Accu / Acumulador / Akumulátorová baterie / Bateria / Batéria	22,2 V~ 2200 mAh 48,84 Wh
Netzteil / Power supply / Bloc d'alimentation / Netvoeding / Fuente de alimentación / Síťový zdroj / Zasilacz / Napájanie	26 V~ 400 mA
<p>⚠️ ⚠️ ⚠️ WARNUNG! Nur verwenden mit Netzteil / WARNING! Use only with the power supply unit / AVERTISSEMENT ! N'utilisez l'appareil qu'avec le bloc d'alimentation / WAARSCHUWING! Alleen gebruiken met netvoeding / ¡ADVERTENCIA! Utilicela únicamente con fuente de alimentación / VAROVÁNÍ! Používejte pouze s napájecí jednotkou / OSTRZEŻENIE! Stosować wyłącznie z zasilaczem / VÝSTRAHA! Používajte iba so sieťovým zdrojom</p>	
	YLJXA-E260040 ZD012A260040EU

Technische Informationen zu den Betriebszuständen gemäß Ökodesign-Anforderungen (EU-Verordnung 2023/826) können mit dem QR-code oder unter dem Link 'https://severin.com/de-de/oekodesign-richtlinie/' abgerufen werden.

Technical information on the operating states in accordance with ecodesign requirements (EU Regulation 2023/826) can be accessed using the QR code or at the link 'https://severin.com/de-de/oekodesign-richtlinie/'.

Les informations techniques sur les états de fonctionnement conformément aux exigences d'écoconception (règlement européen 2023/826) peuvent être consultées avec le code QR ou sous le lien « <https://severin.com/de-de/oekodesign-richtlinie/> ».

Technische informatie over de bedrijfsstoestanden volgens de eisen in overeenstemming met de vereisten voor ecologische ontwerpen (EU-verordening 2023/826) kan worden opgevraagd met de QR-code of via de link 'https://severin.com/de-de/oekodesign-richtlinie/'.

Puede acceder a la información técnica relativa a los estados de funcionamiento, conforme a los requisitos de diseño ecológico (Reglamento de la UE 2023/826) con el código QR o en el enlace « <https://severin.com/de-de/oekodesign-richtlinie/> ».

Technické informace o provozních podmínkách podle požadavků na ekodesign (nařízení EU 2023/826) lze získat pomocí QR kódu nebo pod odkazem 'https://severin.com/de-de/oekodesign-richtlinie/'.

Informacje techniczne dotyczące warunków pracy zgodnie z wymogami ekoprojektu (rozporządzenie UE 2023/826) można uzyskać za pomocą kodu QR lub pod linkiem 'https://severin.com/de-de/oekodesign-richtlinie/'.

Technické informácie o prevádzkových podmienkach podľa požiadaviek na ekodizajn (nariadenie EÚ 2023/826) je možné získať pomocou QR kódu alebo na odkaze 'https://severin.com/de-de/oekodesign-richtlinie/'.



1. Zapojte sieťový zdroj do zdieľky na prístroji.
2. Pripojte dodaný sieťový zdroj do zásuvky.
 - LED na rukoväti začnú blikať. Čím viac LED blinká, tým je nabíjanie pokročilejšie.
 - Keď je akumulátor úplne nabitý, všetky LED svetia po dobu 5 minút a potom zhasnú. Nabíjanie trvá pri vybitom akumulátore približne 5 hodín.
3. Vytiahnite sieťový zdroj zo zásuvky.
4. Odpojte adaptér sieťového zdroja zo zásuvky prístroja.

TIP: Pri plne nabití batérii je doba prevádzky približne 18 minút (v režime Power) alebo približne 40 minút (v režime Eco).

Obsluha prístroja

Vysávanie s podlahovou hubicou

TIP: Podlahová hubica sa môže použiť aj bez sacej trubice, napríklad na vysávanie nábytku. Pri tom dbajte na to, aby podklad bez poškodenia odolal zaťaženiu spôsobenému kefovým valčekom.

Vysávanie režime Power

V režime Power má ručný vysávač vyšší výkon a kefový valček sa otáča.

1. Pripojte podlahovú hubicu na saciu trubicu.
2. Posuňte prepínač o dve polohy dopredu, aby ste prístroj zapli. Power režim je aktívovaný, LED svetia.
3. Povysávajte podlahu.
4. Posuňte prepínač úplne dozadu, aby ste prístroj vypli.
5. Vyprázdňte a vyčistite nádobu na prach (pozri ► kapitola „Údržba prístroja“).

Vysávanie v režime Eco

V režime Eco sa vysáva s redukovaným výkonom. Ručný vysávač spotrebuje menej energie a doba prevádzky akumulátora sa predlžuje. Aj tu sa kefový valec rotuje.

1. Pripojte podlahovú hubicu na saciu trubicu.
2. Posuňte prepínač o jednu polohu dopredu, aby ste prístroj zapli. Eco režim je aktívovaný, LED svetia.
3. Povysávajte podlahu.
4. Posuňte prepínač úplne dozadu, aby ste prístroj vypli.
5. Vyprázdňte a vyčistite nádobu na prach (pozri ► kapitola „Údržba prístroja“).

Vysávanie so štrbinovou hubicou alebo nástrojom 2 v 1

TIP: Nástroj 2 v 1 možno použiť aj bez sacej trubice, napríklad na vysávanie nábytku. Pri nástroji 2 v 1 je možné kefový nadstavec zasunúť posunutím červeného posúvača, napríklad na vysávanie omrvíniek. Štrbinová hubica je tiež vhodná na odsávanie ťažko prístupných rohov.

1. Pripojte štrbinovú hubicu alebo nástroj 2 v 1 nástroj na prístroj alebo na saciu trubicu.
2. Posuňte prepínač o jeden stupeň (režim Eco) alebo o dva stupne dopredu (režim Power), aby ste prístroj zapli.
3. Povysávajte.
4. Posuňte prepínač úplne dozadu, aby ste prístroj vypli.
5. Vyprázdňte a vyčistite nádobu na prach (pozri ► kapitola „Údržba prístroja“).

Údržba prístroja

Vyprázdňte nádobu na prach

Nádobu na prach môže prijať iba obmedzené množstvo nečistôt.

Nádobu na prach preto najlepšie vyprázdňte po každom čistení a keď je sací výkon citelne nižší.

1. Uistite sa, že je prístroj vypnutý a prístroj sa nenabíja.
2. Striahnite saciu trubicu (pozri ► Obrázok II).
3. Klapku na spodnej strane nádoby na prach otvorte, pritom posuňte posúvač dopredu.
4. Vyprázdňte nádobu na prach.
5. Zatvorte klapku.

Zostavenie/montáž prístroja

Zostavenie prístroja a rozsah dodávky

1. Rukoväť s 3-stupňovým prepínačom
2. Batéria
3. Predfilter motora
4. Vložka nádoby na prach s filtračným sitom (demontovateľná)
5. Nádoba na prach
6. Podlahová hubica s kefovým valčekom
7. Nástroj 2 v 1
8. Štrbinová hubica
9. Sacie rúra
10. Pripojovacia zásuvka (zadná strana prístroja)

Bez obrázka:

sieťový zdroj
nástený držiak s upevňovacím materiálom

Montáž prístroja

Odstráňte všetky obalové zvyšky z prístroja a zostavte jednotlivé časti podľa obrázka I:

1. Prípadne namontujte nádobu na prach (pozri tiež >Kapitola „Čistenie nádoby na prach“)
2. Nasadte saciu trubicu na prístroj.
3. Nasadte podlahovú hubicu/nástroj 2 v 1 / štrbinovú hubicu na saciu trubicu.
4. Prístroj nasadte na nástený držiak.

Montáž nástenného držiaka

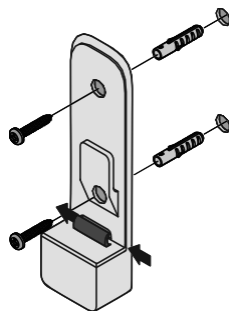

1. Nástenný držiak podržte zvisle priložený k stene.
2. Označte diery ceruzkou.
3. Vyvrtajte diery (cca 8 mm Ø).
4. Zasuňte dodané príchytky do dier.
5. Priskrutkujte nástenný držiak pomocou priložených skrutiek.
6. Kábel prípadne pretlačte cez káblový kanál (pozri šípky).

Nabitie akumulátora

Nabitie akumulátora

Akumulátor je najlepšie nabiť pred každým použitím, najmä po dlhšom nepoužívaní. To zvyšuje životnosť akumulátora a zabezpečuje čo najdlhšie čistiace cykly.

2in1-Handsauger

Liebe Kundin, lieber Kunde,

die Gebrauchsanweisung sorgfältig vor der Benutzung des Gerätes durchlesen und für den weiteren Gebrauch aufbewahren. Das Gerät darf nur von Personen benutzt werden, die mit den Sicherheitsanweisungen vertraut sind.

Sicherheitshinweise

Bestimmte Personengruppen

- Dieses Gerät kann von Kindern ab 8 Jahren und von Personen mit verminderten körperlichen, sensorischen oder geistigen Fähigkeiten oder Mangel an Erfahrung und/oder Wissen bedient werden, wenn sie beaufsichtigt werden oder auf den sicheren Gebrauch des Geräts hingewiesen wurden und die damit verbundenen Gefahren kennen.
- Kinder dürfen nicht mit dem Gerät spielen oder sich auf das Gerät stellen oder setzen. Reinigung und Benutzer-Wartung dürfen nicht durch Kinder ohne Beaufsichtigung durchgeführt werden.
- Kinder unter 8 Jahren müssen vom Gerät sowie vom Netzteil ferngehalten werden.
- Verpackungsmaterial darf nicht zum Spielen verwendet werden. Es besteht Erstickungsgefahr.

Gerät sicher anschließen

Das Gerät wird mit elektrischem Strom aufgeladen, dabei besteht grundsätzlich die Gefahr eines elektrischen Schlags.

Deshalb:

- Gerät und Netzteil vor dem Benutzen auf eventuelle Beschädigungen kontrollieren. Niemals ein defektes Gerät oder ein Gerät mit defektem Netzteil betreiben.
- Netzteil nur an Steckdosen anschließen, die den Angaben auf dem Typenschild des Netzteils entsprechen.
- Niemals versuchen, Gerät oder Netzteil eigenständig zu reparieren. Um Gefährdungen zu vermeiden, dürfen Reparaturen an Gerät und Netzteil nur durch unseren Kundendienst durchgeführt werden. Ein defektes Gerät zur Reparatur an einen Fachhändler geben oder Kontakt mit dem SEVERIN-Kundendienst aufnehmen (Kontakt Daten im Anhang dieser Gebrauchsanleitung oder auf www.severin.de).
- Gerät oder Netzteil nicht in Wasser oder andere Flüssigkeiten tauchen oder mit Flüssigkeiten behandeln. Gerät und Netzteil von Regen und Nässe fernhalten.

Gerät und Netzteil nicht im Freien oder in Räumen mit hoher Luftfeuchtigkeit betreiben.

- Gerät und Netzteil nicht mit nassen Händen anfassen. Beim Herausziehen des Netzteils aus der Steckdose immer direkt am Netzteil ziehen.
- Darauf achten, dass das Kabel des Netzteils nicht geknickt, eingeklemmt oder überfahren wird oder mit Hitzequellen, Feuchtigkeit oder scharfen Kanten in Berührung kommt. Darauf achten, dass das Kabel des Netzteils nicht zur Stolperfalle wird.
- Vor dem Reinigen oder Warten des Geräts sowie vor dem Zubehörwechsel Gerät ausschalten und sicherstellen, dass das Netzteil nicht angeschlossen ist.

Sicherheit beim Umgang mit Akkus

Bei falschem Umgang mit Akkus besteht Verletzungs- und Explosionsgefahr.

- Akku niemals durch andere Akkus oder Batterien ersetzen. Ausschließlich baugleiche Akkus verwenden. Akkus niemals kurzschließen, d.h. nicht beide Pole zur gleichen Zeit berühren, insbesondere nicht mit elektrisch leitenden Gegenständen. Akkus so lagern, dass sie auch bei der Lagerung nicht durch andere Akkus oder Metallgegenstände kurzgeschlossen werden.
- Zum Aufladen des Akkus ausschließlich das mitgelieferte Netzteil verwenden. Den Akku keinesfalls mit einem anderen Netzteil laden. Das mitgelieferte Netzteil wiederum ausschließlich zum Aufladen des Akkus verwenden.
- Akku nach Gebrauchsende wie beschrieben ausbauen. Akku danach umgehend an eine entsprechende Sammelstelle in Ihrer Nähe übergeben und so einer sicheren und umweltgerechten Entsorgung zuführen. Akku niemals über den Hausmüll entsorgen.
- Vor dem Ausbauen des Akkus sicherstellen, dass das Netzteil aus der Steckdose gezogen ist.
- Akku niemals auseinandernehmen, hohen Temperaturen aussetzen oder ins Feuer werfen.
- Bei unsachgemäßem Umgang kann Flüssigkeit aus dem Akku austreten. Akku nicht länger verwenden, wenn er beschädigt ist oder gar Flüssigkeit austritt.
 - Falls Flüssigkeit ausgetreten ist, Kontakt mit der Flüssigkeit vermeiden.
 - Falls es zu Kontakt mit der Flüssigkeit gekommen ist, diese umgehend mit reichlich Wasser abspülen. Bei Folgeerscheinungen (egal welcher Art) einen Arzt aufsuchen.

Rotierende Bürstwalze

Das Gerät besitzt eine angetriebene Bürstwalze. Diese kann Verletzungen hervorrufen. Daher Folgendes beachten:

LED osvetlenie

Na podlahovej dýze sú zabudované LED, ktoré osvetľujú pracovnú oblasť pred podlahovou dýzou.

- Počas prevádzky sa nepozerajte do LED.
- Výmena LED nie je možná.

Účel použitia

Prístroj smie byť používaný iba v domácnosti.

Prístroj smie byť používaný výlučne na čistenie na rovných, bežne znečistených povrchoch, krátkovlasých kobercoch alebo čalúnení, ktoré bez poškodenia znášajú zaťaženie rotujúcou kefou.

Každé ďalšie použitie sa považuje za nesprávne a je zakázané.

Aby sa predišlo zraneniam, požiarom a škodám, prístroj sa nesmie používať na vysávanie:

- ľudí, zvierat alebo rastlín. Držte vždy mimo všetkých častí tela, vlasov a odevov (napr. šnúrky na topánkach). Nevysávajte v blízkosti hlavy.
- žeravé, horiace alebo dymivé častice (napr. popol, uhlie, drevené uhlie, cigarety, zápalky).
- výbušných alebo ľahko horľavých látok alebo toneru.
- voda a iné kvapaliny, napr. vlhké čističe kobercov.
- špicaté predmety, ako sklenené triesky, nechty alebo stavebný odpad.

Zakázané je tiež:

- Úprava alebo oprava prístroja alebo sieťového zdroja svojpomocne.
- Vkladanie predmetov do otvorov prístroja. Výnimkou je príslušenstvo určené na tento účel.
- Používanie, skladovanie alebo nabíjanie vonku.

Ak je prístroj poškodený

- Odovzdajte poškodený prístroj na opravu odbornému predajcovi alebo zákaznickemu servisu (kontaktné údaje sú v prílohe tohto návodu na použitie alebo na www.severin.de).

Značka CE

Prístroj vyhovuje smerniciam, ktoré sú záväzné pre označenie CE.

- Dávajte pozor, aby kábel sieťového zdroja nebol ohnutý, pritlačený alebo prehnutý alebo aby neprišiel do kontaktu so zdrojmi tepla, vlhkosťou alebo ostrými hranami. Uistite sa, že kábel sieťového zdroja nepredstavuje nebezpečenstvo zakopnutia.
- Pred čistením alebo údržbou prístroja, ako aj pred výmenou príslušenstva prístroj vypnite a uistite sa, že sieťový zdroj nie je pripojený.

Bezpečnosť pri manipulácii s akumulátormi

Pri nesprávnom zaobchádzaní s akumulátormi hrozí riziko zranenia a výbuchu.

- Nikdy nenahrádzajte akumulátor inými akumulátormi alebo batériami. Používajte iba akumulátory rovnakého typu. Akumulátory nikdy neskratujte, tede nedotýkajte sa oboch pólov súčasne, najmä nie elektricky vodivými predmetmi. Akumulátory skladujte tak, aby počas skladovania nedošlo k ich skratu inými akumulátormi alebo kovovými predmetmi.
- Na nabíjanie batérie používajte iba dodaný sieťový zdroj. Nenabíjajte akumulátor žiadnym iným sieťovým zdrojom. Dodávaný sieťový zdroj používajte výhradne na nabíjanie batérie.
- Akumulátor po skončení používania vyberte podľa popisu. Akumulátor ihneď odovzdajte na príslušné zberné miesto v okolí a tak zabezpečte jeho bezpečnú a ekologickú likvidáciu. Nikdy nevyhadzujte akumulátor do domového odpadu.
- Pred vybratím akumulátora sa uistite, že je sieťový zdroj vytiahnutý zo zásuvky.
- Akumulátor nikdy nerozoberajte, nevystavujte vysokým teplotám ani nehádzte do ohňa.
- Pri nesprávnom zaobchádzaní môže z akumulátora uniknúť kvapalina. Akumulátor už nepoužívajte, ak je poškodený alebo ak z neho uniká kvapalina.
 - Ak unikla kvapalina, vyhnite sa kontaktu s kvapalinou.
 - Ak došlo ku kontaktu s kvapalinou, okamžite ju opláchnite veľkým množstvom vody. Pri následkoch (bez ohľadu na ich druh) vyhľadajte lekára.

Rotujúci kefový valec

Prístroj má poháňaný kefový valec. Tento môže spôsobiť zranenia. Preto dodržte nasledovné:

- Pred čistením alebo údržbou prístroja sa uistite, že je prístroj vypnutý a nenabíja sa.
- Dbajte na to, aby sa pod kefovú valec nedostali žiadne časti tela.
- Nevysávajte v blízkosti káblov, vedení a dlhých strapcov. Jednak hrozí nebezpečenstvo poškodenia izolácie kábla. Na druhej strane sa tieto predmety môžu zachytiť v kefovom valcu a tak poškodiť prístroj.

- Vor der Reinigung oder der Wartung des Geräts sicherstellen, dass das Gerät ausgeschaltet ist und nicht lädt.
- Darauf achten, dass zu keiner Zeit Körperteile unter die Bürstwalze gelangen können.
- Nicht in der Nähe von Kabeln, Leitungen und langen Fransen saugen. Zum einen besteht die Gefahr, dass die Kabelisolierung beschädigt wird. Zum anderen können sich diese Gegenstände in der Bürstwalze verfangen und so das Gerät beschädigen.

LED-Beleuchtung

An der Bodendüse sind LEDs verbaut, die den Arbeitsbereich vor der Bodendüse ausleuchten.

- Während des Betriebs nicht in die LEDs blicken.
- Ein Austausch der LEDs ist nicht möglich.

Bestimmungsgemäße Verwendung

Das Gerät darf nur im Haushalt eingesetzt werden.

Das Gerät darf ausschließlich für das Reinigen auf ebenen, normal verschmutzten Oberflächen, kurzflorigen Teppichen oder Polstern eingesetzt werden, die den Belastungen der rotierenden Bürste unbeschadet standhalten.

Jede weitere Verwendung gilt als nicht bestimmungsgemäß und ist untersagt.

Um Verletzungen, Bränden und Schäden vorzubeugen, darf das Gerät nicht eingesetzt werden für das Saugen von:

- Menschen, Tieren oder Pflanzen. Gerät stets von sämtlichen Körperteilen, Haaren und Kleidungsstücken (z.B. Schnürsenkeln) fernhalten. Nicht in Kopfnähe saugen.
- glühenden, brennenden oder glimmenden Partikeln (wie z. B. Asche, Kohle, Holzkohle, Zigaretten, Streichhölzer).
- explosiven oder leicht entzündlichen Stoffen oder Toner.
- Wasser und anderen Flüssigkeiten, z. B. feuchten Teppichreinigern.
- spitzen Gegenständen wie Glassplittern, Nägeln oder Bauschutt.

Verboten ist außerdem:

- Selbstständiges Umbauen oder Reparieren des Geräts oder des Netzteils.
- Hineinstecken von Gegenständen in Öffnungen des Geräts. Hiervon ausgenommen ist das dafür vorgesehene Zubehör.
- Gebrauch, Aufbewahrung oder Aufladen im Freien.

Falls das Gerät defekt ist

- Geben Sie ein defektes Gerät zur Reparatur an einen Fachhändler oder den

Kundendienst (Kontakt Daten im Anhang dieser Gebrauchsanleitung oder auf www.severin.de).

CE-Kennzeichnung

Das Gerät entspricht den EU-Richtlinien, die für die CE-Kennzeichnung verbindlich sind.

Geräteaufbau / Gerät montieren

Geräteaufbau und Lieferumfang

1. Handgriff mit 3-Stufen Schalter
2. Akku
3. Motorvorfilter
4. Staubbehälter-Einsatz mit Filtersieb (demontierbar)
5. Staubbehälter
6. Bodendüse mit Bürstwalze
7. 2in1-Tool
8. Fugendüse
9. Saugrohr
10. Anschlussbuchse (Geräterückseite)

Ohne Abbildung:

Netzteil
Wandhalterung mit Befestigungsmaterial

Gerät montieren

Alle Verpackungsreste vom Gerät entfernen und die Einzelteile wie in Abbildung I gezeigt montieren:

1. Gegebenenfalls Staubbehälter montieren (siehe auch ► Kapitel „Staubbehälter reinigen“)
2. Saugrohr auf Gerät aufstecken.
3. Bodendüse / 2in1-Tool / Fugendüse auf Saugrohr aufstecken.
4. Gerät auf Wandhalterung aufstecken.

Wandhalterung montieren

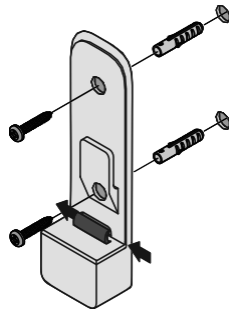

1. Wandhalterung senkrecht ausgerichtet an die Wand halten.
2. Löcher mit einem Bleistift anzeichnen.
3. Löcher bohren (ca. 8 mm Ø).
4. Mitgelieferte Dübel in Löcher stecken.
5. Wandhalterung mit mitgelieferten Schrauben befestigen.
6. Kabel ggf. durch die Kabelführung schieben (siehe Pfeile).

Akku laden

Akku laden

Akku am besten vor jedem Gebrauch laden, insbesondere nach längerem Nichtgebrauch. Dies erhöht die Lebensdauer des Akkus und sorgt für möglichst lange Reinigungszyklen.

Ručný vysávač 2 v 1

Milá zákazníčka, milý zákazník,

pred použitím zariadenia si pozorne prečítajte návod na používanie a uschovajte ho pre budúce použitie. Prístroj môžu používať iba osoby, ktoré sú oboznámené s bezpečnostnými pokynmi.

Bezpečnostné pokyny

Určité skupiny ľudí

- Prístroj môžu používať deti od 8 rokov a osoby so zníženými fyzickými, zmyslovými alebo mentálnymi schopnosťami alebo s nedostatkom skúseností a/alebo znalostí, ak sú pod dozorom alebo boli poučené o bezpečnom používaní prístroja a poznajú s tým spojené nebezpečenstvá.
- Deti nesmú s prístrojom hrať alebo na prístroji stáť či sedieť. Čistenie a používateľskú údržbu nesmú vykonávať deti bez dozoru.
- Prístroj a sieťový zdroj držte mimo dosahu detí mladších ako 8 rokov..
- Obalový materiál sa nesmie používať na hranie. Hrozí nebezpečenstvo udusenía.

Bezpečné pripojenie prístroja

Prístroj sa nabíja elektrickým prúdom, pričom existuje riziko zásahu elektrickým prúdom.

Preto:

- Pred použitím skontrolujte prístroj a sieťový zdroj na prípadné poškodenia. Nikdy nepoužívajte poškodený prístroj alebo prístroj s poškodeným sieťovým zdrojom.
- Sieťový zdroj pripojte iba do zásuviek, ktoré zodpovedajú údajom na typovom štítku sieťového zdroja.
- Nikdy sa nepokúšajte prístroj alebo sieťový zdroj opravovať. Aby sa predišlo nebezpečenstvu, môže opravy na prístroji a sieťovom zdroji vykonávať iba náš zákaznícky servis. Chybný prístroj odovzdajte na opravu odbornému predajcovi alebo kontaktujte servis SEVERIN (kontaktné údaje sú v prílohe tohto návodu na použitie alebo na www.severin.de).
- Prístroj alebo sieťový zdroj sa nesmú ponárať do vody ani iných kvapalín ani nesmú byť s kvapalinami ošetrované. Prístroj a sieťový zdroj chráňte pred dažďom a vlhkosťou. Prístroj a sieťový zdroj nepoužívajte vonku ani v miestnostiach s vysokou vlhkosťou vzduchu.
- Prístroja a sieťového zdroja sa nedotýkajte mokrými rukami. Pri vyťahovaní sieťového zdroja zo zásuvky vždy ťahajte priamo za sieťový zdroj.

Utylizacja i gwarancja

Demontaż baterii

1. Odkręć śrubę na spodzie urządzenia.
2. Wyciągnij baterię z komory baterii.

Urządzenie i baterię należy utylizować oddzielnie



Urządzenia i baterie oznaczone tym symbolem muszą być utylizowane oddzielnie od odpadów domowych! Urządzenia i baterie zawierają cenne surowce, które można poddać recyklingowi. Prawidłowa utylizacja chroni środowisko i zdrowie innych osób. Urządzenie i wyjętą baterię należy utylizować oddzielnie w odpowiednich punktach zbiórki.

1. Netzteildapter des mitgelieferten Netzteils in die Anschlussbuchse des Geräts stecken.
 2. Mitgeliefertes Netzteil an Steckdose anschließen.
 - LEDs am Handgriff beginnen zu blinken. Je mehr LEDs blinken, desto weiter ist der Ladevorgang fortgeschritten.
 - Sobald der Akku vollständig geladen ist, leuchten alle LEDs für eine Dauer von 5 Minuten und erlöschen dann. Der Ladevorgang dauert bei leerem Akku ca. 5 Stunden.
 3. Netzteil aus der Steckdose ziehen.
 4. Netzteildapter des Netzteils aus der Anschlussbuchse des Geräts ziehen.
- TIPP: Mit vollständig geladenem Akku beträgt die Betriebszeit ca. 18 Minuten (im Power-Modus) oder ca. 40 Minuten (im Eco-Modus).**

Gerät bedienen

Mit Bodendüse saugen

TIPP: Die Bodendüse kann auch ohne Saugrohr benutzt werden, um z. B. Möbel abzusaugen. Dabei darauf achten, dass der Untergrund der Beanspruchung durch die Bürstwalze unbeschadet standhält.

Im Power-Modus saugen

Im Power-Modus hat der Handsauger eine höhere Leistung und die Bürstwalze rotiert.

1. Bodendüse am Saugrohr anbringen.
2. Schalter um zwei Stufen nach vorne schieben, um das Gerät einzuschalten. Power-Modus ist aktiviert, LEDs leuchten.
3. Boden absaugen.
4. Schalter komplett nach hinten schieben, um das Gerät auszuschalten.
5. Staubbehälter leeren und reinigen (siehe ▷ Kapitel „Gerät warten“).

Im Eco-Modus saugen

Im Eco-Modus wird mit reduzierter Leistung gesaugt. Der Handsauger verbraucht weniger Energie und die Betriebszeit des Akkus verlängert sich. Auch hier rotiert die Bürstwalze.

1. Bodendüse am Saugrohr anbringen.
2. Schalter um eine Stufe nach vorne schieben, um das Gerät einzuschalten. Eco-Modus ist aktiviert, LEDs leuchten.
3. Boden absaugen.
4. Schalter komplett nach hinten schieben, um das Gerät auszuschalten.
5. Staubbehälter leeren und reinigen (siehe ▷ Kapitel „Gerät warten“).

Mit Fugendüse oder 2in1-Tool saugen

TIPP: Das 2in1-Tool kann auch ohne Saugrohr benutzt werden, um z. B. Möbel abzusaugen. Beim 2in1-Tool kann der Bürstaufsatz durch Verschieben des roten Schiebers eingezogen werden, um z.B. Krümel aufzusaugen. Die Fugendüse eignet sich auch zum Absaugen von schwer zugänglichen Ecken.

1. Die Fugendüse oder das 2in1-Tool am Gerät oder am Saugrohr anbringen.
2. Schalter um eine Stufe (Eco-Modus) oder zwei Stufen (Power-Modus) nach vorne schieben, um das Gerät einzuschalten.
3. Untergrund absaugen.
4. Schalter komplett nach hinten schieben, um das Gerät auszuschalten.
5. Staubbehälter leeren und reinigen (siehe ▷ Kapitel „Gerät warten“).

Gerät warten

Staubbehälter leeren

Der Staubbehälter kann nur begrenzte Schmutzmengen aufnehmen.

Den Staubbehälter daher am besten nach jedem Reinigungsvorgang und wenn die Saugleistung spürbar nachlässt leeren.

1. Sicherstellen, dass das Gerät ausgeschaltet ist und das Gerät nicht lädt.
2. Saugrohr abziehen (siehe ▷ Abbildung II).
3. Klappe an der Unterseite des Staubbehälters öffnen, hierzu den Schieber nach vorne schieben.
4. Staubbehälter leeren.

- Klappe schließen.

Staubbehälter reinigen

- Sicherstellen, dass das Gerät ausgeschaltet ist und nicht lädt.
- Staubbehälter leeren (siehe oben).
- Staubbehälter entnehmen. Die Klappe des Staubbehälters muss geschlossen sein. Den Staubbehälter am vorderen Ende greifen, an der Stelle des roten Aufklebers fest mit dem Daumen drücken und nach unten ziehen (siehe ▷ Abbildung III).
- Alle 4 Teile des Staubbehälters demontieren. Dazu den Motorvorfilter entnehmen (siehe ▷ Abbildung V). Staubbehälter-Einsatz herausheben. Filtersieb durch Drehen am unteren Teil des Staubbehälter-Einsatzes lösen.
- Alle Teile von Schmutz befreien.

Hinweis: Es dürfen alle Teile und der Filter feucht gereinigt werden. Hierbei unbedingt beachten, dass alle Teile vor der nächsten Nutzung des Gerätes vollständig getrocknet sind. Die Trocknungszeit des Filters beträgt rund 3 Tage. Während dieser Zeit ggf. den beiliegenden Ersatzfilter verwenden.

- Nach vollständiger Trocknung Filtersieb in Staubbehälter-Einsatz einsetzen und durch Drehung verriegeln.
- Einsatz in Staubbehälter einsetzen (die Öffnungen an Staubbehälter und Einsatz müssen übereinander liegen).
- Motorvorfilter auflegen (Schaumstoff nach unten, weiße Seite mit Griffflasche nach oben).
- Staubbehälter am Gerät montieren (siehe ▷ Abbildung IV).

Gerät warten

Bürstwalze reinigen

Durch Verschmutzung kann sich die Bürstwalze möglicherweise nicht mehr frei drehen. Die Bürstwalze regelmäßig reinigen.

- Sicherstellen, dass das Gerät ausgeschaltet ist und das Gerät nicht lädt.
- Bodendüse vom Saugrohr abziehen.
- Arretierung der Bürste lösen.
- Arretierung abnehmen.
- Bürste entnehmen.
- Bürste von Haaren und Schmutz befreien, ggf. vorsichtig eine Pinzette oder Schere benutzen.
- Bürste wieder einsetzen und mit Arretierung verriegeln.

Probleme beheben

Probleme selbst beheben

Damit möglichst gar keine Probleme auftreten, ist es wichtig, den Staubbehälter rechtzeitig zu leeren sowie bei dieser Gelegenheit den Motorschutzfilter zu kontrollieren und zu reinigen.

Problem	mögliche Ursache / Lösung
Gerät lässt sich nicht einschalten.	Akku ist völlig leer. Gerät ausschalten und Akku laden, ▷ Kapitel „Akku laden“.
Gerät lässt sich nicht laden (LEDs blinken nicht).	Netzteil ist nicht korrekt eingesteckt. Prüfen, ob Netzteilstecker und Netzteiladapter korrekt in ihren Buchsen sitzen, ▷ Kapitel „Akku laden“. Akku ist nicht korrekt in das Gerät eingesetzt. Netzteil trennen. Überprüfen, ob der Akku korrekt im Gerät sitzt. Netzteil erneut anschließen.
Gerät nimmt kaum Schmutz auf.	Staubbehälter muss geleert oder Motorschutzfilter und Staubbehälter müssen gereinigt werden, ▷ Kapitel „Gerät warten“.
Betriebsdauer ver- kürzt sich zuneh- mend.	Bürstwalze ist verschmutzt und muss gereinigt werden, ▷ Kapitel „Bürstwalze reinigen“.

Rozwiązywanie problemów

Samodzielne rozwiązywanie problemów

Aby uniknąć problemów, ważne jest, aby w odpowiednim czasie opróżnić zbiornik na kurz i przy okazji sprawdzić i wyczyścić filtr ochronny silnika.

Problem	Możliwa przyczyna / rozwiązanie
Urządzenie nie włącza się.	Bateria jest całkowicie rozładowana. Wyłącz urządzenie i naładuj baterię, ▷ Rozdział „Ładowanie baterii“.
Urządzenie nie ładuje się (diody LED nie migają).	Zasilacz nie jest prawidłowo podłączony. Sprawdź, czy wtyczka zasilacza i adapter zasilacza są prawidłowo umieszczone w gniazdach, ▷ Rozdział „Ładowanie baterii“. Bateria nie jest prawidłowo włożona do urządzenia. Odłącz zasilanie. Sprawdź, czy bateria jest prawidłowo osadzona w urządzeniu. Podłącz ponownie zasilanie.
Urządzenie prawie nie zbiera brudu.	Opróżnij pojemnik na kurz lub wyczyść filtr ochronny silnika i pojemnik na kurz, ▷ Rozdział „Serwisowanie urządzenia“.
Czas pracy ulega coraz większemu skróceniu.	Walek szczotkowy jest zabrudzony i musi zostać wyczyszczony, ▷ Rozdział „Czyszczenie walka szczotkowego“.
Walek szczotkowy obraca się powoli lub nieregularnie.	Walek szczotkowy jest zabrudzony i musi zostać wyczyszczony, ▷ Rozdział „Czyszczenie walka szczotkowego“.
Walek szczotkowy i diody LED wyłączają się automatycznie.	Jest to zabezpieczenie, które uniemożliwia nieprawidłowe działanie ssawki, gdy walek szczotkowy jest zakleszczony. Albo walek szczotki jest zabrudzony i wymaga czyszczenia, ▷ Rozdział „Czyszczenie walka szczotkowego“ lub coś utknęło w wałku szczotkowym, np. podczas odkurzania dywanu o długim włosiu. Aby anulować wyłączenie, wyłącz odkurzacz, wyjmij ssawkę z rury ssącej lub odkurzacza ręcznego i usuń wszelkie przedmioty blokujące walek szczotkowy. Po ponownym włączeniu walek szczotkowy i diody LED działają jak zwykle.

Infolinię serwisową

Jeśli nie możesz rozwiązać problemu przy pomocy tabeli, zadzwoń na naszą infolinię serwisową (patrz dane kontaktowe w załączniku do niniejszej instrukcji obsługi).

Numer artykułu	Opis
3604-048	Filtr ochronny silnika
1806-048	Walek szczotkowy
3607-048	Bateria 22,2 V

Odkurzanie z ssawką szczelinową lub narzędziem 2 w 1

WSKAZÓWKI: Narzędzie 2 w 1 może być również używane bez rury ssącej, np. do odkurzania mebli. W narzędziu 2 w 1, szczotkę można schować przesuwając czerwony suwak, np. w celu zassania okruchów. Ssawka szczelinowa nadaje się również do odkurzania trudno dostępnych zakamarków.

1. Zamocuj ssawkę szczelinową lub narzędzie 2 w 1 na urządzeniu lub rurze ssącej.
2. Przesuń przełącznik o jeden stopień do przodu (tryb Eco) lub o dwa stopnie (tryb Power), aby włączyć urządzenie.
3. Odkurz podłogę.
4. Przesuń przełącznik do końca do tyłu, aby wyłączyć urządzenie.
5. Opróżnij i oczyść pojemnik na kurz (patrz ▷ Rozdział „Serwisowanie urządzenia”).

Serwisowanie urządzenia

Opróżnij pojemnik na kurz

Pojemnik na kurz może pomieścić tylko ograniczoną ilość zanieczyszczeń. Dlatego najlepiej jest opróżniać pojemnik na kurz po każdym czyszczeniu i gdy siła ssania wyraźnie się zmniejszy.

1. Upewnij się, że urządzenie jest wyłączone i że nie jest ładowane.
2. Zdejmij rurę ssącą (patrz ▷ Rysunek II).
3. Otwórz kłapkę na spodniej stronie pojemnika na kurz, przesuwając suwak do przodu.
4. Opróżnij pojemnik na kurz.
5. Zamknij kłapkę.

Czyszczenie pojemnika na kurz

1. Upewnij się, że urządzenie jest wyłączone i nie jest ładowane.
2. Opróżnij pojemnik na kurz (patrz wyżej).
3. Wyjmij pojemnik na kurz. Kłapa pojemnika na kurz musi być zamknięta. Chwyć pojemnik na kurz z przodu, mocno naciśnij kciukiem w miejscu, gdzie znajduje się czerwona naklejka i pociągnij w dół (patrz ▷ Rysunek III).
4. Zdemontuj wszystkie 4 części pojemnika na kurz. W tym celu zdejmij filtr wstępny silnika (patrz ▷ Rysunek V). Wyciągnij wkładkę pojemnika na kurz. Poluzuj sito filtracyjne, obracając dolną część wkładu pojemnika na kurz.
5. Oczyść wszystkie części z brudu.

Informacja: Wszystkie części i filtr można czyścić wilgotną szmatką. Przed ponownym użyciem urządzenia upewnij się, że wszystkie części są całkowicie suche. Czas schnięcia filtra wynosi około 3 dni. W tym czasie należy w razie potrzeby użyć załączonego filtra zapasowego.

6. Po całkowitym wysuszeniu włóż sito filtracyjne do wkładu pojemnika na kurz i zablokuj poprzez obracanie.
7. Włóż wkład do pojemnika na kurz (otwory w pojemniku na kurz i wkładzie muszą znajdować się jeden nad drugim).
8. Umieść filtr wstępny silnika (pianką do dołu, białą stroną z nakładką uchwyty do góry).
9. Zamontuj pojemnik na kurz na urządzeniu (patrz ▷ Rysunek IV).

Serwisowanie urządzenia

Czyszczenie wałka szczotkowego

Brud może uniemożliwić swobodne obracanie się wałka szczotkowego. Regularnie czyść wałek szczotkowy.

1. Certificar-se de que o aparelho está desligado e que não está a carregar.
2. Retirar o bocal para pavimento do tubo de aspiração.
3. Soltar o mecanismo de bloqueio da escova.
4. Retirar o mecanismo de bloqueio.
5. Retirar a escova.
6. Remover os cabelos e a sujidade da escova e, se necessário, usar uma pinça ou uma tesoura com cuidado.
7. Colocar novamente a escova e prender com o mecanismo de bloqueio.

Bürstwalze dreht sich langsam oder unregelmäßig.	Bürstwalze ist verschmutzt und muss gereinigt werden, ▷ Kapitel „Bürstwalze reinigen“.
Bürstwalze und LEDs schalten sich selbstständig aus.	Es handelt sich hierbei um eine Sicherheitsfunktion, die einen Defekt an der Düse bei verklemmter Bürstwalze verhindert. Entweder ist die Bürstwalze verschmutzt und muss gereinigt werden, ▷ Kapitel „Bürstwalze reinigen“ oder etwas hat sich in der Bürstwalze verklemmt, z.B. beim Absaugen eines hochflorigen Teppichs. Um die Abschaltung aufzuheben, schalten Sie den Staubsauger aus, nehmen die Düse vom Saugrohr bzw. dem Handstaubsauger ab und entfernen eventuelle Gegenstände, die die Bürstwalze blockieren. Nach erneutem Einschalten funktionieren Bürstwalze und LEDs wieder wie gewohnt.

Servicehotline

Falls Sie das Problem anhand der Tabelle nicht beheben können, rufen Sie unsere **Servicehotline** an (siehe Kontaktdaten im Anhang dieser Gebrauchsanleitung).

Ersatzteile und Zubehör

Ersatzteile oder Zubehör können bequem im Internet auf unserer Homepage www.severin.de unter dem Unterpunkt „Service Center/Ersatzteleshop“ bestellt werden.

Artikelnummer	Beschreibung
3604-048	Motorschutzfilter
1806-048	Bürstwalze
3607-048	Akku 22,2 V

Entsorgung und Garantie

Akku ausbauen

1. Schraube auf der Unterseite des Gerätes lösen.
2. Akku aus dem Akkufach ziehen.

Gerät und Akku separat entsorgen

 Geräte und Akkus, die mit diesem Symbol gekennzeichnet sind, müssen getrennt vom Hausmüll entsorgt werden! Geräte und Akkus enthalten wertvolle Rohstoffe, die wiederverwertet werden können. Eine ordnungsgemäße Entsorgung schützt die Umwelt und die Gesundheit Ihrer Mitmenschen. Gerät und den ausgebauten Akku separat zur Entsorgung an die entsprechenden Sammelstellen geben.

2in1 Hand-held/Upright Vacuum Cleaner

Dear Customer,

Before using the appliance, read the following instructions carefully and keep this manual for future reference. The appliance must only be used by those familiar with the instructions below.

Safety instructions

Certain groups of persons

- This appliance may only be operated by children over the age of 8 and by persons with reduced physical, sensory or mental capacities or a lack of experience and/or knowledge if they are supervised or have been instructed about the safe use of the appliance and are aware of the dangers associated with its use.
- Children are not allowed to play with the appliance or stand or sit on it. Cleaning and user maintenance may not be performed by children without supervision.
- Children under the age of 8 must be kept away from the appliance and the mains adapter.
- The packaging material must not be used for play purposes. There is a risk of suffocation.

Connecting the appliance safely

The appliance is charged with electrical current. Thus, there is a risk of electric shock.

Therefore:

- Check the appliance and mains adapter for possible damage before use. Never operate a defective appliance or an appliance with a defective mains adapter.
- Only connect the mains adapter to sockets which match the specifications on the mains adapter type plate.
- Never attempt to repair the appliance or its mains adapter yourself. To prevent hazards, repairs to the appliance and the mains adapter may only be made by our customer service. Arrange repair of a defective appliance with a specialist dealer or contact SEVERIN customer service (see contact information in appendix to this instruction manual or at www.severin.de).
- Do not immerse the appliance or mains adapter in water or other liquids, or treat with liquids. Keep the appliance and the mains adapter away from rain and wet conditions. Do not operate the appliance and mains adapter outdoors or in rooms with high humidity.

Montaż uchwyty ściennego

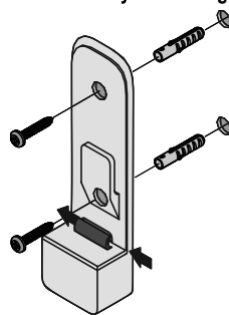

1. Przytrzymaj uchwyt ścienny pionowo ustawiony na ścianie.
2. Zaznacz otwory ołówkiem.
3. Wywierć otwory (ok. 8 mm Ø).
4. Włóż dostarczone kołki do otworów.
5. Przymocuj uchwyt ścienny za pomocą dostarczonych śrub.
6. W razie potrzeby przełóż kabel przez prowadnicę kabla (patrz strzałki).

Ładowanie baterii

Ładowanie baterii

Najlepiej jest naładować baterię przed każdym użyciem, szczególnie po długim okresie nieużywania. Zwiększa to żywotność baterii i zapewnia najdłuższe możliwe cykle czyszczenia.

1. Podłącz adapter zasilacza do dostarczonego zasilacza do gniazda przyłączeniowego urządzenia.
2. Podłącz dostarczony zasilacz do wtyczki.
 - Diody LED na uchwycie zaczynają migać. Im więcej diod LED miga, tym bardziej zaawansowany jest proces ładowania.
 - Po pełnym naładowaniu baterii wszystkie diody LED będą świecić przez 5 minut, a następnie zgasną. Proces ładowania trwa około 5 godzin, gdy bateria jest rozładowana.
3. Odłącz zasilacz od gniazda.
4. Odłącz adapter zasilacza od zasilacza od gniazda przyłączeniowego urządzenia.

WSKAZÓWKA: Przy w pełni naładowanej baterii czas pracy wynosi ok. 18 minut (w trybie Power) lub ok. 40 minut (w trybie Eco).

Obsługa urządzenia

Odkurzanie za pomocą ssawki podłogowej

WSKAZÓWKA: Ssawka podłogowa może być również używana bez rury ssącej, np. do odkurzania mebli. Upewnij się, że podłoże jest w stanie wytrzymać nacisk wałka szczotkowego bez uszkodzeń.

Odkurzanie w trybie Power

W trybie Power odkurzacz ręczny ma większą moc, a wałek szczotkowy obraca się.

1. Zamocuj ssawkę podłogową na rurze ssącej.
2. Przesuń przełącznik o dwa poziomy do przodu, aby włączyć urządzenie. Tryb Power jest aktywny, diody LED świecą się.
3. Odkurz podłogę.
4. Przesuń przełącznik do końca do tyłu, aby wyłączyć urządzenie.
5. Opróżnij i oczyść pojemnik na kurz (patrz ▷ Rozdział „Serwisowanie urządzenia”).

Odkurzanie w trybie Eco

W trybie Eco odkurzanie odbywa się przy zmniejszonej mocy. Odkurzacz ręczny zużywa mniej energii i wydłuża się czas pracy baterii. Tutaj obraca się również wałek szczotkowy.

1. Zamocuj ssawkę podłogową na rurze ssącej.
2. Przesuń przełącznik o jeden stopień do przodu, aby włączyć urządzenie. Tryb Eco jest aktywny, diody LED świecą się.
3. Odkurz podłogę.
4. Przesuń przełącznik do końca do tyłu, aby wyłączyć urządzenie.
5. Opróżnij i oczyść pojemnik na kurz (patrz ▷ Rozdział „Serwisowanie urządzenia”).

Ponadto zabronione są:

- samodzielna przebudowa oraz naprawy urządzenia lub zasilacza;
- wkładanie przedmiotów w otwory urządzenia. Nie dotyczy to wkładania akcesoriów przeznaczonych do tego celu;
- używanie, przechowywanie lub ładowanie na wolnym powietrzu.

Jeśli urządzenie jest uszkodzone

- Uszkodzone urządzenie należy oddać do naprawy w sklepie specjalistycznym lub w serwisie (dane kontaktowe w załączniku do niniejszej instrukcji obsługi lub na stronie www.severin.de).

Oznaczenie CE

Urządzenie jest zgodne z dyrektywami UE, które są wiążące dla oznakowania CE.

Budowa urządzenia / Montaż urządzenia**Budowa urządzenia i zakres dostawy**

1. Uchwyt z przełącznikiem 3-pozycyjnym
2. Bateria
3. Filtr wstępny silnika
4. Wkład pojemnika na kurz z sitem filtracyjnym (wyjmowany)
5. Pojemnik na kurz
6. Ssawka podłogowa z wałkiem szczotkowym
7. Narzędzie 2 w 1
8. Ssawka do spoin
9. Rura ssąca
10. Gniazdo przyłączeniowe (z tyłu urządzenia)

Bez ilustracji:

Zasilacz

Wspornik ścienny z materiałem montażowym

Montaż urządzenia

Usuń z urządzenia wszystkie pozostałości opakowania i zmontuj poszczególne części w sposób przedstawiony na rysunku I:

1. W razie potrzeby zamontuj pojemnik na kurz (patrz również ▷ Rozdział „Czyszczenie pojemnika na kurz”)
2. Przymocuj rurę ssącą do urządzenia.
3. Zamocuj ssawkę podłogową / narzędzie 2 w 1 / ssawkę szczelinową do rury ssącej.
4. Umieść urządzenie na uchwycie ściennym.

- Do not handle the appliance or mains adapter with wet hands. When unplugging the mains adapter from the socket, always pull directly on the plug.
- Make sure that the cable of the mains adapter is not kinked, pinched or run over and that it does not come in contact with sources of heat, humidity and sharp edges. Make sure that the cable of the mains adapter does not become a trip hazard.
- Before cleaning or servicing the appliance and before changing accessories, switch off the appliance and make sure that the mains adapter is not connected.

Safety when handling rechargeable batteries

If rechargeable batteries are handled improperly, there is a risk of injury and explosion.

- Never replace the rechargeable battery with other rechargeable batteries or other non-rechargeable batteries. Only use identical rechargeable batteries. Never short-circuit rechargeable batteries, i.e. never touch both poles at the same time, especially not with objects that conduct electricity. Store rechargeable batteries so that they cannot be short-circuited by other rechargeable batteries or metal objects during storage.
- To charge the rechargeable battery, only use the mains adapter included in the delivery. Never charge the rechargeable battery with another mains adapter. Only use the mains adapter included in the delivery to charge the rechargeable battery of this appliance.
- At the end of its life span, remove the rechargeable battery as described. Then take the rechargeable battery to an appropriate collection point nearby without delay, thus ensuring safe and environmentally-appropriate disposal. Never dispose of the rechargeable battery in household waste.
- Before removing the rechargeable battery, make sure that the mains adapter is unplugged from the socket.
- Never take the rechargeable battery apart, expose it to high temperatures or throw it onto fires.
- In case of improper handling, liquid can escape from the rechargeable battery. Do not use the rechargeable battery if it is damaged or if it is leaking liquid.
 - If liquid has escaped, avoid contact with the liquid.
 - In case of contact with the liquid, rinse it off immediately with copious amounts of water. In case of after effects (irrespective of type), consult a doctor.

Rotating brush roller

The appliance contains a powered brush roller. This can cause injuries. Therefore, note the following:

- Before cleaning or maintaining the appliance, make sure that the appliance is switched off and is not on charge.
- Ensure that parts of your body can never get under the brush roller.
- Do not vacuum near cables, wires and long fringes. On the one hand, there is a danger that the cable's insulation will be damaged. On the other hand, these objects can get caught in the brush roller and thereby damage the appliance.

LED lighting

LEDs are installed in the floor nozzle. These illuminate the work area in front of the floor nozzle.

- Do not look into the LEDs during operation.
- It is not possible to exchange the LEDs.

Intended use

The appliance must only be used domestically.

The appliance may only be used for cleaning on level, normally-soiled surfaces, short-pile carpets or upholstery that can withstand exposure to the rotating brush without sustaining damage.

Any other use is deemed improper and is forbidden.

In order to prevent injuries, fires and damage, the appliance must not be used to vacuum:

- People, animals or plants. Always keep the device well away from all parts of the body, and from hair and clothing (e.g. shoelaces). Do not use near to your head.
- Glowing, burning or smouldering particles (such as ash, coal, charcoal, cigarettes, matches).
- Explosive or highly flammable substances or toners.
- Water and other liquids, e.g. wet carpet cleaning agents.
- Sharp objects, such as glass splinters, nails or construction waste.

The following is also forbidden:

- Independent alteration or repair of the appliance or its mains adapter.
- Inserting objects into the appliance's openings. The specially provided accessories are the exception to this rule.
- Use, storage or charging outdoors.

If the appliance is defective

- Have a defective appliance repaired by a specialist dealer or customer service (see contact information in the appendix to this instruction manual or at www.severin.de).

Obracający się wałek szczotki

Urządzenie jest wyposażone w napędzany wałek szczotki. Może on spowodować obrażenia. Z tego względu należy przestrzegać poniższych instrukcji:

- Przed czyszczeniem urządzenia lub pracami konserwacyjnymi należy upewnić się, że urządzenie jest wyłączone i się nie ładuje.
- Zwracać uwagę na to, aby części ciała w żadnym momencie nie mogły się dostać pod wałek szczotki.
- Nie odkurzać w pobliżu kabli, przewodów i długich frędzli. Po pierwsze istnieje ryzyko uszkodzenia izolacji kabla. Po drugie przedmioty te mogą zaplątać się w wałek szczotki i tym samym uszkodzić urządzenie.

Oświetlenie LED

Na dyszy podłogowej zamontowane są diody LED oświetlające obszar roboczy przed dyszą podłogową.

- Podczas pracy urządzenia nie patrzeć na diody LED.
- Wymiana diod LED jest niemożliwa.

Zastosowanie zgodne z przeznaczeniem

Urządzenie wolno stosować jedynie w gospodarstwie domowym. Urządzenie wolno stosować wyłącznie do sprzątania płaskich, normalnie zabrudzonych powierzchni, wykładzin z krótkim włosiem lub tapicerek, które bez szkody wytrzymują obciążenia pochodzące od obracającej się szczotki.

Każde inne zastosowanie jest niezgodne z przeznaczeniem i jest niedozwolone.

Aby zapobiec obrażeniom ciała, pożarom i szkodom, nie wolno stosować urządzenia do odkurzania:

- Do odkurzania ludzi, zwierząt lub roślin. Zawsze trzymaj urządzenie z dala od wszystkich części ciała, od włosów i ubrań (np. sznurowadeł). Nie należy odkurzać w pobliżu głowy;
- żarzących się, palących się lub tłących cząsteczek (jak np. popiół, węgiel, węgiel drzewny, papierosy, zapalki);
- wybuchowych lub łatwopalnych materiałów lub tonerów;
- wody i innych płynów, np. środków do czyszczenia dywanów na mokro;
- ostrych przedmiotów, takich jak odłamki szkła, gwoździe lub gruz budowlany.

- Nie zanurzać urządzenia ani zasilacza w wodzie lub innych płynach i nie polewać go płynami. Chronić urządzenie i zasilacza przed deszczem i wilgocią. Nie używać urządzenia i zasilacza na wolnym powietrzu i w pomieszczeniach o wysokiej wilgotności.
- Nie dotykać urządzenia i zasilacza mokrymi rękami. Przy wyciąganiu zasilacza z gniazdka należy zawsze ciągnąć za zasilacz.
- Zwracać uwagę na to, aby przewód zasilacza nie został załamany, zakleszczony, aby nic po nim nie przejechało i aby nie miał kontaktu ze źródłami wysokiej temperatury, wilgocią i ostrymi krawędziami. Zwracać uwagę, aby przewód zasilacza nie powodował zagrożenia potknięciem.
- Przed czyszczeniem lub konserwacją urządzenia oraz przed wymianą osprzętu należy wyłączyć urządzenie i upewnić się, że zasilacz nie jest podłączony.

Bezpieczne obchodzenie się z akumulatorami

Niewłaściwe obchodzenie się z akumulatorami grozi obrażeniami ciała i wybuchem.

- Nie zastępować akumulatora innymi akumulatorami lub bateriami. Używać wyłącznie akumulatorów tego samego typu. Nigdy nie zwierać akumulatorów, tzn. nie dotykać równocześnie obu biegunów, w szczególności przedmiotami przewodzącymi prąd elektryczny. Przechowywać akumulatory tak, aby podczas składowania nie doszło do ich zwarcia przez inne akumulatory lub metalowe przedmioty.
- Do ładowania akumulatorów używać wyłącznie dołączonego do zestawu zasilacza. W żadnym wypadku nie ładować akumulatora innym zasilaczem. Dołączony do zestawu zasilacz stosować wyłącznie do ładowania akumulatora.
- Po zakończeniu okresu użytkowania wymontować akumulator zgodnie z opisem. Następnie niezwłocznie oddać akumulator w odpowiednim punkcie zbiórki w pobliżu i w ten sposób zapewnić jego bezpieczną i ekologiczną utylizację. Nigdy nie wyrzucać akumulatora razem z odpadami domowymi.
- Przed wyjęciem akumulatora upewnić się, że zasilacz jest wyciągnięty z gniazdka.
- Nigdy nie rozbierać akumulatora, nie wystawiać na działanie wysokiej temperatury ani nie wrzucać do ognia.
- Niewłaściwe obchodzenie się z akumulatorem może spowodować wyciek elektrolitu. Nie stosować akumulatora, jeśli jest uszkodzony lub jeśli doszło do wycieku elektrolitu.
 - Jeśli dojdzie do wycieku elektrolitu, należy unikać z nim kontaktu.
 - Jeśli dojdzie do kontaktu z elektrolitem, natychmiast słucać go dużą ilością wody. W przypadku wystąpienia następstw (obojętne jakiego rodzaju) należy udać się do lekarza.

CE Marking

This device is compliant with the mandatory EU directives for CE marking.

Device parts/Assembly

Device parts and items included

1. Handle with 3-position switch
2. Battery
3. Motor pre-filter
4. Dust container insert with filter screen (detachable)
5. Dust container
6. Floor tool with brush roller
7. 2-in-1 tool
8. Crevice tool
9. Suction tube
10. Connection socket (rear of unit)

Not illustrated:

Power supply
Wall mounting bracket with fastening components

Assembling the appliance

Remove any remaining packaging from the device and assemble the component parts as shown in Figure 1:

1. If necessary, attach the dust container (also see ▷ the "Cleaning the dust container" section)
2. Push the suction tube onto the device.
3. Push the floor tool / 2-in-1 tool / crevice tool onto the suction tube.
4. Push the device onto the wall mounting bracket.

Installing the wall mount

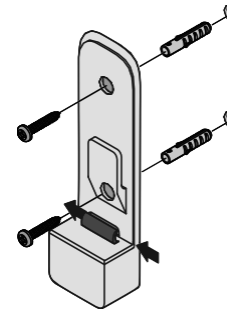

1. Hold the wall mount to the wall, aligned in a vertical position.
2. Mark the holes with a pencil.
3. Drill the holes (approximately 8 mm Ø).
4. Insert the dowels included in the delivery into the holes.
5. Fasten the wall mount using the screws included in the delivery.
6. If necessary, slide the cable through the cable routing (see arrows).

Charging the rechargeable battery

Charging the rechargeable battery

It is best to charge the rechargeable battery before each use, especially after the appliance has not been used for a while. This increases the service life of the rechargeable battery and ensures the longest possible cleaning cycles.

1. Plug the connector for the mains adapter included in the delivery into the connection socket of the appliance.
2. Connect the mains adapter included in the delivery to a socket.
 - The LEDs on the handle start to flash. The more the LEDs flash, the more advanced the charging process is.
 - As soon as the rechargeable battery is fully charged, all of the LEDs light up for 5 minutes and then go out. The charging process takes around 5 hours when the rechargeable battery is empty.
3. Disconnect the mains adapter from the socket.
4. Disconnect the mains adapter's connector from the connection socket on the appliance.

TIP: The operating time with a fully charged rechargeable battery is approximately 18 minutes (in Power mode) or 40 minutes (in Eco mode).

Operating the appliance

Vacuuming with the floor nozzle

TIP: The floor nozzle can also be used without the suction tube in order to vacuum furniture, for instance. When doing so, make sure that the surface can withstand the contact with the brush roller without sustaining damage.

Vacuuming in Power mode

In Power mode the hand-held vacuum cleaner operates with higher power and the brush roller rotates.

1. Attach the floor nozzle to the suction tube.
2. Push the switch forward two steps to switch on the appliance. Power mode is activated; the LEDs light up.
3. Vacuum the floor.
4. Push the switch back as far as it will go to switch off the appliance.
5. Empty and clean the dust container (see ▷ chapter "Maintaining the appliance").

Vacuuming in Eco mode

Vacuuming is carried out with reduced power in Eco mode. The hand-held vacuum cleaner consumes less energy and the operating time of the rechargeable battery is extended. The brush roller also rotates in this context.

1. Attach the floor nozzle to the suction tube.
2. Push the switch forward by one position to switch the device on. Eco mode is activated; the LEDs light up.
3. Vacuum the floor.
4. Push the switch back as far as it will go to switch off the appliance.
5. Empty and clean the dust container (see ▷ chapter "Maintaining the appliance").

Use the crevice tool or the 2-in-1 tool

TIP: The 2-in-1 tool can also be used without the suction tube, e.g. for use on furniture. With the 2-in-1 tool, the brush attachment can be retracted by moving the red slider, for example to pick up crumbs. The crevice tool is also suitable for use in corners where access is difficult.

1. Attach the crevice tool or the 2-in-1 tool to the device directly, or to the suction tube.
2. Push the switch forward one step (Eco mode) or two steps (Power mode) to switch on the appliance.
3. Vacuum the floor.
4. Push the switch back as far as it will go to switch off the appliance.
5. Empty and clean the dust container (see ▷ chapter "Maintaining the appliance").

Maintaining the appliance

Emptying the dust container

The dust container can only hold a limited quantity of dirt.

It is therefore best to empty the dust container after every cleaning procedure and if the suction power noticeably drops.

1. Make sure that the appliance is switched off and is not on charge.
2. Take the suction tube off (see ▷ Figure II).
3. Open the flap on the underside of the dust container. To do so, push the slider forward.
4. Empty the dust container.
5. Close the flap.

Odkurzacz ręczny 2 w 1

Szanowni Klienci!

Przed użyciem urządzenia proszę dokładnie zapoznać się z poniższą instrukcją, którą należy zachować do późniejszego wglądu. Z urządzenia mogą korzystać wyłącznie osoby, które zapoznały się z poniższą instrukcją.

Instrukcje bezpieczeństwa

Określone grupy ludzi

- Niniejsze urządzenie wolno użytkować dzieciom powyżej 8 lat oraz osobom o ograniczonej zdolności fizycznej, czuciowej lub umysłowej i osobom nie mającym doświadczenia lub wiedzy pod warunkiem, że odbywa się to pod nadzorem lub jeśli osoby te zostały poinformowane o zasadach bezpiecznego użytkowania sprzętu i znają związane z tym zagrożenia.
- Dzieciom nie wolno bawić się urządzeniem, na niego stawać ani na nim siadać. Bez nadzoru nie wolno dzieciom czyścić ani wykonywać prac konserwacyjnych przewidzianych dla użytkownika.
- Dzieci poniżej 8 lat nie wolno dopuszczać do urządzenia i zasilacza.
- Nie używać materiału opakowaniowego do zabawy. Istnieje niebezpieczeństwo uduszenia.

Prawidłowe podłączenie urządzenia

Urządzenie jest ładowane prądem elektrycznym – podczas ładowania występuje zagrożenie porażeniem prądem elektrycznym.

Z uwagi na to należy przestrzegać poniższych instrukcji:

- Przed użyciem sprawdzić urządzenie i zasilacz pod kątem ewentualnych uszkodzeń. Nigdy nie używać uszkodzonego urządzenia ani urządzenia z uszkodzonym zasilaczem.
- Podłączać zasilacz tylko do gniazdek zgodnych z danymi na tabliczce znamionowej zasilacza.
- Nigdy nie próbować samodzielnej naprawy urządzenia ani zasilacza. Aby uniknąć zagrożeń, zlecać naprawy urządzenia i zasilacza wyłącznie naszemu serwisowi. Uszkodzone urządzenie należy oddać do naprawy w sklepie specjalistycznym lub skontaktować się z serwisem SEVERIN (dane kontaktowe w załączniku do niniejszej instrukcji obsługi lub na stronie www.severin.de).

Servisní horká linka

Pokud se vám nepodaří problém vyřešit pomocí výše uvedené tabulky, zavolejte na naši **servisní linku** (viz kontaktní údaje v příloze tohoto návodu k použití).

Číslo článku	Popis
3604-048	Ochranný filtr motoru
1806-048	Kartáčový válec
3607-048	Akumulátorová baterie 22,2 V

Likvidace a záruka

Vyjmutí baterie

1. Povolte šroub na spodní straně zařízení.
2. Vytáhněte akumulátorovou baterii z jejího prostoru.

Zařízení a baterii zlikvidujte odděleně



Zařízení a akumulátory označené tímto symbolem musí být zlikvidovány odděleně od běžného domovního odpadu. Tato zařízení a akumulátorové baterie obsahují cenné suroviny, které mohou být recyklovány. Správná likvidace chrání životní prostředí a zdraví lidí kolem vás. Zařízení a vyjmutou baterii odevzdejte odděleně do příslušných sběrných míst pro likvidaci.

Cleaning the dust container

1. Make sure that the appliance is switched off and is not on charge.
2. Empty the dust container (see above).
3. Remove the dust container. The dust container flap must be closed. Hold the front end of the dust container, press firmly with your thumb where the red sticker is and pull downwards (see ▷ Figure III).
4. Dismantle all 4 parts of the dust container. In order to do this, remove the motor pre-filter (see ▷ Figure V). Take out the dust container insert. Loosen the filter screen by rotating the bottom section of the dust container insert.
5. Remove any dirt from all of the parts.

Note: All parts and the filter may be wet cleaned. In this regard, it is imperative to ensure that all parts are fully dry before the appliance is used again. It takes approximately 3 days for the filter to dry. If necessary, use the replacement filter provided during this time.

6. After drying completely, insert the filter screen into the dust container insert and rotate it to lock it into place.
7. Place the insert into the dust container (the openings on the dust container and the insert must be lined up).
8. Position the motor pre-filter (foam side downwards, white side with grip upwards).
9. Install the dust container on the device (see ▷ Figure IV).

Maintaining the appliance

Cleaning the brush roller

Soiling may prevent the brush roller from rotating freely. Clean the brush roller regularly.

1. Make sure that the appliance is switched off and is not on charge.
2. Disconnect the floor nozzle from the suction tube.
3. Unfasten the stop catch for the brush.
4. Remove the stop catch.
5. Remove the brush.
6. Remove any hairs and dirt from the brush; if necessary, use tweezers or scissors and do so carefully.
7. Re-insert the brush and secure it with the stop catch.

Troubleshooting

Troubleshooting by yourself

So that as few problems as possible arise, it is important to empty the dust container regularly and to take this opportunity to check/clean the motor protection filter.

Problem	Possible cause / solution
Appliance cannot be switched on.	The rechargeable battery is completely discharged. Switch off the appliance and charge the rechargeable battery, ▷ <i>chapter "Charging the rechargeable battery"</i> .
The appliance cannot be charged(LEDs do not flash).	The mains adapter is not plugged in correctly. Check whether the mains adapter's connector and the mains adapter are connected firmly to their sockets, ▷ <i>chapter "Charging the rechargeable battery"</i> .
	The rechargeable battery has not been inserted correctly. Disconnect the mains adapter. Check that the rechargeable battery is seated correctly in the appliance. Connect the mains adapter again.
The appliance hardly picks up any dust.	The dust container needs to be emptied or the motor protection filter and the dust container need to be cleaned, ▷ <i>chapter "Maintaining the appliance"</i> .
Operating duration is becoming progressively shorter.	The brush roller is soiled and needs to be cleaned, ▷ <i>chapter "Cleaning the brush roller"</i> .
The brush roller rotates slowly or irregularly.	The brush roller is soiled and needs to be cleaned, ▷ <i>chapter "Cleaning the brush roller"</i> .

The brush roller and LEDs switch off automatically.	This is a safety function that prevents the nozzle becoming defective if the brush roller gets jammed. The brush roller is either dirty and needs to be cleaned, ▷ <i>chapter "Cleaning the brush roller"</i> or something has got jammed in the brush roller, e.g. when vacuuming a high pile carpet. To override the power-off, switch off the vacuum cleaner, take the nozzle off of the suction tube or the hand-held vacuum cleaner and remove any objects that may be blocking the brush roller. The brush roller and LEDs will function again as normal when the vacuum cleaner is next switched on.
---	--

Service hotline

If you cannot solve the problem using the table, call our **Service hotline** (see contact information in the appendix to this instruction manual).

Item number	Description
3604-048	Motor protection filter
1806-048	Brush roller
3607-048	Rechargeable battery 22.2 V

Disposal and warranty

Removing the rechargeable battery

- Loosen the screw on the underside of the device.
- Remove the rechargeable battery from the rechargeable battery compartment.

Disposing of the appliance and rechargeable battery separately

 Devices and batteries marked with this symbol must be disposed of separately from household waste! Devices and batteries contain valuable raw materials that can be recycled. Proper disposal of these items protects the environment and public health. Return the device and the battery separately to the appropriate collection points for disposal.

Upozornění: Všechny díly a filtr mohou být vyčištěny namokro. Je však důležité zajistit, aby všechny části byly před dalším použitím zařízení zcela vysušeny. Doba schnutí filtru je přibližně 3 dny. Během této doby v případě potřeby použijte přiložený náhradní filtr.

- Po úplném vysušení vložte filtrační síto do vložky nádoby na prach a zajistěte otočením.
- Vložte vložku do nádoby na prach (otvory na nádobě na prach a vložce musí být nad sebou).
- Vložte předfiltr motoru (pěnové hmota dolů, bílá strana s úchytem nahoru).
- Namontujte nádobu na prach na zařízení (viz ▷ obrázek IV).

Údržba zařízení

Čištění kartáčového válce

Je-li kartáčový válec silně znečištěn, může se stát, že se již nebude moci volně otáčet. Kartáčový válec proto pravidelně čistěte.

- Ujistěte se, že je spotřebič vypnutý a nenabíjí se.
- Demontujte podlahovou hubici ze sacího potrubí.
- Uvolněte aretaci kartáče.
- Odstraňte zámek aretace.
- Demontujte kartáč.
- Odstraňte vlasy, chlupy a jiné nečistoty z kartáče, v případě potřeby opatrně použijte pinzetu nebo nůžky.
- Kartáč znovu vložte a zajistěte aretací.

Řešení problémů

Řešení problémů

Aby nedošlo k problémům, je důležité vyprázdnit nádobu na prach včas a při této příležitosti zkontrolovat a vyčistit ochranný filtr motoru.

Problém	možná příčina / řešení
Přístroj se nezapne.	Akumulátorová baterie je vybitá. Vypněte zařízení a nabijte baterii, ▷ <i>kapitola „Nabíjení akumulátorových baterií“</i> .
Zařízení nelze nabíjet (LED neblíkají).	Napájecí jednotka není správně zapojena. Zkontrolujte, zda jsou napájecí zástrčka a napájecí adaptér správně zasunutý v zásuvkách, ▷ <i>kapitola „Nabíjení akumulátorových baterií“</i> . Akumulátorová baterie není správně vložena do zařízení. Odpojte napájecí zdroj. Zkontrolujte, zda je akumulátorová baterie v zařízení správně zasunuta. Znovu připojte napájecí zdroj.
Zařízení nevysává téměř žádné nečistoty.	Nádoba na prach musí být vyprázdněna nebo musí být vyčištěn ochranný filtr motoru a nádoba na prach, ▷ <i>kapitola „Údržba zařízení“</i> .
Provozní doba se stále zkracuje.	Kartáčový válec je zanesený a musí být vyčištěn, ▷ <i>kapitola „Čištění kartáčového válce“</i> .
Kartáčový válec se otáčí pomalu nebo nepravidelně.	Kartáčový válec je zanesený a musí být vyčištěn, ▷ <i>kapitola „Čištění kartáčového válce“</i> .
Kartáčový válec a LED se automaticky vypnou.	Jde o bezpečnostní funkci, která zabraňuje poškození hubice, když je kartáčový válec zaseknutý. Buď je kartáčový válec špinavý a musí být vyčištěn, ▷ <i>kapitola „Čištění kartáčového válce“</i> , nebo se v kartáčovém válci něco zaseklo, např. při vysávání koberce s vysokým vlasem. Chcete-li vysavač opět zapnout, vypněte vysavač, vyjměte hubici ze sacího potrubí nebo ručního vysavače a odstraňte všechny předměty, které blokují kartáčový válec. Po opětovném zapnutí kartáčový válec a LED fungují jako obvykle.

Obsluha zařízení**Vysávání s podlahovou hubicí**

TIP: Podlahová hubice může být použita i bez sacího potrubí, například k vysávání prachu na nábytku. Ujistěte se při tom, že podklad odolává namáhání kartáčovým válcem.

Vysávání ve výkonném režimu

Ve výkonném režimu (režim Power) má ruční vysavač vyšší výkon a kartáčový válec se otáčí.

1. Připojte podlahovou hubici k sacímu potrubí.
2. Pro zapnutí zařízení zatlačte spínač dopředu o dva kroky. Výkonný režim je aktivován, LED svítí.
3. Vysajte podlahu.
4. Posunutím spínače zcela dozadu zařízení vypnete.
5. Vyprázdněte a vyčistěte nádobu na prach (viz ▷ kapitola „Údržba zařízení“).

Vysávání v úsporném režimu

V úsporném režimu vysavač vysává sníženým výkonem. Ruční vysavač tak spotřebovává méně energie a prodlužuje se doba provozu z baterie. I v tomto případě se kartáčový válec otáčí.

1. Připojte podlahovou hubici k sacímu potrubí.
2. Posunutím spínače dopředu o jeden krok zapnete zařízení. Úsporný režim je aktivován, rozsvítí se LED.
3. Vysajte podlahu.
4. Posunutím spínače zcela dozadu zařízení vypnete.
5. Vyprázdněte a vyčistěte nádobu na prach (viz ▷ kapitola „Údržba zařízení“).

Sání se štěrbínovou hubicí nebo nástavcem 2v1

TIP: Nástavec 2v1 lze použít i bez sací trubky, například k vysávání prachu z nábytku. Pomocí nástroje 2v1 lze kartáčový nástavec vysunout posunutím červeného posuvníku, například pro vysátí drobků. Štěrbínová hubice je také vhodná pro vysávání těžko přístupných rohů.

1. Připojte štěrbínovou hubici nebo nástroj 2v1 k zařízení nebo k sacímu potrubí.
2. Pro zapnutí zařízení zatlačte spínač dopředu o jeden krok (režim Eco) nebo o dva kroky (režim Power).
3. Podklad vysajte.
4. Posunutím spínače zcela dozadu zařízení vypnete.
5. Vyprázdněte a vyčistěte nádobu na prach (viz ▷ kapitola „Údržba zařízení“).

Údržba zařízení**Vyprázdněte nádobu na prach**

Nádobu na prach pojme pouze omezené množství nečistot.

Proto je nejlepší vyprázdnit nádobu ji po každém vysávání a při ztuhlém snížení sacího výkonu.

1. Ujistěte se, že je spotřebič vypnutý a nenabíjí se.
2. Vytáhněte sací potrubí (viz ▷ obrázek II).
3. Otevřete klapku na spodní straně nádoby na prach zatlačením posuvníku dopředu.
4. Vyprázdněte nádobu na prach.
5. Zavřete klapku.

Čištění nádoby na prach

1. Ujistěte se, že je přístroj vypnutý.
2. Vyprázdněte nádobu na prach (viz výše).
3. Vyjmete nádobu na prach. Klapka nádoby na prach musí být uzavřena. Uchopte nádobu na prach na předním konci, palcem pevně zatlačte na místo červené nálepky a vytáhněte nádobu dolů (viz ▷ obrázek III).
4. Demontujte všechny 4 části prachové nádoby. K tomu vyjměte předfiltr motoru (viz ▷ obrázek V). Vysuňte vložku prachové nádoby. Uvolněte filtrační síto otočením spodní části vložky prachové nádoby.
5. Odstraňte nečistoty ze všech částí.

Aspirateur 2 en 1 : balai et main**Chère cliente, Cher client,**

Avant d'utiliser cet appareil, veuillez lire soigneusement les instructions suivantes et conserver ce manuel pour future référence. L'appareil doit être utilisé uniquement par les personnes ayant pris connaissance des conditions d'utilisation ci-dessous.

Consignes de sécurité**Groupes de personnes cibles**

- Les enfants âgés de 8 ans et plus ainsi que les personnes ayant des déficiences physiques, sensorielles ou mentales ou un manque d'expérience ou de connaissances peuvent utiliser ce produit à condition d'être sous surveillance ou d'avoir reçu des instructions concernant l'utilisation de l'appareil en toute sécurité et de comprendre les dangers qui en résultent.
- Il est interdit aux enfants de jouer avec l'appareil, ainsi que de monter ou de s'asseoir dessus. Le nettoyage et l'entretien de l'appareil ne doivent pas être exécutés par des enfants sauf s'ils ont plus de 8 ans et sont sous surveillance.
- Les enfants de moins de 8 ans ne doivent pas s'approcher de l'appareil, ni du bloc d'alimentation.
- Ne pas jouer avec le matériel d'emballage. Il existe un risque d'asphyxie.

Branchement de l'appareil en toute sécurité

L'appareil est chargé par du courant électrique, il existe donc un risque d'électrocution.

Par conséquent :

- Vérifiez avant usage que l'appareil et le cordon électrique sont exempts de défauts. Ne mettez jamais en marche un appareil défectueux ou dont le bloc d'alimentation est défectueux.
- Branchez le bloc d'alimentation uniquement sur des prises de courant dont les caractéristiques correspondent aux indications de la plaque signalétique du bloc d'alimentation.
- N'essayez jamais de pratiquer vous-même des réparations sur l'appareil ou sur le bloc d'alimentation. Pour éviter tout risque, les réparations doivent être effectuées exclusivement par notre SAV. Amenez l'appareil défectueux dans un magasin spécialisé ou contactez le SAV de SEVERIN (coordonnées dans l'annexe de cette notice ou à l'adresse www.severin.de).

- N'immergez jamais l'appareil ou le bloc d'alimentation dans l'eau ou dans d'autres liquides, et n'effectuez jamais un traitement avec des liquides. Gardez l'appareil et le bloc d'alimentation à l'abri de la pluie et de l'humidité. N'utilisez pas l'appareil et le bloc d'alimentation en plein air ni dans des pièces très humides.
- Ne touchez pas l'appareil et le bloc d'alimentation avec des mains humides. Pour débrancher le bloc d'alimentation de la prise, saisissez-le toujours par la fiche.
- Veillez à ce que le câble du bloc d'alimentation ne soit ni vrillé, ni coincé, ni écrasé. Empêchez tout contact avec des sources de chaleur, d'humidité ou avec des objets tranchants. Veillez à ne pas laisser le câble du bloc d'alimentation dans le passage pour éviter tout risque de trébucher.
- Avant le nettoyage ou l'entretien de l'appareil, ainsi qu'avant de remplacer un accessoire, éteignez l'appareil et assurez-vous que le bloc d'alimentation n'est pas branché.

Sécurité lors de l'utilisation des batteries

Un maniement incorrect des batteries constitue un risque de blessure ou d'explosion.

- Ne remplacez jamais la batterie par une autre batterie ou d'autres piles. N'utilisez que des batteries identiques. Ne court-circuitez jamais la batterie, c'est-à-dire ne touchez pas les deux pôles en même temps, en particulier avec des objets conducteurs. Stockez la batterie de façon à ce qu'elle ne puisse pas être court-circuitée accidentellement par d'autres batteries ou objets métalliques.
- Utilisez uniquement le bloc d'alimentation fourni pour la recharge de la batterie. Ne chargez jamais la batterie avec un bloc d'alimentation différent. De même, n'utilisez pas le bloc d'alimentation fourni pour recharger autre chose que la batterie.
- À l'issue de sa durée de vie, démontez la batterie en vous conformant aux descriptions. Ensuite, apportez immédiatement la batterie à un point de collecte proche pour garantir son élimination conforme et respectueuse de l'environnement. Ne jetez jamais la batterie dans les déchets ménagers !
- Avant le démontage de l'accumulateur, vérifiez que le bloc d'alimentation est débranché au niveau de la prise.
- Ne retirez jamais la batterie et ne l'exposez pas à des températures élevées, et ne la jetez pas au feu.
- En cas de maniement incorrect, du liquide peut fuir de la batterie. N'utilisez pas la batterie si elle est endommagée ou si du liquide s'en échappe.
 - Évitez tout contact avec le liquide qui s'écoule d'une batterie.
 - Si cela se produit malgré tout, rincez abondamment à l'eau courante la partie concernée. En cas d'apparition de symptômes (quels qu'ils soient), consultez un médecin.

Konstrukce zařízení a jeho montáž

Konstrukce zařízení a rozsah dodávky

1. Rukojeť s třístupňovým přepínačem
2. Akumulátorová baterie
3. Předfiltr motoru
4. Vložka nádoby na prach s filtračním sítem (vyjímatelná)
5. Nádoba na prach
6. Podlahová hubice s kartáčovým válečkem
7. Nástroj 2v1
8. Štěrbinová hubice
9. Sací potrubí
10. Připojovací zásuvka (zadní část zařízení)

Bez ilustrací:

Síťový zdroj
Nástěnný držák s montážním materiálem

Montáž zařízení

Odstraňte všechny obaly a sestavte jednotlivé části, jak je znázorněno na obrázku I:

1. V případě potřeby nainstalujte nádobu na prach (viz také ► kapitola „Čištění nádoby na prach“)
2. Připojte sací potrubí k zařízení.
3. K sacímu potrubí připojte podlahovou hubici, nástroj 2 v 1 nebo štěrbinovou hubici.
4. Nasadte zařízení k nástěnnému držáku.

Montáž nástěnného držáku

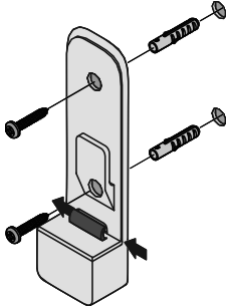

1. Držák na stěně přidržeťte svisle, zároveň se stěnou.
2. Označte otvory tužkou.
3. Vyrvejte otvory (Ø cca 8 mm).
4. Vložte dodané hmoždinky do otvorů.
5. Upevněte nástěnný držák dodanými šrouby.
6. V případě potřeby protáhněte kabel vodičkem kabelu (viz šipky).

Nabíjení akumulátorových baterií

Nabíjení akumulátorových baterií

Nejlépe je nabíjet akumulátorové baterie před každým použitím, zejména po dlouhém období nepoužívání. To prodlužuje životnost akumulátorové baterie a zajišťuje co nejdelší cykly vysávání.

1. Zapojte napájecí adaptér dodávaného napájecího zdroje do konektoru zařízení.
2. Připojte napájecí jednotku do zásuvky.
 - LED na rukojeti začnou blikat. Čím více LED bliká, tím více proces nabíjení pokročil.
 - Jakmile je akumulátorová baterie plně nabitá, všechny LED se rozsvítí po dobu 5 minut a poté zhasnou. Nabíjení plně vybité akumulátorové baterie trvá přibližně 5 hodin.
3. Odpojte napájecí zdroj ze zásuvky.
4. Vytáhněte adaptér napájecího zdroje z konektoru na zařízení.

TIP: Při plně nabití baterii je doba provozu přibližně 18 minut (ve výkonném režimu) nebo přibližně 40 minut (v úsporném režimu).

LED osvětlení

Na podlahové hubici jsou instalovány LED, které osvětlují pracovní plochu před hubicí.

- Během provozu se do nich nedívejte.
- LED nelze vyměnit.

Používání v souladu s určením

Spotřebič se smí používat pouze v domácnosti.

Zařízení lze používat pouze k čištění rovných, běžně znečištěných povrchů, koberců s krátkým vlasem nebo čalounění, které bez poškození odolává zatížení rotačním kartáčem.

Jakékoli další použití je považováno za nevhodné a je zakázáno.

Aby nedošlo ke zranění, požáru a poškození, nesmí se spotřebič používat k vysávání:

- Lidí, zvířat nebo rostlin. Zařízení vždy udržujte mimo dosah všech částí těla, vlasů a oděvů (např. tkaniček). Nevysávejte v blízkosti hlavy.
- Žhavých, hořících nebo doutnajících částic (jako jsou popel, žhavé uhlí nebo dřevěné uhlí, cigarety, zápalky).
- Výbušných nebo vysoce hořlavých látek nebo toneru.
- Vody a jiných kapalin, např. kapalných čisticích prostředků na koberce.
- Ostrých předmětů, jako jsou skleněné střepy, hřebíky nebo stavební suť.

Zakázáno je také:

- Nezávislá přestavba nebo oprava jednotky nebo její napájecí jednotky.
- Vkládání předmětů do otvorů zařízení. To neplatí pro příslušenství určené k tomuto účelu.
- Venkovní použití, skladování nebo nabíjení.

Když je zařízení vadné:

- Předějte vadné zařízení k opravě odbornému prodejci nebo poprodejnímu servisu (kontaktní údaje jsou v příloze této příručky nebo na www.severin.de).

Označení CE

Zařízení je v souladu se směrnicemi, které jsou závazné pro označení CE.

Brosse cylindrique rotative

L'appareil est équipé d'une brosse cylindrique motorisée. Celle-ci est susceptible de provoquer des blessures. Par conséquent, respectez les consignes suivantes :

- Avant le nettoyage et l'entretien de l'appareil, assurez-vous que l'appareil est éteint et qu'il n'est pas en charge.
- Veillez à ce qu'à aucun moment des parties du corps ne puissent passer sous la brosse cylindrique.
- Ne passez pas l'aspirateur à proximité de câbles, de conduites ou de longues franges. D'une part, vous risqueriez d'endommager l'isolation des câbles. D'autre part, ces objets pourraient s'emmêler dans la brosse cylindrique et endommager l'appareil.

Éclairage LED

Des LED sont montées sur la brosse combinée pour éclairer la zone de travail devant la brosse combinée.

- Ne regardez pas directement les LED pendant l'utilisation.
- Il n'est pas possible de remplacer les LED.

Utilisation conforme

L'utilisation de cet appareil n'est autorisée que pour un usage domestique.

L'appareil ne doit être utilisé que pour le nettoyage de surfaces lisses et normalement sales, de tapis à poils ras ou de textiles d'ameublement pouvant supporter sans dommages la contrainte exercée par la brosse rotative.

Toute autre utilisation est considérée comme non conforme et est interdite.

Pour éviter tout risque de blessure, de feu et de dégâts matériels, l'appareil ne doit pas être utilisé pour nettoyer les éléments suivants :

- Personnes, animaux ou plantes. Tenez en permanence l'appareil éloigné de toute partie du corps, des cheveux et des vêtements (lacets de chaussures par ex.) N'utilisez pas l'aspirateur à proximité du visage.
- Particules incandescentes, non éteintes (p. ex. : cendres, braises, charbon de bois, cigarettes, allumettes).
- Matières explosives ou facilement inflammables, toner.
- Eau et autres liquides, p. ex. produits de nettoyage humides pour tapis et moquettes.
- Objets pointus tels que du verre cassé, des clous ou des gravats.

Sont également interdits :

- Transformation ou réparation de l'appareil ou de son bloc d'alimentation par l'utilisateur.
- Introduction d'objets dans les ouvertures de l'appareil. Sauf pour les accessoires prévus à cet effet.
- Utilisation, stockage ou recharge en extérieur.

Si l'appareil est défectueux

- Amenez l'appareil défectueux dans un magasin spécialisé ou au SAV (coordonnées dans l'annexe de cette notice ou à www.severin.de).

Marquage CE

L'appareil est conforme aux directives de l'UE obligatoires pour le marquage CE.

Nomenclature / Monter l'appareil**Nomenclature et étendue de la livraison**

1. Manche avec interrupteur 3 positions
2. Batterie
3. Filtre de protection du moteur
4. Insert du bac à poussière avec filtre (démontable)
5. Bac à poussière
6. Brosse combinée avec brosse cylindrique
7. Outil 2 en 1
8. Embout long
9. Tube d'aspiration
10. Prise femelle (arrière de l'appareil)

Non illustré :

Bloc d'alimentation
Fixation murale avec matériel de fixation

Assemblage de l'appareil

Retirez tout matériau d'emballage et montez les pièces détachables comme illustré dans la figure 1 :

1. Si besoin, montez le bac à poussière (voir également le ► chapitre « Nettoyer le bac à poussière »)
2. Insérez le tube d'aspiration dans l'appareil.
3. Insérez la brosse combinée / l'outil 2 en 1 / l'embout long dans le tube d'aspiration.
4. Fixez l'appareil à la fixation murale.

- Dbejte na to, aby napájecí kabel nebyl ostře ohnutý, přiskřípnutý nebo přejetý, aby nepřišel do styku se zdroji tepla, vlhkostí nebo ostrými hranami. Dbejte na to, aby byl napájecí kabel veden tak, aby nehrozilo nebezpečí, že o něj někdo zakopne.
- Před čištěním, údržbou nebo výměnou příslušenství vypněte přístroj a ujistěte se, že není připojen k napájení.

Bezpečnost při manipulaci s bateriemi

Při nesprávné manipulaci s bateriemi hrozí nebezpečí zranění a výbuchu.

- Nikdy nevyměňujte baterii za jiné baterie. Používejte výhradně identické akumulátorové baterie. Akumulátorové baterie nikdy nezkratujte, tj. nedotýkejte se obou pólů současně, zejména ne elektricky vodivými předměty. Baterie skladujte tak, aby nedošlo ke zkratu jiných baterií nebo kovových předmětů, a to ani během skladování.
- K nabíjení baterie používejte pouze dodaný síťový adaptér. Nenabíjejte baterii žádnou jinou napájecí jednotkou. K nabíjení akumulátorových baterií tohoto přístroje používejte výhradně dodaný síťový adaptér.
- Po použití vyjměte baterii podle popisu. Poté baterii neprodleně odevzdejte na příslušném sběrném místě ve vašem okolí k bezpečné a ekologické likvidaci. Nikdy nevyhazujte akumulátorové baterie do domovního odpadu!
- Před vyjmutím akumulátorové baterie se ujistěte, že je napájecí zdroj odpojen.
- Nikdy akumulátorové baterie nerozebírejte, nevystavujte je vysokým teplotám ani je nevhazujte do ohně.
- Při nesprávné manipulaci může z baterie vytékat kapalina. Pokud je baterie poškozená nebo z ní vytéká kapalina, nepoužívejte ji.
 - Jestliže došlo k úniku kapaliny, zabraňte kontaktu s ní.
 - Dojde-li přesto ke kontaktu s kapalinou z akumulátoru, okamžitě ji opláchněte velkým množstvím vody. V případě výskytu sekundárních příznaků (jakéhokoli druhu) vyhledejte lékaře.

Rotační kartáčový válec

Spotřebič má poháněný kartáčový válec. Ten může způsobit zranění. Proto mějte na paměti následující:

- Před čištěním nebo údržbou spotřebiče se ujistěte, že je vypnutý a nenabíjí se.
- Ujistěte se, že se žádná část těla nikdy nedostane pod kartáčový válec.
- Nevysávejte v blízkosti kabelů, drátů a dlouhých trásní. Zprv existuje riziko poškození izolace kabelu. Za druhé se tyto předměty mohou zachytit do kartáčového válce a poškodit tak spotřebič.

Ruční vysavač 2 v 1

Vážená zákaznice, vážený zákazník,

Před použitím zařízení si pečlivě přečtete návod k použití a uschovejte jej pro pozdější potřebu. Zařízení mohou používat pouze osoby, které jsou seznámeny s bezpečnostními pokyny.

Bezpečnostní pokyny

Specifické skupiny osob

- Spotřebič mohou používat děti od 8 let a osoby se sníženými fyzickými, smyslovými nebo mentálními schopnostmi nebo s nedostatkem zkušeností a znalostí, pokud jsou pod dohledem nebo byly poučeny o bezpečném používání spotřebiče a rozumí nebezpečím, která jsou s jeho používáním spojena.
- Děti si nesmí se spotřebičem hrát, sedět na něm ani na něm stát. Čištění a uživatelskou údržbu nesmí provádět děti bez dozoru.
- Dětem mladším 8 let nedovolte přístup k zařízení a k napájecí jednotce.
- Obalový materiál nesmí být používán ke hraní. Hrozí nebezpečí udušení.

Bezpečné připojení jednotky

Spotřebič je nabitý elektrickým proudem a vždy hrozí nebezpečí úrazu elektrickým proudem.

Proto:

- Před použitím zkontrolujte přístroj a napájecí jednotku, zda nejsou poškozeny. Nikdy nepoužívejte vadnou jednotku nebo jednotku s vadným napájecím zdrojem.
- Napájecí jednotku připojujte pouze do zásuvek, které odpovídají specifikacím na typovém štítku napájecí jednotky.
- Nikdy se nepokoušejte přístroj nebo jeho napájecí zdroj opravovat vlastními silami. Aby se předešlo nebezpečí, smí opravy jednotky a napájecího zdroje provádět pouze náš zákaznický servis. Vadné zařízení předejte k opravě odbornému prodejci nebo kontaktujte zákaznický servis SEVERIN (kontaktní údaje jsou uvedeny v příloze této příručky nebo na www.severin.de).
- Neponořujte přístroj ani napájecí zdroj do vody nebo jiných kapalin ani je nečistěte oplachováním. Přístroj a napájecí jednotku chraňte před deštěm a vlhkostí. Nepoužívejte přístroj venku nebo v místnostech s vysokou vlhkostí.
- Nedotýkejte se napájecí jednotky mokřýma rukama. Při odpojování napájecí jednotky ze zásuvky vždy táhněte přímo za napájecí jednotku.

Montage de la fixation murale

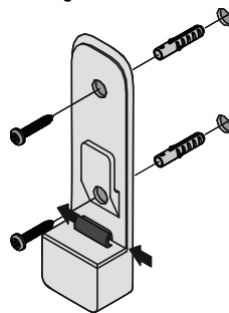

1. Maintenez la fixation murale à la verticale sur le mur.
2. Tracez les trous avec un crayon.
3. Percez les trous (env. 8 mm de Ø).
4. Insérez les chevilles fournies dans les trous.
5. Fixez la fixation murale avec les vis fournies.
6. Si besoin, insérez le câble dans le guide-câble (voir les flèches).

Chargement de la batterie

Chargement de la batterie

Le mieux est de recharger la batterie avant toute utilisation, notamment après une période d'arrêt prolongée. Cela permet d'augmenter la durée de vie de la batterie et de garantir des cycles de nettoyage aussi longs que possible.

1. Enfichez l'adaptateur du bloc d'alimentation fourni dans la prise femelle de l'appareil.
2. Raccordez le bloc d'alimentation fourni à la prise de courant.
 - Les LED de la poignée commencent à clignoter. Plus il y a de LED qui clignotent, plus la procédure de chargement est avancée.
 - Dès que la batterie est complètement chargée, toutes les LED s'allument pour une durée de 5 minutes puis s'éteignent. La recharge de la batterie vide dure env. 5 heures.
3. Débranchez le bloc d'alimentation.
4. Débranchez l'adaptateur du bloc d'alimentation de la prise de l'appareil.

CONSEIL : Lorsque la batterie est chargée complètement, l'autonomie est d'env. 18 minutes (en mode Power) ou de 40 minutes (en mode Éco).

Utilisation de l'appareil

Passer l'aspirateur avec la brosse

CONSEIL : Il est aussi possible d'utiliser la brosse sans le tube d'aspiration, p. ex. pour passer l'aspirateur sur les meubles. Faites attention à ce que la surface ne soit pas endommagée par la contrainte exercée par la brosse cylindrique.

Passer l'aspirateur en mode Power

En mode Power, l'aspirateur à main a une plus grande puissance et la brosse cylindrique tourne.

1. Mettez la brosse sur le tube d'aspiration.
2. Poussez l'interrupteur de deux positions vers l'avant pour allumer l'appareil. Le mode Power est activé, les LED sont allumées.
3. Passez l'aspirateur sur le sol.
4. Poussez l'interrupteur complètement vers l'arrière pour éteindre l'appareil.
5. Videz et nettoyez le bac à poussière (voir > chapitre « Entretien de l'appareil »).

Passer l'aspirateur en mode Éco

En mode Éco, la puissance de l'aspirateur est réduite. L'aspirateur à main consomme moins d'énergie et l'autonomie de la batterie est plus élevée. La brosse cylindrique tourne aussi dans ce mode.

1. Mettez la brosse sur le tube d'aspiration.
2. Poussez l'interrupteur d'un cran vers l'avant pour allumer l'appareil.
Le mode Éco est activé, les LED sont allumées.
3. Passez l'aspirateur sur le sol.
4. Poussez l'interrupteur complètement vers l'arrière pour éteindre l'appareil.
5. Videz et nettoyez le bac à poussière (voir ▷ chapitre « *Entretien de l'appareil* »).

Passage de l'aspirateur avec l'embout long ou l'outil 2 en 1

CONSEIL : l'outil 2 en 1 peut aussi être utilisé sans le tube d'aspiration, par ex. pour passer l'aspirateur sur les meubles. Avec l'outil 2 en 1, la brosse accessoire peut être rétractée en faisant glisser le coulisseau rouge, par ex. pour aspirer des miettes. L'embout long est également idéal pour passer l'aspirateur dans les coins difficiles d'accès.

1. Mettez l'embout long ou l'outil 2 en 1 sur le tube d'aspiration.
2. Poussez l'interrupteur d'une position (mode Éco) ou de deux positions (mode Power) vers l'avant pour allumer l'appareil.
3. Passez l'aspirateur sur le sol.
4. Poussez l'interrupteur complètement vers l'arrière pour éteindre l'appareil.
5. Videz et nettoyez le bac à poussière (voir ▷ chapitre « *Entretien de l'appareil* »).

Entretien de l'appareil

Vidage du bac à poussière

La quantité de poussières que le bac peut collecter est limitée. Par conséquent, videz le réservoir à poussière après chaque utilisation et dès que la puissance d'aspiration diminue.

1. Assurez-vous que l'appareil est éteint et qu'il n'est pas en charge.
2. Retirez le tube d'aspiration (voir la ▷ figure II).
3. Videz le bac à poussière.
4. Fermez la trappe.

Nettoyage du bac à poussière

1. Assurez-vous que l'appareil est éteint et qu'il n'est pas en charge.
2. Videz le bac à poussière (voir ci-dessus).
3. Retirez le bac à poussière. La trappe du bac à poussière doit être fermée. Saisissez le bac à poussière par l'avant, appuyez fermement avec votre pouce sur l'endroit où se situe l'autocollant rouge et tirez vers le bas (voir la ▷ figure III).
4. Démontez les 4 parties du bac à poussière. À cette fin, retirez le filtre de protection du moteur (voir la ▷ figure V). Retirez l'insert du bac à poussière. Déverrouillez le filtre en tournant la partie inférieure de l'insert du bac à poussière.
5. Éliminez les salissures sur toutes les pièces.

Remarque : toutes les pièces et le filtre peuvent être nettoyés à l'eau. Ce faisant, s'assurer que toutes les pièces sont complètement sèches avant la prochaine utilisation de l'appareil. Le temps de séchage du filtre est d'environ 3 jours. Pendant ce temps, utilisez le filtre de rechange fourni, le cas échéant.

6. Après séchage complet, insérez le filtre dans le bac à poussière et verrouillez-le en tournant.
7. Insérez l'insert dans le bac à poussière (les ouvertures du bac à poussière et de l'insert doivent être superposées).
8. Placez le filtre de protection du moteur (mousse vers le bas, côté blanc avec la poignée vers le haut).
9. Installez le bac à poussière sur l'appareil (voir la ▷ figure IV).

Número de artículo	Descripción
3604-048	Filtro de protección del motor
1806-048	Cepillo cilíndrico
3607-048	Acumulador 22,2 V

Eliminación y garantía

Desmontaje del acumulador

1. Suelte el tornillo de la parte inferior del aparato.
2. Saque el acumulador del compartimento.

Eliminación del aparato y del acumulador por separado



Los aparatos y los acumuladores eléctricos identificados con este símbolo deben eliminarse por separado de la basura doméstica. Los aparatos de los acumuladores eléctricos contienen materia prima valiosa que puede reutilizarse. La eliminación correcta de residuos protege el medioambiente y la salud del prójimo. Entregue el aparato y el acumulador desmontados por separado a los puntos de recogida correspondiente para que se eliminen.

Mantenimiento del aparato

Limpieza del cepillo cilíndrico

Si se ensucia el cepillo cilíndrico, es posible que ya no gire con libertad. Limpie el cepillo cilíndrico con regularidad.

1. Asegúrese de que el aparato está desconectado y de que no se está cargando.
2. Extraiga la boquilla de suelo del tubo de aspiración.
3. Suelte el bloqueo del cepillo.
4. Saque el dispositivo de bloqueo.
5. Retire el cepillo.
6. Limpie el cepillo de pelos y suciedad, si es necesario y utilice con cuidado unas pinzas o unas tijeras si es necesario.
7. Vuelva a colocar el cepillo y bloquéelo.

Solución de problemas

Solución propia de problemas

Para que no se produzca ningún problema, es importante cambiar el depósito de polvo a tiempo, así como revisar y limpiar en ese momento el filtro protector del motor.

Problema	Posible causa / Solución
El aparato no se enciende.	El acumulador está completamente vacío. Apague el aparato y cargue el acumulador, ▷ <i>Capítulo «Carga del acumulador».</i>
El aparato no se carga (las luces LED no parpadean).	La fuente de alimentación no está bien colocada. Compruebe que el enchufe y el adaptador de alimentación están bien introducidos en las tomas, ▷ <i>Capítulo «Carga del acumulador».</i> El acumulador no está colocado correctamente en el aparato. Separe la fuente de alimentación. Compruebe que el acumulador está correctamente colocado en el aparato. Vuelva a conectar la fuente de alimentación.
El aparato apenas aspira.	Hay que vaciar el depósito de polvo, limpiar el filtro de protección del motor y el depósito de polvo, ▷ <i>Capítulo «Mantenimiento del aparato».</i>
El tiempo de funcionamiento se acorta cada vez más.	El cepillo cilíndrico está sucio y se tiene que limpiar, ▷ <i>Capítulo «limpieza del cepillo cilíndrico».</i>
El cepillo cilíndrico gira lentamente o de forma irregular.	El cepillo cilíndrico está sucio y se tiene que limpiar, ▷ <i>Capítulo «limpieza del cepillo cilíndrico».</i>
El cepillo cilíndrico y las luces LED se apagan automáticamente.	Se trata de una función de seguridad que evita un defecto en la boquilla cuando se atasca el cepillo cilíndrico. O bien el cepillo cilíndrico está sucio y se tiene que limpiar, ▷ <i>Capítulo «Limpieza del cepillo cilíndrico»</i> o se ha atascado algo en el cepillo cilíndrico, por ejemplo, al aspirar una alfombra de pelo alto. Para anular la desconexión, apague el aspirador, retire la boquilla del tubo de aspiración o el aspirador de mano y retire los objetos que bloquean el cepillo cilíndrico. Tras volver a encenderlo, el cepillo cilíndrico y las luces LED funcionarán como de costumbre.

Línea de atención telefónica

Si no puede solucionar el problema consultando en la tabla, llame a nuestra **Línea de atención telefónica** (Vea los datos de contacto en el anexo del presente manual de instrucciones).

Entretien de l'appareil

Nettoyage de la brosse cylindrique

Les saletés peuvent éventuellement empêcher la brosse cylindrique de tourner correctement. Nettoyez régulièrement la brosse cylindrique.

1. Assurez-vous que l'appareil est éteint et qu'il n'est pas en charge.
2. Enlevez la brosse combinée du tube d'aspiration.
3. Ouvrez le dispositif de blocage de la brosse.
4. Retirez le dispositif de blocage.
5. Enlevez la brosse.
6. Enlevez les poils et les saletés de la brosse, utilisez éventuellement, avec précaution, une pince ou des ciseaux.
7. Remettez la brosse en place et verrouillez le dispositif de blocage.

Résolution des pannes

Résolution des pannes par l'utilisateur

Afin d'éviter les pannes, videz à temps le bac à poussière, contrôlez et nettoyez à cette occasion le filtre de protection du moteur.

Problème	Cause possible/solution
La mise en marche de l'appareil est impossible.	L'accumulateur est complètement vide. Éteignez l'appareil et rechargez la batterie, ▷ <i>chapitre « Chargement de la batterie ».</i>
L'appareil ne se recharge pas (les LED ne clignotent pas).	Le bloc d'alimentation n'est pas branché correctement. Vérifiez que la fiche ou l'adaptateur du bloc d'alimentation sont bien enfoncés, ▷ <i>chapitre « Chargement de la batterie ».</i> La batterie n'est pas mise correctement dans l'appareil. Débranchez le bloc d'alimentation. Vérifiez si la batterie est insérée correctement dans l'appareil. Rebranchez le bloc d'alimentation.
L'appareil n'aspire presque plus.	Videz le bac à poussière ou nettoyez le filtre de protection du moteur et le bac à poussière, ▷ <i>chapitre « Entretien de l'appareil ».</i>
La durée de fonctionnement ne cesse de réduire.	La brosse cylindrique est sale et il faut la nettoyer, ▷ <i>chapitre « Nettoyage de la brosse cylindrique ».</i>
La brosse cylindrique tourne lentement ou irrégulièrement.	La brosse cylindrique est sale et il faut la nettoyer, ▷ <i>chapitre « Nettoyage de la brosse cylindrique ».</i>
La brosse cylindrique et les LED s'éteignent automatiquement.	Il s'agit d'une fonction de sécurité qui empêche un défaut de la buse lorsque la brosse cylindrique est coincée. Soit la brosse cylindrique est sale et doit être nettoyée, ▷ <i>chapitre « Nettoyage de la brosse cylindrique »</i> , soit la brosse cylindrique est coincée, par exemple en cas d'aspiration d'une moquette à poils longs. Pour remédier à l'arrêt, éteignez l'aspirateur, retirez la buse du tuyau d'aspiration ou de l'aspirateur sur batterie et enlevez tout objet bloquant éventuellement la brosse cylindrique. Après la remise en marche, la brosse cylindrique et les LED fonctionnent de nouveau comme d'habitude.

Ligne d'assistance

Si le tableau ci-dessus ne permet pas de résoudre le problème, appelez notre **ligne d'assistance technique** (voir les coordonnées en annexe de la présente notice).

Numéro de référence	Description
3604-048	Filtre de protection du moteur
1806-048	Brosse cylindrique
3607-048	Batterie 22,2 V

Recyclage et garantie

Démontage de la batterie

1. Desserrez la vis située en dessous de l'appareil.
2. Retirez la batterie du compartiment.

Mise au rebut séparée de l'appareil et de la batterie



Les appareils et batteries sur lesquels figurent ce symbole ne doivent pas être jetés avec les ordures ménagères ! Ces appareils et batteries contiennent des matières premières précieuses, susceptibles d'être recyclées. Une mise au rebut conforme permet de contribuer à la protection de l'environnement et de la santé d'autrui. Jetez l'appareil et la batterie démontée séparément dans les points de collecte adéquats.

Aspirar en modo Eco

Con el modo Eco se aspira con menos potencia. El aspirador manual consume menos energía y el tiempo de funcionamiento de la batería se prolonga. El cepillo cilíndrico, en este caso, también gira.

1. Coloque la tobera de suelo en el tubo de aspiración.
2. Deslice el interruptor un nivel hacia delante para poner el aparato en marcha. El modo Eco está activado, las luces LED se iluminan.
3. aspire el suelo.
4. Deslice el interruptor por completo hacia atrás para apagar el aparato.
5. Vacíe el depósito de polvo y límpielo (vea el ▷ *Capítulo «Mantenimiento del aparato»*).

Aspirar con la boquilla de juntas o con el accesorio 2 en1

CONSEJO: El accesorio 2 en1 se puede utilizar también sin el tubo de aspiración, por ejemplo, para aspirar muebles. Con el accesorio 2 en1, el accesorio del cepillo se puede introducir moviendo el adaptador rojo, por ejemplo, para aspirar migas. La boquilla de juntas es también indicada para aspirar rincones de difícil acceso.

1. Coloque la boquilla de juntas o el accesorio 2 en1 en el aparato o en el tubo de aspiración.
2. Deslice el interruptor a un nivel (modo Eco) o a dos niveles (modo Power) hacia delante, para poner el aparato en marcha.
3. aspire la superficie.
4. Deslice el interruptor por completo hacia atrás para apagar el aparato.
5. Vacíe el depósito de polvo y límpielo (vea el ▷ *Capítulo «Mantenimiento del aparato»*).

Mantenimiento del aparato

Vacíe el depósito de polvo

El depósito de polvo tiene una capacidad limitada para acumular suciedad.

Por lo tanto, es preferible vaciar el depósito de polvo después de cada proceso de limpieza y cuando la potencia de aspiración disminuya notablemente.

1. Asegúrese de que el aparato está desconectado y de que no está cargando.
2. Retire el tubo de aspiración (Vea ▷ Figura II).
3. Abra la tapa de la parte inferior del depósito de polvo, para ello deslice el adaptador hacia delante.
4. Vacíe el depósito de polvo.
5. Cierre la tapa.

Limpieza del depósito de polvo

1. Asegúrese de que el aparato está desconectado y de que no está cargando.
2. Vacíe el depósito de polvo (vea arriba).
3. Retire el depósito de polvo. La tapa del depósito de polvo tiene que estar cerrada. Coja el contenedor de polvo por el extremo delantero, presione con firmeza con el pulgar donde está la pegatina roja y tire hacia abajo. (vea ▷ Figura III).
4. Desmonte las 4 partes del depósito de polvo. Para ello retire el filtro de protección del motor (vea ▷ Figura V). Saque la pieza del depósito de polvo. Afloje el filtro girando la parte inferior de la parte del depósito de polvo.
5. Retire la suciedad de todos los accesorios.

Nota: Se permite limpiar en húmedo todas las partes y el filtro. Asegúrese de que todas las piezas estén completamente secas antes de volver a utilizar el aparato. El tiempo de secado del filtro dura alrededor de 3 días. Durante este tiempo, utilice el filtro de repuesto adjunto, si es necesario.

6. Una vez completado el secado, introduzca el filtro en la parte del depósito de polvo y bloquéelo girando.
7. Introduzca el accesorio en el depósito de polvo (las aberturas del depósito de polvo y del accesorio deben estar una encima de la otra).
8. Coloque el filtro de protección del motor (la espuma hacia abajo, el lado blanco con la lengüeta del mango hacia arriba).
9. Montaje del depósito de polvo en el aparato (vea ▷ Figura IV).

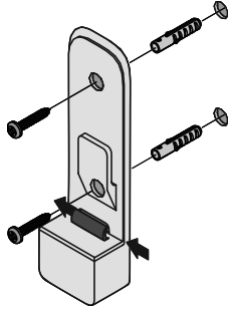
Montaje del soporte de pared

1. Coloque el soporte de pared en sentido vertical en la pared.
2. Marque los orificios con un lápiz.
3. Perfore los orificios (aprox. 8 mm Ø).
4. Introduzca los tacos que vienen incluidos.
5. Fije el soporte de pared con los tornillos que vienen incluidos.
6. Si es necesario, empuje el cable a través del cableado (vea flechas).

Carga del acumulador**Carga del acumulador**

Lo ideal es cargar el acumulador antes de cada uso, en especial si hace tiempo que no se ha usado. Esto prolonga la vida útil del acumulador y se obtienen ciclos de limpieza más largos.

1. Enchufe el adaptador de la fuente de alimentación incluido, en la base de conexión del aparato.
2. Conecte la fuente de alimentación incluida, en la toma de corriente.
 - Las luces LED del mango comienzan a parpadear. Cuanto más parpaddeen las luces LED, más habrá avanzado el proceso de carga.
 - Tan pronto se haya cargado el acumulador, las luces LED se iluminarán durante 5 minutos y después se apagarán. El proceso de carga dura aprox. 5 horas, si el acumulador está vacío.
3. Desenchufe la fuente de alimentación de la toma de corriente.
4. Desenchufe el adaptador de la fuente de alimentación de la base de conexión del aparato.

CONSEJO: Con el acumulador cargado por completo, el tiempo de funcionamiento es de aprox. 18 minutos (en modo Power) o aprox. 40 minutos (en modo Eco).

Uso del aparato**Aspiración con tobera de suelo**

CONSEJO: La tobera de suelo se puede utilizar también sin el tubo de aspiración, por ejemplo para aspirar muebles. Para ello hay que tener en cuenta, si la superficie resiste la acción del cepillo cilíndrico sin resultar dañada.

Aspirar en modo Power

En modo Power, el aspirador manual tiene una mayor potencia y el cepillo cilíndrico gira.

1. Coloque la tobera de suelo en el tubo de aspiración.
2. Deslice el interruptor dos niveles hacia delante para poner el aparato en marcha. El modo Power está activado, las luces LED están encendidas.
3. aspire el suelo.
4. Deslice el interruptor por completo hacia atrás para apagar el aparato.
5. Vacíe el depósito de polvo y límpielo (vea el ▷ Capítulo «Mantenimiento del aparato»).

2in1-handzuiger**Geachte klant,**

Voordat het apparaat gebruikt wordt, de volgende instructies goed doorlezen en deze handleiding bewaren voor toekomstige raadpleging. Het apparaat mag alleen gebruikt worden door personen die bekend zijn met de onderstaande instructies.

Veiligheidsaanwijzingen**Bepaalde groepen personen**

- Het apparaat kan door kinderen vanaf 8 jaar en door personen met verminderde fysieke, sensorische of mentale vaardigheden of gebrek aan ervaring en/ of kennis bediend worden, als er toezicht op hen gehouden wordt of als zij in het veilige gebruik van het apparaat geïnstrueerd zijn en de daarmee verbonden gevaren kennen.
- Kinderen mogen niet met het apparaat spelen of op het apparaat gaan zitten of staan. Reiniging en gebruikersonderhoud mogen niet door kinderen zonder toezicht worden uitgevoerd.
- Kinderen jonger dan 8 jaar mogen niet in de buurt van het apparaat en de voeding komen.
- Verpakkingsmateriaal mag niet gebruikt worden om mee te spelen. Er bestaat verstikkingsgevaar.

Apparaat veilig aansluiten

Het apparaat wordt opgeladen met elektrische stroom. Daarbij bestaat in principe gevaar voor een elektrische schok.

Daarom:

- Apparaat en voeding voor het gebruik controleren op evt. beschadigingen. Nooit een defect apparaat of een apparaat met defecte voeding gebruiken.
- Voeding alleen op stopcontacten aansluiten die overeenkomen met de gegevens op het typeplaatje van de voeding.
- Nooit proberen om het apparaat of de voeding zelf te repareren. Om gevaren te voorkomen mogen reparaties aan het apparaat en de voeding alleen door onze klantenservice uitgevoerd worden. Een defect apparaat voor reparatie aan een dealer overhandigen of contact opnemen met de SEVERIN-klantenservice (contactgegevens in de bijlage van deze handleiding of op www.severin.com).
- Apparaat of voeding niet in water of andere vloeistoffen dompelen en niet met vloeistoffen behandelen. Apparaat en voeding beschermen tegen regen en

vocht. Apparaat en voeding niet gebruiken in de buitenlucht of ruimtes met hoge luchtvochtigheid.

- Apparaat en voeding niet met natte handen aanraken. Bij het uittrekken van de voeding uit het stopcontact altijd direct aan de voeding trekken.
- Erop letten dat de kabel van de voeding niet geknikt of ingeklemd raakt, dat er niet overheen wordt gereden en dat deze niet met hittebronnen, vocht of scherpe randen in aanraking komt. Erop letten dat de kabel van de voeding niet voor struikelgevaar zorgt.
- Voor het reinigen of onderhouden van het apparaat en voor het wisselen van toebehoren het apparaat uitschakelen en ervoor zorgen dat de voeding niet aangesloten is.

Veiligheid bij de omgang met accu's

Bij verkeerde omgang met accu's bestaat er letsel- en explosiegevaar.

- Accu nooit door andere accu's of batterijen vervangen. Alleen accu's met dezelfde constructie gebruiken. Accu's nooit kortsluiten, d.w.z. niet beide polen tegelijkertijd aanraken, met name niet met elektrisch geleidende voorwerpen. Accu's zo opslaan dat ze ook bij de opslag niet door andere accu's of metalen voorwerpen kortgesloten worden.
- Voor het opladen van de accu uitsluitend de meegeleverde voeding gebruiken. De accu nooit met een andere voeding opladen. De meegeleverde voeding uitsluitend voor het opladen van de accu gebruiken.
- Accu na het einde van de levensduur demonteren zoals beschreven. Accu daarna direct naar een geschikt inzamelpunt in uw omgeving brengen en zo zorgen voor een veilige en milieuvriendelijke afvoer. Accu nooit met het huisvuil meegeven.
- Voor het demonteren van de accu ervoor zorgen dat de voeding uit het stopcontact getrokken is.
- Accu nooit uit elkaar halen, aan hoge temperaturen blootstellen of in vuur gooien.
- Bij ondeskundige omgang kan er vloeistof uit de accu komen. Accu niet langer gebruiken als deze beschadigd is of er zelfs vloeistof naar buiten komt.
 - Indien vloeistof naar buiten is gekomen, contact met de vloeistof vermijden.
 - Indien er contact is geweest met de vloeistof, deze direct met veel water afspoelen. Bij nadering (welke dan ook) een arts raadplegen.

Roterende borstelwals

Het apparaat beschikt over een aangedreven borstelwals. Deze kan letsel veroorzaken. Let daarom op het volgende:

- Voor reiniging of onderhoud van het apparaat ervoor zorgen dat het apparaat uitgeschakeld is en niet aan het opladen is.

También está prohibido:

- Cambiar la estructura o reparar el aparato o la fuente de alimentación por cuenta propia.
- Introducir objetos en las aberturas del aparato, exceptuando los accesorios previstos para ello.
- El uso, la conservación o la carga al aire libre.

En caso de que el aparato esté defectuoso

- Si el aparato está defectuoso, llévelo a reparar a un comercio especializado o al servicio de atención al cliente (encontrará los datos de contacto en el anexo de este manual de instrucciones o en www.severin.de).

Marca CE

El dispositivo cumple con las directivas de la UE que son vinculantes a la marca CE.

Configuración del aparato / Montaje del aparato

Configuración del aparato y material incluido

1. Mango con interruptor de 3 niveles
2. Acumulador
3. Filtro de protección del motor
4. Depósito de polvo con filtro (desmontable)
5. Depósito de polvo
6. Tobera con cepillo cilíndrico
7. Accesorio 2 en1
8. Boquilla para juntas
9. Tubo de aspiración
10. Base de conexión (parte trasera del aparato)

Sin ilustración:

Fuente de alimentación
Soporte de la pared con material de montaje

Montaje del aparato

Retire todos los residuos de embalaje del aparato y monte las partes individuales como se muestra en la Figura 1:

1. Si es necesario, monte el depósito de polvo (vea también ▷Capítulo «Limpieza del depósito de polvo»)
2. Coloque el tubo de aspiración en el aparato.
3. Tobera de suelo / Accesorio 2 en1 / Coloque la boquilla de juntas en el tubo de aspiración.
4. Coloque el aparato en el soporte de pared.

Cepillo cilíndrico giratorio

El aparato cuenta con un cepillo cilíndrico accionado, que puede provocar lesiones. Por ello se debe tener en cuenta lo siguiente:

- Antes de la limpieza o el mantenimiento del aparato debe asegurarse de que está apagado y que no está cargando.
- Asegúrese de que ninguna parte del cuerpo pueda quedar en ningún momento debajo del cepillo cilíndrico.
- No aspire cerca de cables, conductos ni flecos largos. Por una parte existe el peligro de que el aislamiento del cable resulte dañado. Por otra parte, esos objetos pueden quedar atrapados en el cepillo cilíndrico y dañar el aparato.

Iluminación LED

La boquilla del suelo lleva instalados unos LED que iluminan el área de trabajo delante de la boquilla de suelo.

- No mire los LED durante el funcionamiento.
- Los LED no se pueden sustituir.

Uso previsto

El aparato debe utilizarse únicamente en el ámbito doméstico.

El aparato debe utilizarse exclusivamente para la limpieza sobre superficies duras y planas con suciedad normal, alfombras de pelo corto o tapices que resistan sin daños el esfuerzo del cepillo giratorio.

Cualquier otro uso se considera no adecuado y está prohibido.

Para prevenir lesiones, quemaduras o daños, el aparato no debe utilizarse para aspirar:

- Personas, animales o plantas. Mantenga siempre el aparato alejado de todas las partes del cuerpo, el pelo y la ropa (por ejemplo, los cordones de los zapatos). No aspire cerca de la cabeza.
- Partículas al rojo vivo, incandescentes o ardiendo (como por ejemplo, cenizas, carbón, brasas, cigarrillos o cerillas).
- Materiales explosivos o fácilmente inflamables o tóner.
- Agua y otros líquidos, por ejemplo productos para la limpieza de moquetas en húmedo.
- Objetos afilados como esquirlas de vidrio, clavos o escombros.

- Let erop dat er nooit lichaamsdelen onder de borstelwals terecht kunnen komen.
- Niet in de buurt van kabels, leidingen en lange franjes zuigen. Enerzijds bestaat het gevaar dat de kabelisolatie beschadigd raakt. Anderzijds kunnen deze voorwerpen in de borstelwals verstrikt raken en het apparaat zo beschadigen.

Led-verlichting

Op het vloermondstuk zijn leds ingebouwd, die de werkzone voor het vloermondstuk verlichten.

- Tijdens het bedrijf niet in de leds kijken.
- De leds kunnen niet worden vervangen.

Gebruik volgens de voorschriften

Het apparaat mag alleen voor huishoudelijke toepassingen worden gebruikt.

Het apparaat mag uitsluitend worden gebruikt voor het reinigen van vlakke, normaal vervuilde oppervlakken, kortpolige tapijten of bekledingen die door de belastingen van de roterende borstel geen schade oplopen.

Elk ander gebruik geldt als verkeerd gebruik en is verboden.

Om letsel, brand en schade te voorkomen, mag het apparaat niet worden gebruikt voor het zuigen van:

- Mensen, dieren of platen. Het apparaat steeds verwijderd houden van alle lichaamsdelen, de haren en van kledingstukken (bijv. veters). Niet zuigen in de buurt van het hoofd.
- Gloeiende, brandende of smeulende deeltjes (zoals as, kolen, houtskool, sigaretten, lucifers).
- Explosieve of licht ontvlambare stoffen of toner.
- Water en andere vloeistoffen, bijv. vochtige tapijtreinigers.
- Puntige voorwerpen zoals glassplinters, spijkers of puin.

Verboden is bovendien:

- Zelfstandig ombouwen of repareren van het apparaat of de voeding.
- Insteken van voorwerpen in openingen van het apparaat. Hiervan uitgezonderd zijn de daarvoor bedoelde accessoires.
- Gebruik, opslag of opladen in de buitenlucht.

Indien het apparaat defect is

- Overhandig een defect apparaat voor reparatie aan een dealer of de klantenservice (contactgegevens in de bijlage van deze handleiding of op www.severin.com).

CE-markering

Het apparaat voldoet aan de EU-richtlijnen die bindend zijn voor CE-markering.

Opbouw van het apparaat / Apparaat monteren

Opbouw apparaat en leveromvang

1. Handgreep met 3-traps schakelaar
2. Accu
3. Motor voorfilter
4. Stofreservoirinzet met filterzeef (uitneembaar)
5. Stofreservoir
6. Vloerzuigmond met borstelrol
7. 2in1-tool
8. Voegenzuigmond
9. Zuigbuis
10. Aansluitbus (achterzijde apparaat)

Niet afgebeeld:

Netvoeding
Wandhouder met bevestigingsmateriaal

Apparaat monteren

Verwijder alle verpakkingsresten van het apparaat en monteer de afzonderlijke onderdelen zoals weergegeven in afbeelding I:

1. Eventueel het stofreservoir monteren (zie ook ▷ hoofdstuk "Het stofreservoir reinigen")
2. De zuigbuis op het apparaat steken.
3. De vloerzuigmond / 2in1-tool / voegenzuigmond op de zuigbuis steken.
4. Het apparaat op de wandhouder plaatsen.

De wandhouder monteren

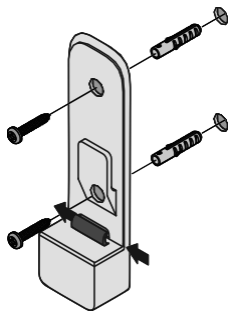

1. De wandhouder verticaal uitgelijnd tegen de muur houden.
2. De gaten met potlood aftekenen.
3. De gaten boren (ca. 8 mm Ø).
4. De meegeleverde deuvels in de gaten steken.
5. De wandhouder met de meegeleverde schroeven bevestigen.
6. De kabel ev. door de kabelgeleiding schuiven (zie pijlen).

Accu laden

Accu laden

Het is het beste om de accu voor elk gebruik te laden, vooral als deze lange tijd niet is gebruikt. Dit verlengt de levensduur van de accu en zorgt voor de langst mogelijke reinigingscycli.

1. Steek de adapter van de meegeleverde netvoeding in de aansluitbus van het apparaat.
2. Sluit de meegeleverde netvoeding aan op een contactdoos.
 - De LED's bij de handgreep gaan knipperen. Hoe verder het laadproces gevorderd is.
 - Zodra de accu volledig is opgeladen, branden alle LED's 5 minuten en gaan dan uit. Het laadproces bij een lege accu ca. 5 uur.

la fuente de alimentación al aire libre o en espacios con una elevada humedad ambiental.

- No toque el aparato ni la fuente de alimentación con las manos mojadas. Para sacar la fuente de alimentación de la toma de corriente, tire siempre directamente de la fuente de alimentación.
- Asegúrese de que el cable de la fuente de alimentación no esté doblado, aprisionado ni pase nada por encima de él, tampoco debe entrar en contacto con fuentes de calor, humedad o bordes afilados. Asegúrese de que el cable de la fuente de alimentación no pueda causar tropiezos.
- Antes de limpiar o realizar el mantenimiento del aparato, así como antes de cambiar los accesorios, se debe apagar el aparato y asegurarse de que la fuente de alimentación no está conectada.

Seguridad al manipular baterías

En caso de uso incorrecto de las baterías, existe peligro de lesiones y explosión.

- Nunca sustituya la batería por otras baterías o pilas. Utilice únicamente baterías del mismo tipo. No cortocircuite nunca las baterías, es decir, no toque ambos polos al mismo tiempo, sobre todo con objetos conductores de corriente. Guarde las baterías de tal forma que tampoco queden cortocircuitadas por otras baterías u objetos metálicos.
- Para cargar la batería, utilice exclusivamente la fuente de alimentación incluida en el volumen de suministro. No cargue la batería en ningún caso con otra fuente de alimentación. La fuente de alimentación incluida en el volumen de suministro debe utilizarse únicamente para cargar la batería.
- Al finalizar la vida útil, retire la batería de la forma descrita. A continuación lleve la batería sin dilación a un punto de recogida adecuado cercano para garantizar una gestión segura y ecológica de los residuos. Nunca arroje la batería a la basura doméstica.
- Antes de activar, utilizar o desmontar la batería, asegúrese de que la fuente de alimentación está desenchufada de la toma de corriente.
- No separe nunca la batería, no la exponga a altas temperaturas ni la arroje al fuego.
- En caso de manipulación incorrecta puede salir líquido de la batería. No continúe utilizando la batería si está dañada o desprende algún líquido.
 - Si se ha salido algún líquido, evite el contacto con él.
 - En caso de que se haya producido contacto con el líquido, enjuáguese de inmediato con abundante agua. Si aparece algún síntoma como consecuencia (no importa de qué tipo sea), acuda a un médico.

Aspiradora de mango 2 en 1

Estimado Cliente,

Antes de utilizar el aparato, lea atentamente estas instrucciones y conserve este manual para cualquier consulta posterior. El aparato solo debe ser utilizado por quienes se hayan familiarizado con estas instrucciones.

Indicaciones de seguridad

Grupos de personas específicos

- Este aparato puede ser manejado por niños mayores de 8 años, así como por personas con capacidades físicas, sensoriales o mentales reducidas o con falta de experiencia o conocimientos bajo supervisión o si han sido debidamente instruidos sobre el uso seguro del aparato y los riesgos derivados del mismo.
- Los niños no deben jugar con el aparato ni colocarse o sentarse encima. La limpieza y el mantenimiento no deben ser realizados por niños sin supervisión.
- Los niños menores de 8 años deben mantenerse alejados del aparato y de la fuente de alimentación.
- El material de embalaje no puede ser usado como un juguete. Existe riesgo de asfixia.

Conexión segura del aparato

El aparato se carga con corriente eléctrica, por lo que existe riesgo de electrocución. Por ello:

- Revise posibles daños en el aparato y la fuente de alimentación antes de su uso. No utilice nunca un aparato defectuoso o con una fuente de alimentación defectuosa.
- Conecte la fuente de alimentación solo a tomas de corriente que se correspondan con los datos indicados en la placa de características de la fuente de alimentación.
- No intente nunca reparar por cuenta propia el aparato o la fuente de alimentación. Para evitar riesgos, las reparaciones del aparato y la fuente de alimentación deben ser realizadas exclusivamente por nuestro servicio de atención al cliente. Si el aparato está defectuoso, llévelo a reparar a un comercio especializado o contacte con el servicio de atención al cliente de SEVERIN (encontrará los datos de contacto en el anexo de este manual de instrucciones o en www.severin.de).
- No sumerja el aparato ni la fuente de alimentación en agua ni ningún otro líquido ni lo trate con líquido alguno. Mantenga el aparato y la fuente de alimentación alejados de la lluvia y la humedad. No ponga en funcionamiento el aparato ni

3. De netvoeding uit de contactdoos trekken.
4. De adapter van de netvoeding uit de aansluitbus van het apparaat trekken.

TIP: Met een volledig opgeladen batterij is de gebruiksduur ca. 18 minuten (in power-modus) of ca. 40 minuten (in eco-modus).

Het apparaat bedienen

Zuigen met de vloerzuigmond

TIP: Het vloermondstuk kan ook zonder zuigbuis worden gebruikt, om bijv. meubelen te stofzuigen. Let er daarbij op, dat het oppervlak de belasting van de borstelrol zonder schade kan doorstaan.

Zuigen in power-modus

In de power-modus levert de handzuiger een groter vermogen, en draait de borstelrol.

1. De vloerzuigmond op de zuigbuis plaatsen.
2. De schakelaar twee trappen naar voor schuiven om het apparaat in te schakelen. De power-modus is actief, de LED's lichten op.
3. De vloer stofzuigen.
4. De schakelaar volledig naar achter schuiven om het apparaat uit te schakelen.
5. Stofreservoir ledigen en reinigen (zie > hoofdstuk "Onderhoud van het apparaat").

Stofzuigen in de eco-modus

In de eco-modus wordt met gereduceerd vermogen gestofzuigd. De handzuiger verbruikt minder energie, en de bedrijfsduur van de accu neemt toe. Ook hier roteert de borstelrol.

1. De vloerzuigmond op de zuigbuis plaatsen.
2. De schakelaar één trap naar voor schuiven om het apparaat in te schakelen. De eco-modus is actief, de LED's lichten op.
3. De vloer stofzuigen.
4. De schakelaar volledig naar achter schuiven om het apparaat uit te schakelen.
5. Stofreservoir ledigen en reinigen (zie > hoofdstuk "Onderhoud van het apparaat").

Zuigen met de voegzuigmond of het 2in1-tool

TIP: Het 2in1-tool kan ook zonder zuigbuis worden gebruikt, om bijv. meubelen te stofzuigen. Met de 2in1-tool kan de opzetborstel worden ingetrokken door de rode schuif te verschuiven, bijvoorbeeld om kruimels op te zuigen. De voegzuigmond is ook geschikt voor het stofzuigen van moeilijk bereikbare hoeken.

1. De voegzuigmond of het 2in1-tool op het apparaat of op de zuigbuis aanbrengen.
2. De schakelaar één trap (eco-modus) of twee trappen (power-modus) naar voor schuiven om het apparaat in te schakelen.
3. De ondergrond stofzuigen.
4. De schakelaar volledig naar achter schuiven om het apparaat uit te schakelen.
5. Stofreservoir ledigen en reinigen (zie > hoofdstuk "Onderhoud van het apparaat").

Onderhoud van het apparaat

Stofreservoir ledigen

Het stofreservoir kan slechts een beperkte hoeveelheid vuil opnemen.

Ledig daarom het stofreservoir best na elk reinigingsproces en van zodra de zuigkracht duidelijk afneemt.

1. Zorg ervoor dat het apparaat is uitgeschakeld en dat het apparaat niet wordt opgeladen.
2. De zuigbuis afnemen (zie > afbeelding II).
3. De klep aan de onderkant van het stofreservoir openen; hiertoe de schuif naar voor schuiven.
4. Het stofreservoir ledigen.
5. De klep sluiten.

Het stofreservoir reinigen

1. Zorg ervoor dat het apparaat is uitgeschakeld en niet wordt opgeladen.
2. Het stofreservoir ledigen (zie hierboven).
3. Het stofreservoir uitnemen. De klep van het stofreservoir moet gesloten zijn. Het stofreservoir vooraan vastnemen, op de plaats van de rode sticker stevig drukken met de duimen, en naar beneden trekken (zie > afbeelding III).
4. De 4 delen van het stofreservoir demonteren. Daartoe het motor voorfilter uitnemen (zie > afbeelding V). Inzetstuk van het stofreservoirinzet eruit nemen. Maak de filterzeef los door het onderste deel van het inzetstuk van het stofreservoir te draaien.
5. Verwijder het vuil van alle onderdelen.

Aanwijzing: Alle onderdelen en het filter mogen worden gereinigd met een vochtige doek. Zorg ervoor dat alle onderdelen volledig droog zijn voordat u het apparaat opnieuw gebruikt. Het filter heeft ongeveer 3 dagen nodig om te drogen. Gebruik gedurende deze tijd indien nodig het meegeleverde vervangfilter.

6. Nadat deze volledig droog is, plaatst u de filterzeef in het inzetstuk van het stofreservoir en vergrendelt u deze door hem te verdraaien.
7. Plaats het inzetstuk in het stofreservoir (de openingen van het stofreservoir en het inzetstuk moeten op elkaar liggen).
8. Plaats het motorvoorfilter (het schuim naar beneden, de witte kant met de greeplus naar boven).
9. Stofreservoir in het apparaat monteren (zie > afbeelding IV).

Onderhoud van het apparaat

Borstelrol reinigen

Door vervuiling kan de borstelrol mogelijk niet meer vrij draaien. De borstelrol regelmatig reinigen.

1. Ervoor zorgen dat het apparaat uitgeschakeld is en dat het apparaat niet aan het opladen is.
2. Vloermondstuk van de zuigbuis trekken.
3. Vergrendeling van de borstel losmaken.
4. Vergrendeling wegnemen.
5. Borstel uitnemen.
6. Haar en vuil van de borstel verwijderen, evt. voorzichtig een pincet of schaar gebruiken.
7. Borstel terug plaatsen en met vergrendeling vergrendelen.

Problemen oplossen

Problemen zelf oplossen

Om problemen zoveel mogelijk te voorkomen, is het belangrijk om het stofreservoir tijdig te ledigen en daarbij het motorbeschermingsfilter te controleren en te reinigen.

Probleem	Mogelijke oorzaak / Oplossing
Het apparaat kan niet ingeschakeld worden.	De accu is volledig leeg. Apparaat uitschakelen en de accu laden, > hoofdstuk "Accu laden".
Het apparaat kan niet geladen worden (de LED's knipperen niet).	De netvoeding is niet correct ingeplugd. Controleer of de netvoeding en de adapter correct in hun bus zitten, > hoofdstuk "Accu laden". De accu is verkeerd in het apparaat geplaatst. De netvoeding loskoppelen. Controleren of de accu correct in het apparaat zit. Sluit de netvoeding terug aan.
Het apparaat neemt nauwelijks vuil op.	Het stofreservoir moet worden geleegd of het motorbeschermingsfilter en het stofreservoir moeten worden gereinigd, > hoofdstuk "Onderhoud van het apparaat".
De gebruiksduur wordt toenemend korter.	De borstelrol is vuil en moet gereinigd worden, > hoofdstuk "Borstelrol reinigen".
De borstelrol draait traag of onregelmatig.	De borstelrol is vuil en moet gereinigd worden, > hoofdstuk "Borstelrol reinigen".

De borstelrol en de LED's schakelen zich zelfstandig uit.	Dit is een veiligheidsfunctie die een defect aan de zuigmond voorkomt als de borstelrol vastloopt. Ofwel is de borstelrol is vuil en moet ze gereinigd worden, > Hoofdstuk "Borstelrol reinigen" ofwel zit er iets klem in de borstelrol, bijv. bij het stofzuigen van een hoogpolig tapijt. Om het afschakeling te annuleren schakelt u de stofzuiger uit, verwijdert u de zuigmond van de zuigbuis of de handstofzuiger, en verwijdert u de eventuele voorwerpen die de borstelrol blokkeren. Na opnieuw inschakelen werken de borstelrol en LED's weer zoals gewoonlijk.
---	--

Service-hotline

Als u het probleem niet kunt oplossen met behulp van de tabel, bel dan onze **Service-hotline** (zie de contactgegevens in bijlage bij deze gebruikshandleiding).

Artikelnummer	Beschrijving
3604-048	Motorbeschermingsfilter
1806-048	Borstelrol
3607-048	Accu 22,2 V

Verwijdering en garantie

Accu's uitbouwen

1. Draai de schroef aan de onderkant van het apparaat los.
2. Trek de accu's uit het accuvak.

Het apparaat en de accu apart verwijderen



Apparaten en accu's, die met dit symbool zijn gemarkeerd, moeten gescheiden van het huisvuil worden verwijderd! De apparaten en de accu's bevatten waardevolle grondstoffen die gerecycleerd kunnen worden. Een correcte verwijdering beschermt het milieu en de gezondheid van de mensen om u heen. Breng het apparaat en de uitbouwde accu afzonderlijk naar de betreffende inzamelpunten.