

OWIM GmbH & Co. KG

Stiftsbergstraße 1
74167 Neckarsulm
GERMANY

Model No.: HG13524

Version: 08/2025

IAN 485899_2501





PREMIUM HAIR DRYER WITH BRUSHLESS MOTOR CHB 1600 B1

(GB)

PREMIUM HAIR DRYER WITH BRUSHLESS MOTOR

Operation and safety notes

(PL)

SUSZARKA DO WŁOSÓW

Wskazówki dotyczące obsługi i bezpieczeństwa

(LT)

AUKŠČIAUSIOS KOKYBĖS PLAUKŲ DŽIOVINTUVAS SU BEŠEPETĖLINIU VARIKLIU

Naudojimo ir saugos pastabos

(DE) (AT) (CH)

PREMIUM-HAARTROCKNER MIT BÜRSTENLOSEM MOTOR

Bedienungs- und Sicherheitshinweise

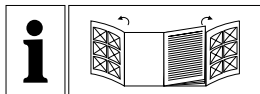

GB	Operation and safety notes	Page	5
PL	Wskazówki dotyczące obsługi i bezpieczeństwa	Strona	13
LT	Naudojimo ir saugos pastabos	Psl	23
DE/AT/CH	Bedienungs- und Sicherheitshinweise	Seite	32

A

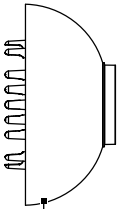

9

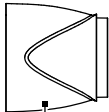

8

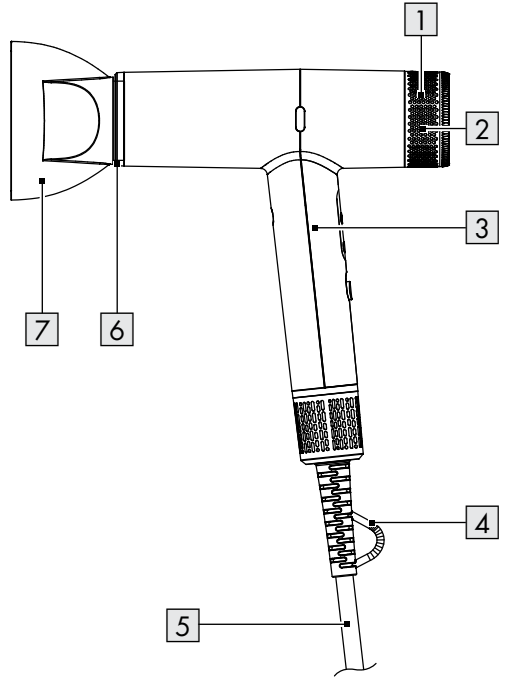

5

4

3

2

1

7

6

8

9

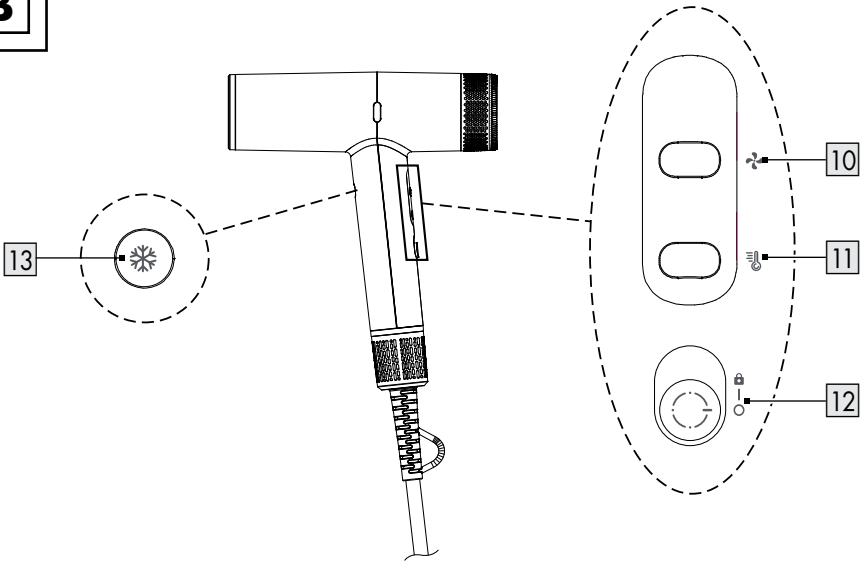
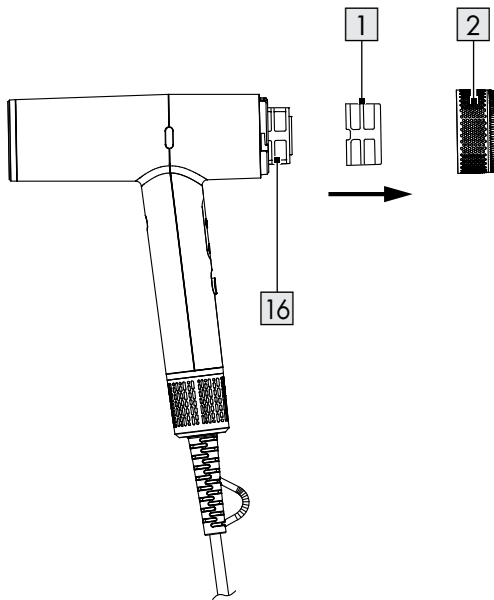
B**C**



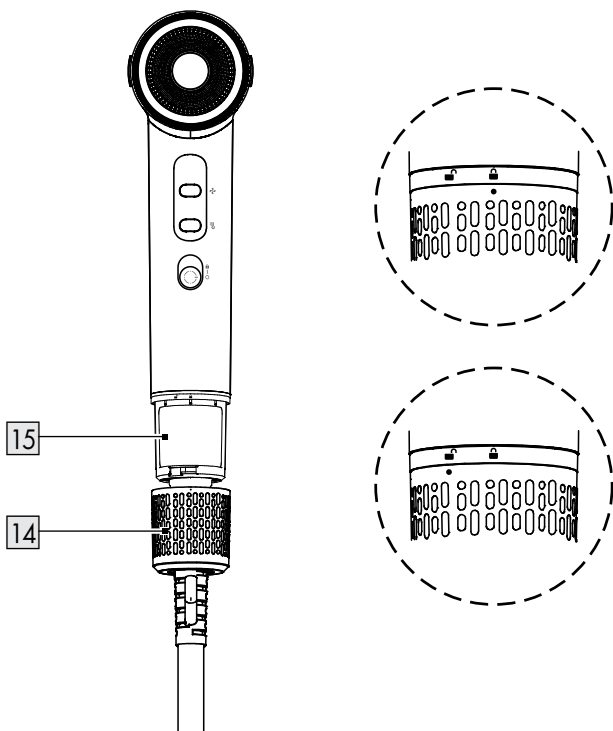







D



Warnings and symbols used	Page 6
Introduction	Page 6
Intended use	Page 6
Scope of delivery	Page 7
Description of parts (Fig A,B,C,D)	Page 7
Technical data	Page 7
Safety instructions	Page 7
Before first use	Page 9
Operation	Page 9
Drying hair	Page 9
Styling hair	Page 10
Cleaning and care	Page 11
Cleaning the housing, the concentrator nozzle, precision nozzle and the diffuser	Page 11
Cleaning the air inlet filter 1 and air inlet cover 2 (Fig. C)	Page 11
Cleaning the handle air inlet 15 and Handle Air inlet cover 14 (Fig. D)	Page 11
Storage	Page 11
Disposal	Page 12
Warranty	Page 12
Warranty claim procedure	Page 12
Service	Page 12

Warnings and symbols used

The following warnings are used in this user manual and on the packaging:

	DANGER! This symbol in combination with the signal word "Danger" marks a high-risk hazard that if not prevented could result in death or serious injury.		Alternating current / voltage
		Hz	Hertz (supply frequency)
		W	Watts
	WARNING! This symbol in combination with the signal word "Warning" marks a medium-risk hazard that if not prevented could result in death or serious injury.		Symbol for a Protection Class II product
			Do not use this device in a bathtub, shower, or water-filled reservoir.
	CAUTION! This symbol in combination with the signal word "Caution" marks a low-risk hazard that if not prevented could result in minor or moderate injury.		Read the instruction manual thoroughly, particularly the safety instructions.
	NOTE: This symbol in combination with "Note" provides additional useful information.	CE	CE mark indicates conformity with relevant EU directives applicable for this product.
	Use the product in dry indoor spaces only.	 	Safety information Instructions for use

PREMIUM HAIR DRYER WITH BRUSHLESS MOTOR

● Introduction

We congratulate you on the purchase of your new product. You have chosen a high quality product. The instructions for use are part of the product. They contain important information concerning safety, use and disposal. Before using the product, please familiarise yourself with all of the safety information and instructions for use. Only use the product as described and for the specified applications. If you pass the product on to anyone else, please ensure that you also pass on all the documentation with it.

● Intended use

This product is designed to dry and styling human hair.

The product must not be used on artificial or animal hair. Do not use the product for any other purpose.

This product is only intended for private household use, not for commercial purposes.

The manufacturer accepts no liability for damages caused by improper use.





● Scope of delivery

After unpacking the product, check if the delivery is complete and if all parts are in good condition. Remove all packing materials before use.

- 1x Premium hair dryer with brushless motor
- 1x Diffuser
- 1x Concentrator nozzle
- 1x User manual
- 1x Precision Nozzle

● Description of parts (Fig A,B,C,D)

Before reading, unfold the page containing the illustrations and familiarise yourself with all functions of the product.

- 1 Air inlet filter
- 2 Air inlet cover
- 3 Handle
- 4 Hanging loop
- 5 **Power cord with power plug**
- 6 **Air outlet**
- 7 **Precision Nozzle**
- 8 Concentrator nozzle
- 9 **Diffuser**
- 10  Air flow Button
- 11  Heat control Button
- 12  Main Switch (off/on/function lock)
- 13  Cooling mode button
- 14 Handle Air inlet cover
- 15 Handle Air inlet
- 16 Air inlet

● Technical data

- Input voltage: 220–240 V~, 50–60 Hz
- Rated power: 1600–1900 W
- Protection class: II
- Off mode power: 0 W



Safety instructions

BEFORE USING THE PRODUCT, PLEASE FAMILIARISE YOURSELF WITH ALL OF THE SAFETY INFORMATION AND INSTRUCTIONS FOR USE! WHEN PASSING THIS PRODUCT ON TO OTHERS, PLEASE ALSO INCLUDE ALL THE DOCUMENTS!

In the case of damage resulting from non-compliance with these operating instructions the warranty claim becomes invalid! No liability is accepted for consequential damage! In the case of material damage or personal injury caused by incorrect handling or non-compliance with the safety instructions, no liability is accepted!

⚠ WARNING! RISK OF LOSS OF LIFE OR ACCIDENT TO INFANTS AND CHILDREN!

Never leave children unsupervised with the packaging material. The packaging material represents a danger of suffocation. Children frequently underestimate the dangers. Always keep children away from the packaging material.

- This product can be used by children aged from 8 years and above and persons with

reduced physical, sensory or mental capabilities or lack of experience and knowledge if they have been given supervision or instruction concerning use of the product in a safe way and understand the hazards involved.

- Children shall not play with the product.
- Cleaning and user maintenance shall not be made by children without supervision.

⚠ WARNING! Misuse may lead to injury. Use this product solely in accordance with these instructions. Do not attempt to modify the product in any way.

⚠ DANGER! Risk of electric shock! Never attempt to repair the product yourself. In case of malfunction, repairs are to be conducted by qualified personnel only.

⚠ WARNING! Risk of electric shock! Do not immerse the product in water or other liquids. Never hold the product under running water.

⚠ WARNING! Risk of electric shock! Never use a damaged product. Disconnect the product

from the power supply and contact your retailer if it is damaged.

- Before connecting the product to the power supply, check that the voltage and current rating corresponds with the power supply details shown on the product's rating label.
 - If the power cord is damaged, it must be replaced by the manufacturer, its service agent or similarly qualified persons in order to avoid a hazard.
 - Do not let it hang over sharp edges, do not squeeze or bend it.
 - For additional protection, the installation of a residual current device (RCD) having a rated residual operating current not exceeding 30 mA is advisable in the electrical circuit supplying the bathroom. Ask your installer for advice.
- ⚠ WARNING!** Do not use this appliance near bathtubs, showers, basins or other vessels containing water.
- The product must not be left unattended while it is connected to the supply mains.
 - Do not operate the product with wet hands or while standing on

- a wet floor. Do not touch the power plug with wet hands.
- Do not pull the power plug out of the supply mains by the power cord.
 - Protect the product, its power cord and power plug against dust, direct sunlight, dripping and splashing water.
 - Switch off the product before
 - disconnect product from supply mains,
 - changing /adjust attachments,
 - cleaning.
 - The product is not to be used if it has been dropped and there are visible signs of damage.
 - Do not use the product outdoors.
 - Do not use or store the product in or expose it to a humid environment.
 - When the product is used in a bathroom, unplug it after use since the proximity of water



presents a hazard even when the product is switched off.

- Do not use attachment not provided by manufacturer.









● **Before first use**

- Remove the packaging. Check if all parts are complete.
- ① **NOTE:** The product may give off some odour during first use. These are production or transport residue that will quickly subside. Clean all parts of the product as described in the chapter "Cleaning and care".

● **Operation**

- ① **NOTE:**
Off mode: The product enters off mode once plugged in and  main switch  keeps at  position.

● **Drying hair**





- Connect the power plug  to a suitable supply mains.
- Turn on the product by slide the main  switch  to align .
- Select the desired air flow and heat levels by pressing (Air flow button   or/and Heat control button   (Fig. B):

Air Flow indicator light status

Air flow	Indicator light
Gentle air flow	1 white light
Medium air flow	2 white lights
Strong air flow	3 white lights









Heat level indicator light status

Heat level	Indicator light
Low heat	1 red light
Medium heat	2 red lights
High heat	3 red lights
Cooling mode	Off

- After use: slide  the main switch  to align  to switch off the product. Disconnect the power plug  from the supply mains (Fig. B).



● Styling hair

Using the concentrator / precision nozzles



- Put the concentrator nozzle  / precision nozzle  on the air outlet .
- Rotate the concentrator nozzle  / precision nozzle  to change the position.
- Switch on the product. Use the concentrator nozzle  / precision nozzle  to direct the air flow onto a specific section of the hair.
- We recommend to use concentrator nozzle  for drying hair and use precision nozzle  for styling hair

NOTE:



- Always switch off the product before assembly accessory.
- Recommended to use gentle air flow and low heat level when styling hair.



 **CAUTION!** Do not touch and change the concentrator nozzle  / precision nozzle  when it is still hot /product switched on.

Using the Diffuser





- Put the diffuser  on the air outlet .
- Switch on the product. Use the diffuser  to create curls and gentle waves in the lengths and tips, as well as for body and volume at the roots of the hair.

NOTES:

- For long hair: Draw diffuser  through to the tips, and style the hair into gentle waves in the direction of the roots.
- For short hair: Use the diffuser  to work on the hair around the roots, generating body and volume.

 **CAUTION!** Do not touch and change the diffuser  when it is still hot.

Cooling mode (Fig. B)

Use the cooling mode to make the hairstyle last longer: Press cooling mode button   to turn on cool air flow function. Press cooling mode button   again to switching to previous setting.

NOTES:

- When the product fails to heat function, switch off and disconnect the product from power. Let the product to cool.

Ionisation function







- Ions are continuously applied to the hair. This reduces the static loading of the hair and improves its stylability. The hair becomes soft, smooth, glossy, and easier to style.
- NOTE:** We recommend the use without attachments for the optimum activity of the ions.

Memory Function

Memory function that will preserve the temperature and air flow setting that was selected from the previous use.

Function lock

To prevent accidentally changing the air flow and temperature set up during hair styling, you can manually activate the function lock.

- Slide  main switch **12** align to , desired air flow and temperature set up is locked.
- Switching to cooling mode when function lock is activate, press cooling mode button  **13** once. Press cooling mode button  **13** again back to desired air flow and temperature set up.
- To deactivate the lock function, slide the  main switch **12** to align . Then you can change the temperature or air flow set up.

● Cleaning and care

⚠ DANGER! Risk of electric shock! Always switch off the product and disconnect the power plug **5** from the supply mains before cleaning the product.

⚠ WARNING! Do not immerse the product's electrical components in water or other liquids. Never hold the product under running water.





⚠ CAUTION! Do not use corrosive or abrasive cleaning agents or material to clean the product.

● Cleaning the housing, the concentrator nozzle, precision nozzle and the diffuser



- Remove the concentrator nozzle **8**, precision nozzle **7** or the diffuser **9** from the air outlet **6**.
- Wipe the housing, the concentrator nozzle **8**, precision nozzle **7** and the diffuser **9** with a

slightly damp cloth. For stubborn soiling, wipe with a light detergent on the cloth. And dry all parts thoroughly.

● Cleaning the air inlet filter **1** and air inlet cover **2** (Fig. C)

- Hold the product handle **3**, rotate the air inlet cover **2** until ● on air inlet cover align to  on main unit.
- Remove air inlet cover and air inlet filter **1** from air inlet **16**.
- Wipe the air inlet cover and air inlet filter with dry clean cloth.
- After cleaning finish, assemble air inlet filter and air inlet cover back onto main unit.
- Attach air inlet filter **1** back onto the air inlet **16**, ● on air inlet filter is align to  on main unit.
- When air inlet filter **1** correct assembled, put air inlet cover **2** on top of air inlet filter. ● on air inlet cover is align to  on main unit.
- Hold the handle **3** of the product and rotate the air inlet cover **2** until ● on it align to  on main unit, ensure air inlet filter **1** and cover securely attach it onto air inlet **16**.

● Cleaning the handle air inlet **15** and Handle Air inlet cover **14** (Fig. D)

- Hold the product handle **3**, rotate the handle air inlet cover **14** until ● on it align to  on handle **3**.
- Pull down handle air inlet cover **14** from handle air inlet **15** carefully, then wrap the handle air inlet with dry clean cloth.
- After cleaning, put handle air inlet cover **14** back onto handle air inlet.
- ● on air inlet cover **14** align to , rotate the handle air inlet cover **14** until ● on it align to  on handle **3**, ensure handle air inlet cover securely attach it onto handle air inlet.

● Storage

- Store the product in a cool, dry place, protected from moisture and out of the reach of children.
- Store the product in the original packaging when it is not in use.

- Alternatively, the product can also be hung on its hanging loop .

● **Disposal**

The packaging is made of environmentally friendly materials, which may be disposed of through your local recycling facilities.



Observe the marking of the packaging materials for waste separation, which are marked with abbreviations (a) and numbers (b) with following meaning:
1-7: plastics/20-22: paper and fibreboard/80-98: composite materials.



Contact your local refuse disposal authority for more details of how to dispose of your wornout product.



To help protect the environment, please dispose of the product properly when it has reached the end of its useful life and not in the household waste. Information on collection points and their opening hours can be obtained from your local authority.

● **Warranty**

The product has been manufactured to strict quality guidelines and meticulously examined before delivery. In the event of material or manufacturing defects you have legal rights against the retailer of this product. Your legal rights are not limited in any way by our warranty detailed below.

The warranty for this product is 3 years from the date of purchase. The warranty period begins on the date of purchase. Keep the original sales receipt in a safe location as this document is required as proof of purchase.

Any damage or defects already present at the time of purchase must be reported without delay after unpacking the product.

Should the product show any fault in materials or manufacture within 3 years from the date of purchase, we will repair or replace it – at our choice – free of charge to you. The warranty period

is not extended as a result of a claim being granted. This also applies to replaced and repaired parts.

This warranty becomes void if the product has been damaged, or used or maintained improperly.

The warranty covers material or manufacturing defects. This warranty does not cover product parts subject to normal wear and tear, thus considered consumables (e.g. batteries, rechargeable batteries, tubes, cartridges), nor damage to fragile parts, e.g. switches or glass parts.

● **Warranty claim procedure**

To ensure quick processing of your claim, observe the following instructions:

Make sure to have the original sales receipt and the item number (IAN 485899_2501) available as proof of purchase.

You can find the item number on the rating plate, an engraving on the product, on the front page of the instruction manual (bottom left), or as a sticker on the rear or bottom of the product.

If functional or other defects occur, contact the service department listed below either by telephone or by e-mail.

Once the product has been recorded as defective you can return it free of charge to the service address that will be provided to you. Ensure to enclose the proof of purchase (sales receipt) and a short, written description outlining the details of the defect and when it occurred.

● **Service**

 **Service Great Britain**

Tel.: 08000569216







E-Mail: owim@lidl.co.uk



Użyte ostrzeżenia i symbole	Strona 14
Wstęp	Strona 15
Przeznaczenie	Strona 15
Zakres dostawy	Strona 15
Opis elementów (Rys. A, B, C, D)	Strona 15
Dane techniczne	Strona 15
Instrukcja dotycząca bezpieczeństwa	Strona 15
Przed pierwszym użyciem	Strona 18
Użytkowanie	Strona 18
Suszenie włosów	Strona 18
Stylizacja włosów	Strona 19
Czyszczenie i utrzymanie	Strona 20
Czyszczenie obudowy, koncentratora, dyszy precyzyjnej i dyfuzora	Strona 20
Czyszczenie filtra wlotu powietrza 1 i osłony wlotu powietrza 2 (Rys. C)	Strona 20
Czyszczenie uchwytu wlotu powietrza 15 i uchwytu osłony wlotu powietrza 14 (Rys. D)	Strona 20
Przechowywanie	Strona 20
Utylizacja	Strona 21
Gwarancja	Strona 21
Sposób postępowania w przypadku naprawy gwarancyjnej	Strona 22
Serwis	Strona 22

Użyte ostrzeżenia i symbole

W niniejszej instrukcji obsługi i na opakowaniu zastosowano następujące ostrzeżenia:

	<p>NIEBEZPIECZEŃSTWO! Ten symbol w połączeniu z hasłem ostrzegawczym „Niebezpieczeństwo” oznacza zagrożenie o wysokim stopniu ryzyka, które, jeśli się mu nie zapobiegnie, może spowodować śmierć lub poważne obrażenia.</p>	 Prąd przemienny / napięcie przemienne
		<p>Hz Herc (częstotliwość zasilania)</p>
		<p>W Waty</p>
	<p>OSTRZEŻENIE! Ten symbol, w połączeniu z hasłem ostrzegawczym „Ostrzeżenie”, oznacza zagrożenie o średnim stopniu ryzyka, które, jeśli się mu nie zapobiegnie, może spowodować śmierć lub poważne obrażenia.</p>	 Symbol produktu o klasie ochrony II
		 Urządzenia nie należy używać w wannie, pod prysznicem ani w jakimkolwiek zbiorniku wypełnionym wodą.
	<p>OSTROŻNIE! Ten symbol, w połączeniu z hasłem ostrzegawczym „Ostrożnie” oznacza zagrożenie o niskim stopniu ryzyka, które, jeśli się mu nie zapobiegnie, może spowodować drobne lub umiarkowane obrażenia.</p>	 Należy dokładnie zapoznać się z instrukcją obsługi, a w szczególności z instrukcjami dotyczącymi bezpieczeństwa.
	<p>UWAGA: Ten symbol w połączeniu z hasłem „Uwaga” dostarcza dodatkowych przydatnych informacji.</p>	<p>CE Znak CE oznacza zgodność z odpowiednimi dyrektywami UE mającymi zastosowanie do tego produktu.</p>
	<p>Produkt należy stosować tylko w suchych pomieszczeniach.</p>	 Informacje dotyczące bezpieczeństwa  Instrukcja użytkowania

SUSZARKA DO WŁOSÓW

● Wstęp

Gratulujemy Państwu zakupu nowego produktu. Tym samym zdecydowali się Państwo na zakup produktu wysokiej jakości. Instrukcja obsługi jest częścią tego produktu. Zawiera ona ważne wskazówki dotyczące bezpieczeństwa, użytkowania i utylizacji. Przed pierwszym użyciem produktu należy zapoznać się ze wszystkimi wskazówkami dotyczącymi obsługi i bezpieczeństwa. Używać produktu wyłącznie zgodnie z jego poniżej opisanym przeznaczeniem. W przypadku przekazania produktu innej osobie należy dołączyć do niego całą jego dokumentację.

● Przeznaczenie

Produkt jest przeznaczony do suszenia i stylizacji włosów człowieka.

Produktu nie wolno stosować do włosów sztucznych lub zwierzęcych. Produktu nie należy używać do jakichkolwiek innych zastosowań.

Produkt jest przeznaczony wyłącznie do użytku prywatnego w gospodarstwach domowych, a nie do celów komercyjnych.

Producent nie ponosi odpowiedzialności za szkody spowodowane niewłaściwym użytkowaniem.

● Zakres dostawy

Po rozpakowaniu produktu należy sprawdzić, czy jest on kompletny i czy wszystkie jego części są w dobrym stanie. Przed rozpoczęciem użytkowania należy usunąć wszystkie materiały opakowaniowe.

- 1x suszarka do włosów
- 1x dyfuzor
- 1x dysza koncentratora
- 1x instrukcja obsługi
- 1x dysza precyzyjna

● Opis elementów (Rys. A, B, C, D)

Przed przeczytaniem otwórz instrukcję na stronie zawierającej ilustrację i zapoznaj się ze wszystkimi funkcjami produktu.

- 1 Filtr wlotu powietrza
- 2 Osłona wlotu powietrza
- 3 Uchwyt
- 4 Zaczep do powieszenia
- 5 Przewód zasilający z wtyczką
- 6 Wylot powietrza
- 7 Dysza precyzyjna
- 8 Dysza koncentratora
- 9 Dyfuzor
- 10  Przycisk strumienia powietrza
- 11  Przycisk sterowania ciepłem
- 12  Główny przełącznik (on/off/blokada funkcji)
- 13  Przycisk trybu chłodzenia
- 14 Uchwyt osłony wlotu powietrza
- 15 Uchwyt wlotu powietrza
- 16 Wlot powietrza

● Dane techniczne

Napięcie wejściowe: 220–240 V~, 50–60 Hz
Moc znamionowa: 1600–1900 W
Klasa ochrony: II
Tryb wyłączenia: 0 W



Instrukcja dotycząca bezpieczeństwa

PRZED ROZPOCZĘCIEM UŻYWANIA PRODUKTU NALEŻY ZAPOZNAĆ SIĘ Z WSZYSTKIMI INFORMACJAMI DOTYCZĄCYMI BEZPIECZEŃSTWA I INSTRUKCJĄ UŻYTKOWANIA! W PRZYPADKU PRZEKAZANIA PRODUKTU INNYM OSOBOM, NALEŻY DOŁĄCZYĆ DO PRODUKTU CAŁĄ DOKUMENTACJĘ.

W przypadku uszkodzeń wynikających z nieprzestrzegania niniejszej instrukcji obsługi roszczenie gwarancyjne wygasa! Producent nie ponosi odpowiedzialności za jakiegokolwiek szkody następcze! Producent nie ponosi odpowiedzialności za szkody materialne lub obrażenia ciała spowodowane nieprawidłową obsługą lub nieprzestrzeganiem instrukcji bezpieczeństwa!

⚠️ OSTRZEŻENIE! RYZYKO UTRATY ŻYCIA LUB WYPADKU NIEMOWLĄT I DZIECI!

Nigdy nie należy zostawiać dzieci bez nadzoru przy materiałach opakowaniowych. Materiały opakowaniowe stwarzają ryzyko uduszenia. Dzieci często nie są w pełni świadome zagrożeń. Materiały opakowaniowe należy zawsze chronić przed dziećmi.

- Pod warunkiem zapewnienia odpowiedniego nadzoru, pouczenia na temat bezpiecznej obsługi produktu i dopilnowania zrozumienia zagrożeń, produkt może być używany przez dzieci w wieku od lat 8, osoby o ograniczeniach fizycznych, czuciowych lub psychicznych,

a także osoby, którym brak jest doświadczenia lub wiedzy.

- Dzieci nie powinny bawić się produktem.
- Dzieci bez nadzoru nie powinny czyścić go i konserwować.

⚠️ OSTRZEŻENIE! Niewłaściwe użycie może doprowadzić do urazów. Produktu należy używać wyłącznie zgodnie z zaleceniami podanymi w instrukcji. Nie należy w żaden sposób próbować przerabiać produktu.

⚠️ NIEBEZPIECZEŃSTWO! Ryzyko porażenia prądem!

Nie należy próbować samodzielnie naprawiać produktu.

W przypadku wadliwego działania naprawy mogą być przeprowadzane wyłącznie przez wykwalifikowany personel.

⚠️ OSTRZEŻENIE! Ryzyko porażenia prądem! Produktu nie wolno zanurzać w wodzie lub innych płynach. Nigdy nie należy trzymać produktu pod bieżącą wodą.

⚠️ OSTRZEŻENIE! Ryzyko porażenia prądem!

Nigdy nie należy używać uszkodzonego produktu. Jeśli produkt jest uszkodzony

należy go odłączyć od zasilania i skontaktować się ze sprzedawcą.

- Przed podłączeniem produktu do zasilania należy sprawdzić, czy napięcie i natężenie prądu są zgodne z parametrami zasilania podanymi na etykiecie znamionowej produktu.
- Jeżeli przewód zasilający zostanie uszkodzony, aby uniknąć niebezpiecznych sytuacji, należy go wymienić. Wymiany powinien dokonać producent, przedstawiciel jego serwisu lub inne osoby o podobnych kwalifikacjach.
- Nie wolno dopuścić do tego, aby zwisał na ostrych krawędziach, nie wolno go ścisnąć ani zginać.
- W celu dodatkowego zabezpieczenia, w instalacji elektrycznej zasilającej łazienkę zaleca się montaż wyłącznika różnicowoprądowego (RCD) o znamionowym prądzie wyłączenia nie większym niż 30 mA. Prosimy poradzić się swojego instalatora.

⚠ OSTRZEŻENIE: Urządzenia nie należy używać w pobliżu wanien, pryszniców, umywalk i innych naczyń z wodą.

- Produktu nie należy pozostawiać bez nadzoru, gdy jest on podłączony do zasilania.
- Produktu nie należy obsługiwać mokrymi rękoma lub stojąc na mokrej podłodze. Wtyczki przewodu zasilającego nie wolno dotykać mokrymi rękoma.
- Wtyczki nie wolno wyciągać z gniazdka ciągnąc za przewód zasilający.
- Produkt, jego przewód zasilający i wtyczkę należy chronić przed kurzem, bezpośrednim działaniem promieni słonecznych, kapiącą i rozpryskującą się wodą.
- Produkt należy wyłączyć przed
 - odłączeniem produktu od źródła zasilania,
 - wymianą / regulacją akcesoriów,
 - czyszczeniem.
- Produkt nie może być używany jeśli został upuszczony i jeśli widoczne są na nim oznaki uszkodzenia.
- Produktu nie należy używać na dworze.
- Nie używać ani nie przechowywać produktu w miejscach wilgotnych i nie wystawiać go na działanie wilgoci.

- Gdy produkt jest używany w łazience, po użyciu należy odłączyć go od zasilania, ponieważ bliskość wody stanowi zagrożenie, nawet wtedy, gdy produkt jest wyłączony.
- Nie należy używać akcesoriów innych niż dostarczone przez producenta.



● **Przed pierwszym użyciem**

- Usunąć opakowanie. Sprawdzić, czy wszystkie części są kompletne.





i UWAGA: Przy pierwszym użyciu z produktu może wydzielać się nieprzyjemny zapach. Są to osady pozostałe po produkcji lub transporcie, które szybko znikną. Wszystkie części produktu należy wyczyścić zgodnie z opisem w rozdziale „Czyszczenie i pielęgnacja”.

● **Użytkowanie**

i UWAGA:

Tryb wyłączenia: Po włożeniu wtyczki do kontaktu produkt przechodzi w tryb wyłączenia, a przełącznik główny  12 znajduje się w pozycji .

● **Suszenie włosów**



- Podłączyć wtyczkę  do odpowiedniego gniazdka sieciowego.
- Aby włączyć produkt, wystarczy przesunąć przełącznik główny  w pozycję I.
- Wybrać żądane ustawienia strumienia powietrza i grzania (przyciskiem strumienia powietrza  10 i/lub przyciskiem sterowania ciepłem  11) (Rys. B):

Stan kontrolki strumienia powietrza

Strumień powietrza	Kontrolka
Delikatny strumień powietrza	1 biała kontrolka
Średni strumień powietrza	2 białe kontrolki
Silny strumień powietrza	3 białe kontrolki









Stan kontrolki poziomu grzania

Poziom grzania	Kontrolka
Słabe grzanie	1 czerwona kontrolka
Średnie grzanie	2 czerwone kontrolki
Mocne grzanie	3 czerwone kontrolki
Tryb chłodzenia	Wyłączone

- Po użyciu: przesunąć przełącznik główny  do pozycji , aby wyłączyć produkt. Odłączyć wtyczkę  od gniazdka sieciowego (Rys. B).



● Stylizacja włosów

Używanie koncentratora / dyszy precyzyjnej



- Założyć dyszę koncentratora  / dyszę precyzyjną  na wylot powietrza .
- Aby zmienić pozycję, dyszę koncentratora  / dyszę precyzyjną  wystarczy przekręcić.
- Włączyć produkt. Używać dyszy koncentratora  / dyszy precyzyjnej  do kierowania strumienia powietrza na określony odcinek włosów.
- Zalecamy stosowanie dyszy koncentratora  do suszenia włosów a dyszy precyzyjnej  do stylizacji włosów

UWAGA:



- Zawsze wyłączyć produkt przed montażem akcesoriów.
- Podczas stylizacji włosów zalecamy używanie delikatnego strumienia powietrza i niskiego ustawienia grzania.



 OSTROŻNIE! Nie należy dotykać ani zmieniać dyszy koncentratora  / dyszy precyzyjnej , gdy element ten jest jeszcze gorący/produkt jest włączony.

Używanie dyfuzora



- Założyć dyfuzor  na wylot powietrza .
- Włączyć produkt. Dyfuzora  używa się na całej długości i na końcówkach włosów w celu robienia loków i delikatnych fal oraz u korzeni włosów w celu nadania włosom objętości.

UWAGI:

- W przypadku włosów długich: Dyfuzor  należy przesuwać po końcówkach włosów, a włosy układać w kierunku korzeni w delikatne fale.
- W przypadku włosów krótkich: Dyfuzora  należy używać do podgrzewania włosów w ich podstawie (przy korzeniu), przez co nadaje się fryzurze objętości.

 OSTROŻNIE! Nie należy dotykać ani zmieniać dyfuzora , gdy jest on jeszcze gorący.

Tryb chłodzenia (Rys. B)

Trybu chłodzenia używa się do utrwalania fryzury: Nacisnąć przycisk trybu chłodzenia , aby włączyć funkcję strumienia zimnego powietrza. Nacisnąć ponownie przycisk trybu chłodzenia , aby przełączyć się na poprzednie ustawienie.

UWAGI:

- Jeśli funkcja grzania w produkcie nie chce się włączyć, należy wyłączyć produkt i odłączyć go od zasilania. Pozostawić produkt, aby ostygł.

Funkcja jonizacji









- Na włosy nawiewany jest ciągły strumień jonów. Zmniejsza to naładowanie statyczne włosów i poprawia ich podatność na modelowanie fryzury. Włosy stają się miękkie, gładkie, błyszczące i łatwiejsze do uczesania.
-  UWAGA:** Aby umożliwić optymalne działanie jonów, funkcji tej zaleca się używać bez zakładania końcówek.

Funkcja pamięci

Funkcja pamięci zachowuje ustawienia temperatury i strumienia powietrza wybrane podczas poprzedniego użycia.

Blokada funkcji

Aby podczas stylizacji włosów uniknąć przypadkowej zmiany strumienia powietrza i temperatury ustawionej, można ręcznie włączyć blokadę funkcji.

- Przesunąć  główny przełącznik  do wyrównania z , żądany strumień powietrza i ustawiona temperatura są zablokowane.
- Przełączenie w tryb chłodzenia, gdy blokada funkcji jest włączona, wcisnąć jeden raz przycisk chłodzenia . Wcisnąć ponownie przycisk chłodzenia  do żadanego strumienia powietrza i ustawionej temperatury.
- Aby wyłączyć blokadę funkcji, przesunąć  główny przełącznik  do wyrównania z  Następnie możesz zmienić ustawienia temperatury i strumienia powietrza.

● **Czyszczenie i utrzymanie**

⚠ NIEBEZPIECZEŃSTWO! Ryzyko porażenia prądem! Przed przystąpieniem do czyszczenia produktu należy zawsze najpierw wyłączyć produkt i odłączyć go od zasilania przez wyjęcie wtyczki **5** z gniazdka.

⚠ OSTRZEŻENIE! Elementów elektrycznych produktu nie wolno zanurzać w wodzie ani innych płynach. Nigdy nie należy trzymać produktu pod bieżącą wodą.

⚠ OSTROŻNIE! Do czyszczenia produktu nie należy używać żadnych żrących lub ścierających środków czyszczących lub materiałów.

● **Czyszczenie obudowy, koncentratora, dyszy precyzyjnej i dyfuzora**

- Zdjąć dyszę koncentratora **8**, dyszę precyzyjną **7** lub dyfuzor **9** z wylotu powietrza **6**.
- Przetrzeć obudowę, dyszę koncentratora **8**, dyszę precyzyjną **7** i dyfuzor **9** lekko wilgotną szmatką. W przypadku trudnych do usunięcia zabrudzeń, zabrudzone miejsca należy przecierać szmatką zwilżoną delikatnym detergentem. Dokładnie wysuszyć wszystkie części.

● **Czyszczenie filtra wlotu powietrza **1** i osłony wlotu powietrza **2** (Rys. C)**

- Przytrzymać uchwyt produktu **3**, obrócić osłonę wlotu powietrza **2** aż ● na osłonie wlotu powietrza znajdzie się naprzeciw oznaczenia **■** na jednostce głównej.
- Zdjąć osłonę wlotu powietrza i filtr wlotu powietrza **1** z wlotu powietrza **16**.
- Wytrzeć osłonę i filtr wlotu powietrza czystą, suchą ściereczką.
- Po zakończeniu czyszczenia zamontować ponownie filtr i osłonę wlotu powietrza na głównej jednostce.

- Przymocować filtr wlotu powietrza **1** na wlocie powietrza **16**, ● na filtrze wlotu powietrza jest wyrównany z **■** na głównej jednostce.
- Po poprawnym montażu filtra wlotu powietrza **1**, włożyć osłonę wlotu powietrza **2** na górę filtra wlotu powietrza. ● na osłonie wlotu powietrza jest wyrównany z **■** na głównej jednostce.
- Przytrzymać uchwyt **3** produktu i obrócić osłonę wlotu powietrza **2** zgodnie z kierunkiem ruchu wskazówek zegara aż oznaczenie ● na niej znajdzie się naprzeciw oznaczenia **■** na jednostce głównej. Dopilnować, aby filtr **1** wlotu powietrza i osłona były pewnie zamocowane na wlocie powietrza **16**.

● **Czyszczenie uchwytu wlotu powietrza **15** i uchwytu osłony wlotu powietrza **14** (Rys. D)**

- Przytrzymać uchwyt produktu **3**, obrócić uchwyt osłony wlotu powietrza **14** aż ● na nim dopasuje się do oznaczenia **■** na uchwycie **3**.
- Pociągnąć w dół uchwyt osłony wlotu powietrza **14** z uchwytu wlotu powietrza **15**, następnie owinąć uchwyt wlotu suchą, czystą ściereczką.
- Po czyszczeniu włożyć z powrotem uchwyt osłony wlotu powietrza **14** na uchwyt wlotu powietrza.
- ● na osłonie wlotu powietrza **14** dopasować do oznaczenia **■**, obrócić osłonę uchwytu osłony wlotu powietrza **14** aż ● na niej znajdzie się naprzeciw symbolu **■** na uchwycie **3**, upewnić się, że uchwyt osłony wlotu powietrza jest przymocowany poprawnie do uchwytu.

● **Przechowywanie**

- Produkt należy przechowywać w chłodnym, suchym miejscu zabezpieczonym przed wilgocią i niedostępnym dla dzieci.
- Gdy produkt nie jest używany, należy go przechowywać w oryginalnym opakowaniu.

- Ewentualnie, produkt można też powiesić na zaczepie do wieszania .

● **Utylizacja**

Opakowanie wykonane jest z materiałów przyjaznych dla środowiska, które można przekazać do utylizacji w lokalnym punkcie przetwarzania surowców wtórnych.



Przy segregowaniu odpadów prosimy zwrócić uwagę na oznakowanie materiałów opakowaniowych, oznaczone są one skrótami (a) i numerami (b) o następującym znaczeniu: 1-7: Tworzywa sztuczne / 20-22: Papier i tektura / 80-98: Materiały kompozytowe.



Informacji na temat możliwości utylizacji wyeksploatowanego produktu udziela urząd gminy lub miasta.



Z uwagi na ochronę środowiska nie wyrzucać urządzenia po zakończeniu eksploatacji do odpadów domowych, lecz prawidłowo zutylizować. Informacji o punktach zbiorczych i ich godzinach otwarcia udziela odpowiedni urząd.

Elektroodpady nie mogą być wyrzucane do pojemników do selektywnej zbiórki odpadów komunalnych. Można je oddać w specjalnie wyznaczonych miejscach np. Punkt Selektywnej Zbiórki Odpadów Komunalnych lub/bądź w punktach handlowych oferujących w sprzedaży sprzęt elektroniczny.

Należy postępować zgodnie z obowiązującymi w Polsce przepisami dotyczącymi selektywnej zbiórki urządzeń elektrycznych i elektronicznych. Zużyty sprzęt może mieć szkodliwy wpływ na środowisko i zdrowie ludzi z uwagi na potencjalną zawartość niebezpiecznych substancji, mieszanin oraz części składowych. Gospodarstwo domowe spełnia ważną rolę w przyczynianiu się do ponownego użycia i odzysku surowców wtórnych, w tym recyklingu zużytego sprzętu. Na tym etapie kształtuje się postawy, które wpływają na zachowanie wspólnego dobra jakim jest czyste środowisko naturalne.

● **Gwarancja**

Produkt został wyprodukowany zgodnie z surowymi wytycznymi dotyczącymi jakości i dokładnie przetestowane przed dostawą. W przypadku wad materiałowych lub produkcyjnych przysługują Państwu prawa ustawowe wobec sprzedawcy produktu. Państwa prawa ustawowe nie są w żaden sposób ograniczone przez naszą gwarancję przedstawioną poniżej.

Gwarancja na ten produkt wynosi 3 lata od daty zakupu. Okres gwarancji rozpoczyna się od daty zakupu. Proszę przechowywać oryginalny rachunek w bezpiecznym miejscu, ponieważ ten dokument jest wymagany jako dowód zakupu.

Wszelkie uszkodzenia lub wady obecne już w momencie zakupu należy zgłosić niezwłocznie po rozpakowaniu produktu.

Jeżeli w ciągu 3 lat od daty zakupu produkt wykáže wady materiałowe lub produkcyjne, to – według naszego uznania – bezpłatnie go naprawimy lub wymienimy. Okres gwarancji nie ulega przedłużeniu o przyznane roszczenie gwarancyjne. Dotyczy to również wymienionych i naprawionych części.

Niniejsza gwarancja traci ważność, jeśli produkt został uszkodzony, był niewłaściwie użytkowany lub konserwowany.

Gwarancja obejmuje wady materiałowe i produkcyjne. Niniejsza gwarancja nie obejmuje części produktu, które podlegają normalnemu zużyciu i dlatego są uważane za części zużywalne (np. baterie, akumulatory, węże, wkłady atramentowe), ani nie obejmuje uszkodzeń części delikatnych, np. przełączników lub części wykonanych ze szkła.

Zgodnie z Kodeksem Cywilnym art. 581 §1 wraz z wymianą urządzenia lub ważnej części czas gwarancji rozpoczyna się na nowo.

● Sposób postępowania w przypadku naprawy gwarancyjnej

Aby zapewnić szybkie rozpatrzenie Państwa wniosku, prosimy stosować się do następujących wskazówek:

Przed skontaktowaniem się z działem serwisowym należy przygotować paragon i numer artykułu (IAN 485899_2501) jako dowód zakupu.

Numery artykułów można znaleźć na tabliczce znamionowej, na grawerunku, na stronie tytułowej jego instrukcji (na dole po lewej stronie) lub jako naklejkę na stronie odwrotnej lub spodniej.

W razie wystąpienia błędów w działaniu lub innych wad, należy skontaktować się najpierw z wymienionym poniżej działem serwisowym telefonicznie lub pocztą elektroniczną.

Produkt uznany za uszkodzony można następnie z dołączeniem dowodu zakupu (paragonu) i podaniem, na czym polega wada i kiedy wystąpiła, przestać bezpłatnie na podany Państwu adres serwisu.

● Serwis

 **Serwis Polska**

Tel.: 008004911946













E-Mail: owim@lidl.pl



Instrukcijose naudojami įspėjimai ir simboliai	Psl	24
Ižanga	Psl	24
Paskirtis	Psl	24
Komplektacija	Psl	25
Dalių aprašymas (A,B,C,D pav.)	Psl	25
Techniniai duomenys	Psl	25
Saugos instrukcijos	Psl	25
Prieš naudojant pirmą kartą	Psl	27
Veikimas	Psl	27
Plaukų džiovinimas	Psl	27
Šukuosenos formavimas	Psl	28
Valymas ir priežiūra	Psl	29
Korpuso, koncentravimo antgalio, tikslumo antgalio ir difuzoriaus valymas	Psl	29
Oro įtraukimo angos filtro 1 ir oro įtraukimo angos dangtelio 2 valymas (C pav.)	Psl	29
Rankenos oro įtraukimo angos 15 ir rankenos oro įtraukimo angos dangtelio 14 valymas (D pav.)	Psl	30
Laikymas	Psl	30
Išmetimas	Psl	30
Garantija	Psl	30
Veiksmi norint pasinaudoti garantija	Psl	31
Klientų aptarnavimas	Psl	31

Instrukcijose naudojami įspėjimai ir simboliai

Šie įspėjimai naudojami šiame naudotojo vadove ir ant pakuotės:

	<p>PAVOJUS! Šis simbolis kartu su signaliniu žodžiu „Pavojus“ žymi didelės rizikos pavojų, kuris gali sukelti mirtį arba sunkų sužalojimą, jei nuo jo nebus apsaugota.</p>	 Kintamoji srovė / įtampa
		 Hercai (maitinimo įtampos dažnis)
		 Vatai
	<p>ĮSPĖJIMAS! Šis simbolis kartu su signaliniu žodžiu „Įspėjimas“ žymi vidutinės rizikos pavojų, kuris gali sukelti mirtį arba sunkų sužalojimą, jei nuo jo nebus apsaugota.</p>	 II apsaugos klasės gaminio simbolis
		 Nenaudokite šio prietaiso vonios ar dušo patalpose ir vandens pripildytose talpyklose.
	<p>ATSARGIAI! Šis simbolis kartu su signaliniu žodžiu „Atsargiai“ įspėja apie nedidelį pavojų, kurio neišvengus galima patirti lengvą ar vidutinio sunkumo traumą.</p>	 Atidžiai perskaitykite naudojimo instrukciją, ypač saugos instrukcijas.
	<p>PASTABA: Šis simbolis kartu su signaliniu žodžiu „Pastaba“ žymi papildomą naudingą informaciją.</p>	 CE ženklas rodo atitiktį atitinkamoms šiam gaminiui taikomoms ES direktyvoms.
	<p>Gaminį naudoti tik sausose patalpose.</p>	 Informacija apie saugą Naudojimo instrukcijos

AUKŠČIAUSIOS KOKYBĖS PLAUKŲ DŽIOVINTUVAS SU BEŠEPETĖLINIU VARIKLIU

● Įžanga

Sveikiname Jus įsigijus naują gaminį. Tai aukštos kokybės gaminys. Naudojimo instrukcija yra neatskiriama šio gaminio dalis. Joje yra svarbių nurodymų dėl saugos, naudojimo ir grąžinamojo perdirbimo. Prieš naudodami šį gaminį, gerai susipažinkite su visais jo naudojimo ir saugos nurodymais. Naudokite gaminį tik pagal aprašymą ir nurodytą paskirtį. Perduodami šį gaminį kitiems asmenims, kartu perduokite visus jo dokumentus.

● Paskirtis

Šis gaminys yra skirtas žmonių plaukams džiovinti ir šukuosenai formuoti.

Gaminio negalima naudoti dirbtiniams ar gyvūnų plaukams šukuoti. Nenaudokite gaminio jokiais kitais tikslais.

Šis gaminys yra skirtas tik asmeniniam naudojimui buityje, o ne komerciniams tikslams.

Gamintojas neatsako už sugadinimus dėl netinkamo naudojimo.

● Komplektacija

Išpakavę gaminį patikrinkite, ar pakuotėje yra visos dalys ir ar jos nepažeistos. Prieš naudodami nuimkite visas pakuotės medžiagas.

- 1x aukščiausios kokybės plaukų džiovintuvus su bešepetėliniu varikliu
- 1x difuzeris
- 1x koncentravimo antgalis
- 1x naudotojo vadovas
- 1x tikslumo antgalis

● Dalių aprašymas (A,B,C,D pav.)

Pirmiausiai atsiverskite puslapį su iliustracijomis ir susipažinkite su visomis gaminio funkcijomis.

- 1 Oro įtraukimo angos filtras
- 2 Oro įtraukimo angos dangtelis
- 3 Rankena
- 4 Pakabinimo kilpa
- 5 Maitinimo laidas su kištuku
- 6 Oro išpūtimo anga
- 7 Tikslumo antgalis
- 8 Srauto koncentravimo antgalis
- 9 Difuzorius
- 10 Oro srauto mygtukas
- 11 Temperatūros reguliavimo mygtukas
- 12 Pagrindinis jungiklis (išjungimas / įjungimas / funkcijų užraktas)
- 13 Vėsinimo režimo mygtukas
- 14 Rankenos oro įtraukimo angos dangtelis
- 15 Rankenos oro įtraukimo anga
- 16 Oro įtraukimo anga

● Techniniai duomenys

Įvesties įtampa: 220–240 V~, 50–60 Hz
Nurodytoji galia: 1600–1900 W
Apsaugos klasė: II
Išjungto prietaiso elektros energija: 0 W



Saugos instrukcijos

PRIEŠ PRADEDANT NAUDOTI GAMINĮ PRAŠOME PERSKAITYTI VISĄ INFORMACIJĄ APIE SAUGĄ IR NAUDOJIMO INSTRUKCIJAS! PERDUODAMI ŠĮ GAMINĮ KITIEMS, PRIE JO PRIDĖKITE VISUS DOKUMENTUS!

Jei prietaiso gedimo priežastis yra šių naudojimo instrukcijų nesilaikymas, panaikinama prietaiso garantija! Gamintojas neatsako už netiesioginę žalą! Gamintojas neatsako už asmenų sužalojimą ar turto sugadinimą dėl netinkamo gaminio naudojimo ar saugos instrukcijų nesilaikymo!

⚠️ ĮSPĖJIMAS! SUNKIOS AR NET MIRTINOS TRAUMOS PAVOJUS KŪDIKIAMS IR MAŽIEMS VAIKAMS!

Niekada nepalikite neprižiūrimų vaikų su pakuotės medžiagomis. Pakuotės medžiagos kelia uždusimo pavojų. Vaikai dažnai neįvertina pavojų. Visada saugokite pakuotės medžiagas nuo vaikų.

■ Šį gaminį gali naudoti vaikai nuo 8 metų bei asmenys, kurių fizinės, jutiminės ar protinės galimybės yra ribotos arba kuriems trūksta patirties ir žinių, jei jie prižiūrimi arba jiems paaiškinta, kaip saugiai naudotis gaminiu, ir jei jie supranta su gaminiu susijusius pavojus.

■ Neleiskite vaikams žaisti su gaminiu.

■ Vaikai be priežiūros negali atlikti valymo ir naudotojo vykdomų priežiūros darbų.

⚠ ĮSPĖJIMAS! Netinkamai naudojant galima susižaloti. Šį gaminį naudokite tik pagal šias instrukcijas. Gaminio nebandykite jokiais būdais modifikuoti.

⚠ PAVOJUS! Elektros smūgio pavojus! Gaminio niekada nebandykite remontuoti patys. Gedimo atveju remontuoti gali tik kvalifikuoti specialistai.

⚠ ĮSPĖJIMAS! Elektros smūgio pavojus! Nemerkite gaminio į vandenį ar kitus skysčius. Niekada nelaikykite gaminio po tekančiu vandeniu.

⚠ ĮSPĖJIMAS! Elektros smūgio pavojus! Niekada nenaudokite sugedusio gaminio. Gedimo atveju atjunkite gaminį nuo maitinimo įtampos ir kreipkitės į pardavėją.

■ Prieš jungdami gaminį prie elektros lizdo patikrinkite, ar maitinimo įtampa ir srovė atitinka specifikacijas, nurodytas gaminio techninių duomenų etiketėje.

■ Jei maitinimo laidas pažeistas, jį turi pakeisti gamintojas, jo techninės priežiūros atstovas arba panašią kvalifikaciją turintis asmenys, kad būtų išvengta pavojaus.

■ Saugokite nuo aštrių briaunų, nespauskite ir nelenkite.

■ Dėl papildomos apsaugos vonios elektros kontūre rekomenduojama sumontuoti liekamosios srovės įtaisą (RCD), kurio išjungimo srovė neviršytų 30 mA. Pasitarkite su savo elektros instaliacijos montuotoju.

⚠ ĮSPĖJIMAS: Nenaudokite šio gaminio šalia vonios ir dušo patalpų, vonios kriauklių ir kitų talpyklų su vandeniu.



- Prie maitinimo įtampos prijungto gaminio negalima palikti be priežiūros.
- Nenaudokite gaminio paėmę drėgnomis rankomis ar stovėdami ant šlapių grindų. Nelieskite drėgnomis rankomis maitinimo laido kištuko.
- Netraukite kištuko iš elektros lizdo laikydami už maitinimo laido.
- Saugokite gaminį, jo maitinimo laidą ir kištuką nuo dulkių, tiesioginės saulės šviesos ir lašančio ar tiškančio vandens.
- Išjunkite gaminį prieš:
 - atjungdami gaminį nuo maitinimo tinklo,
 - keisdami / koreguodami priedus,
 - valydami.
- Gaminio negalima naudoti, jeigu jis buvo numestas arba jei matomi pažeidimai.
- Nenaudokite gaminio lauke.
- Nenaudokite ir nelaikykite gaminio drėgnoje aplinkoje.

- Jei gaminį naudojate vonios patalpoje, atjunkite jį nuo elektros lizdo, nes vanduo prietaisui kelia pavojų netgi tuomet, kai jis išjungtas.
- Nenaudokite gamintojo nepateiktų priedų.







● **Prieš naudojant pirmą kartą**

- Išimkite iš pakuotės. Patikrinkite, ar yra visos dalys.
- ① **PASTABA:** Pirmą kartą įjungus gaminį jis gali skleisti kvapą. Tai pašalinis po gabenimo likęs kvapas ir jis greitai išsisklaido. Išvalykite visas gaminio dalis, kaip aprašyta skyriuje "Valymas ir priežiūra".

● **Veikimas**

- ① **PASTABA:** Išjungimo režimas: Prijungtas prie elektros lizdo gaminys pereina į išjungties režimą, jei pagrindinis jungiklis  lieka  padėtyje.

● **Plaukų džiovinimas**





- Prijunkite maitinimo kištuką  prie tinkamo maitinimo tinklo.
- Įjunkite gaminį pastumdami pagrindinį jungiklį   į padėtį.
- Paspausdami (oro srauto mygtuką   arba / ir šilumos reguliavimo mygtuką   pasirinkite norimą oro srauto ir šilumos lygį (B pav.):

Oro srauto indikatoriaus būseną

Oro srautas	Indikatoriaus lemputė
Švelnus oro srautas	1 baltos spalvos lemputė
Vidutinis oro srautas	2 baltos šviesos lemputės
Stiprus oro srautas	3 baltos šviesos lemputės









Temperatūros lygio indikatoriaus būseną

Temperatūros lygis	Indikatoriaus lemputė
Silpnas kaitinimas	1 raudona lemputė
Vidutinis kaitinimas	2 raudonos lemputės
Stiprus kaitinimas	3 raudonos lemputės
Vėsinimo režimas	Išjungta

- Po naudojimo: pastumkite pagrindinį jungiklį   į  padėtį, kad gaminį išjungtumėte. Atjunkite maitinimo kištuką  nuo elektros tinklo (B pav.).



● Šukuosenos formavimas

Koncentravimo / tikslumo antgalių naudojimas



- Ant oro išleidimo angos  uždėkite koncentravimo antgalį  / tikslumo antgalį .
- Pasukite koncentravimo antgalį  / tikslumo antgalį , kad pakeistumėte padėtį.
- Ijunkite gaminį. Naudokite koncentravimo antgalį  / tikslumo antgalį , kad nukreiptumėte oro srautą į tam tikrą plaukų vietą.
- Rekomenduojame naudoti koncentravimo antgalį  plaukams džiovinti ir tikslumo antgalį  plaukams formuoti.

PASTABA:



- Prieš montuodami priedus visada išjunkite gaminį.
- Kai formuojate šukuoseną, rekomenduojame naudoti švelnų oro srautą ir mažą kaitinimo lygį.



 **ATSARGIAI!** Nelieskite ir nekeiskite koncentravimo antgalio  / tikslumo antgalio , kai jis dar karštas / gaminys įjungtas.

Difuzoriaus naudojimas



- Uždėkite difuzorių  ant oro išleidimo angos .
- Ijunkite gaminį. Naudokite difuzorių  garbanoms ir švelnioms bangoms formuoti per visą plaukų ilgį ir galiukuose, taip pat apimčiai suteikti prie plaukų šaknų.

PASTABOS:

- Ilgiems plaukams: Naudodami difuzorių  per plaukus iki pat galiukų formuokite švelnias bangas palei šaknis.
- Trumpiems plaukams: Naudokite difuzorių  ties šaknimis, kad suteiktumėte plaukams tvirtumo ir apimties.

 **ATSARGIAI!** Nelieskite ir nebandykite nuimti difuzoriaus , kai jis dar karštas.

Vėsinimo režimas (B pav.)

Vėsinimo režimą naudokite šukuosenai ilgiau išlaikyti: Paspauskite vėsinimo režimo mygtuką , kad įjungtumėte vėsaus oro srauto funkciją. Dar kartą paspauskite vėsinimo režimo mygtuką , kad perjungtumėte į ankstesnį nustatymą.

PASTABOS:

- Kai gaminys neįsijungia, išjunkite ir atjunkite gaminį nuo maitinimo šaltinio. Palaukite, kol gaminys atvės.

Jonizacijos funkcija

- Jonai į plaukus skleidžiami nuolat. Tai sumažina statinę plaukų apkrovą ir pagerina jų modeliavimą. Plaukai tampa švelnūs, glotnūs, blizgantys ir lengviau formuojami.







ⓘ PASTABA: Rekomenduojame naudoti be priedų, kad jonų aktyvumas būtų optimalus.

Atminties funkcija

Atminties funkcija, kuri išsaugo ankstesnio naudojimo metu pasirinktą temperatūros ir oro srauto nustatymą.

Funkcijos užraktas

Kad netyčia nepakeistumėte nustatyto oro srauto ir temperatūros šukuosenos formavimo metu, galite rankiniu būdu įjungti funkcijos užraktą.

-  Pagrindinį jungiklį **12** pastumkite į  norimas oro srauto ir temperatūros nustatymas užfiksnuotas.
- Jei norite perjungti į vėsinimo režimą, kai įjungtas funkcijos užraktas, vieną kartą spustelėkite vėsinimo režimo mygtuką  **13**. Dar kartą spustelėkite vėsinimo režimo mygtuką  **13**, kad atkurtumėte pageidaujamas oro srauto ir temperatūros nuostatas.
- Norėdami išjungti užrakto funkciją, pastumkite  pagrindinį jungiklį **12** į . Tada galite keisti temperatūrą arba oro srauto nustatymą.

● Valymas ir priežiūra

⚠ PAVOJUS! Elektros smūgio pavojus!

Prieš valydami gaminį visada jį išjunkite ir atjunkite maitinimo kištuką **5** nuo elektros tinklo.





⚠ ĮSPĖJIMAS! Nemerkite į vandenį ar kitus skysčius gaminio elektrinių komponentų. Niekada nelaikykite gaminio po tekančiu vandeniu.

⚠ ATSARGIAI! Gaminiai valyti nenaudokite jokių šlifuojančių ar šlifuojančių valymo priemonių.



● Korpuso, koncentravimo antgalio, tikslumo antgalio ir difuzoriaus valymas

- Iš oro išleidimo angos **6** išimkite koncentravimo antgalį **8**, tikslumo antgalį **7** arba difuzorių **9**.
- Korpusą, koncentravimo antgalį **8**, tikslumo antgalį **7** ir difuzorių **9** nuvalykite šiek tiek drėgna šluoste. Sunkiau įveikiamus nešvarumus valykite skudurėliu su valymo priemone. Visas dalis kruopščiai išdžiovinkite.

● Oro įtraukimo angos filtro **1** ir oro įtraukimo angos dangtelio **2** valymas (C pav.)

- Laikydami už gaminio rankenos **3**, sukite oro įtraukimo angos dangtelį **2**, kol ● ant oro įtraukimo angos dangtelio susilygins su  ant prietaiso korpuso.
- Nuo oro įtraukimo angos **16** nuimkite oro įtraukimo angos dangtelį ir oro įtraukimo filtrą **1**.
- Sausu švairiu skudurėliu nuvalykite oro įtraukimo angos dangtelį ir oro įtraukimo filtrą.
- Baigę valymą, sumontuokite oro įtraukimo filtrą ir oro įtraukimo angos dangtelį atgal ant pagrindinio įrenginio.
- Pritvirtinkite oro įtraukimo filtrą **1** atgal prie oro įtraukimo angos **16**, ● oro įtraukimo filtrą sulygiuokite su  pagrindiniu įrenginiu.
- Kai oro įtraukimo filtrą **1** teisingai sumontuotas, ant oro įtraukimo filtro uždėkite oro įtraukimo dangtelį **2**. ● ant oro įtraukimo dangtelio yra sulygiuotas su  pagrindiniu įrenginiu.
- Laikydami už gaminio rankenos **3**, sukite oro įtraukimo angos dangtelį **2**, kol ● ant jo susilygins su  ant prietaiso korpuso; oro įtraukimo angos filtrą **1** ir dangtelį tvirtai pritvirtinkite prie oro įtraukimo angos **16**.

● Rankenos oro įtraukimo angos **15** ir rankenos oro įtraukimo angos dangtelio **14** valymas (D pav.)

- Laikydami už gaminio rankenos **3**, sukite rankenos oro įtraukimo angos dangtelį **14**, kol ● ant jo susilygins su  ant rankenos **3**.
- Atsargiai nuimkite rankenos oro įtraukimo angos dangtelį **14** nuo rankenos oro įtraukimo angos **15**, tada apvyniokite rankenos oro įtraukimo angą sausu švariui audiniu.
- Išvalę rankenos oro įtraukimo angos dangtelį **14** vėl uždėkite jį ant rankenos oro įsiurbimo angos.
- ● ant oro įtraukimo angos dangtelio **14** sulygininkite su , po to sukite rankenos oro įtraukimo angos dangtelį **14**, kol ● ant jo susilygins su  ant rankenos **3**; rankenos oro įtraukimo angos dangtelį tvirtai pritvirtinkite prie rankenos oro įtraukimo angos.

● **Laikymas**

- Gaminį laikykite vėsioje ir sausoje vietoje, kuri apsaugota nuo drėgmės ir neprieinama vaikams.
- Nenaudojamą gaminį laikykite originalioje pakuotėje.
- Gaminį taip pat galite pakabinti už jo pakabinimo kilpos **3**.

● **Išmetimas**

Pakuotė pagaminta iš aplinkai nekenksmingų medžiagų, kurias galite išmesti įprastose grąžinamojo perdirbimo vietose.



Rūšiuodami atliekas, atkreipkite dėmesį į pakuočių ženklinius, kurių sudaro santrumpos (a) ir skaičiai (b), reiškiantys: 1–7: plastikai / 20–22: popierius ir kartonas / 80–98: kombinuotosios pakuotės.



Daugiau informacijos apie nebetinkamo naudoti gaminio išmetimą sužinosite savo savivaldybės ar miesto administracijoje.



Aplinkos apsaugos sumetimais neišmeskite nebetinkamo naudoti gaminio kartu su buitiniėmis atliekomis; pristatykite jį į nurodytus surinkimo punktus. Informacijos apie surinkimo punktus ir jų darbo laiką suteiks vietos kompetentingos institucijos.

● **Garantija**

Gaminys buvo pagamintas laikantis griežtų kruopštumo principų ir prieš pristatant buvo atidžiai patikrintas. Esant medžiagų ar gamybos defektams, jūs turite įstatymines teises gaminio pardavėjo atžvilgiu. Ši garantija jokiais būdais neapriboja įstatymais nustatytų jūsų teisių.

Šiam produktui suteikiama 3 metų garantija nuo pirkimo datos. Garantijos teikimo laikotarpis skaičiuojamas nuo pirkimo datos. Pirkimo kvito originalą laikykite saugioje vietoje, nes šis dokumentas reikalingas kaip pirkimo įrodymas.

Išpakavus gaminį, būtina nedelsiant pranešti apie bet kokius pažeidimus ar defektus, kurie jau buvo pirkimo metu.

Jei per 3 metus nuo šio produkto pirkimo datos išryškės medžiagų ar gamybos trūkumų, produktą savo nuožiūra nemokamai pataisykite arba pakeisime. Patvirtinus garantinį reikalavimą garantinis laikotarpis nepratęsiamas. Ta pati sąlyga taikoma ir pakeistoms bei pataisytoms dalims.

Garantija netaikoma, jei šis produktas apgadinamas, netinkamai naudojamas ar netinkamai prižiūrimas.

Garantija taikoma medžiagų ir gamybos trūkumams. Ši garantija netaikoma gaminio dalims, kurios paprastai susidėvi ir todėl yra laikomos susidėvinčiomis dalimis (pvz., baterijos, akumuliatoriai, žarnos, rašalo kasetės), taip pat netaikoma trapioms dalims, pvz., jungikliams arba dalims iš stiklo.

● Veiksmai norint pasinaudoti garantija

Kad galėtume greitai apdoroti jūsų prašymą, vadovaukitės toliau pateikiamais nurodymais:

Kreipdamiesi kokiu nors klausimu dėl produkto, kaip pirkimo dokumentą turėkite kasos čekį ir žinokite gaminio numerį (IAN 485899_2501).

Gaminio numerį rasite produkto duomenų lentelėje, išgraviruotą, ant naudojimo instrukcijos viršelio (apačioje kairėje) arba užklijuotą produkto užpakalinėje pusėje ar apačioje.

Jei išryškėtų produkto veikimo ar kitokių trūkumų, pirmiausia telefonu arba elektroniniu paštu kreipkitės į toliau nurodytą klientų aptarnavimo skyrių.

Tada sugedusiu pripažintą produktą, pridėję pirkimo dokumentą (kasos čekį) ir nurodę trūkumą bei jo atsiradimo laiką, nemokamai galėsite išsiųsti nurodytu techninės priežiūros tarnybos adresu.

● Klientų aptarnavimas

Klientų aptarnavimo tarnyba Lietuva

Tel.: 080033500











El. paštas: owim@lidl.lt



Verwendete Warnhinweise und Symbole	Seite 33
Einleitung	Seite 34
Bestimmungsgemäße Verwendung	Seite 34
Lieferumfang	Seite 34
Teilebeschreibung (Abb. A,B,C,D)	Seite 34
Technische Daten	Seite 34
Sicherheitshinweise	Seite 34
Vor dem ersten Gebrauch	Seite 37
Bedienung	Seite 37
Haare föhnen	Seite 37
Haare stylen	Seite 38
Reinigung und Pflege	Seite 39
Reinigung des Gehäuses, der Konzentrationsdüse, der Präzisionsdüse und des Diffusors	Seite 39
Reinigung des Lufteinlassfilters 1 und der Lufteinlassabdeckung 2 (Abb. C)	Seite 39
Reinigung des Lufteinlasses am Griff 15 und der Abdeckung des Lufteinlasses am Griff 14 (Abb. D)	Seite 39
Lagerung	Seite 39
Entsorgung	Seite 40
Garantie	Seite 40
Abwicklung im Garantiefall	Seite 40
Service	Seite 41

Verwendete Warnhinweise und Symbole

Die folgenden Warnhinweise werden in dieser Bedienungsanleitung und auf der Verpackung verwendet:

	<p>GEFAHR! Dieses Symbol in Verbindung mit dem Signalwort „Gefahr“ kennzeichnet eine Gefährdung mit hohem Risiko, die, wenn sie nicht vermieden wird, zum Tod oder zu schweren Verletzungen führen kann.</p>	 Wechselstrom / -spannung
		<p>Hz Hertz (Netzfrequenz)</p>
		<p>W Watt</p>
	<p>WARNUNG! Dieses Symbol in Verbindung mit dem Signalwort „Warnung“ kennzeichnet eine Gefährdung mit mittlerem Risiko, die, wenn sie nicht vermieden wird, zum Tod oder zu schweren Verletzungen führen kann.</p>	 Symbol für ein Produkt der Schutzklasse II
		 Dieses Gerät nicht in der Badewanne, der Dusche oder über einem mit Wasser gefüllten Becken benutze.
	<p>VORSICHT! Dieses Symbol in Verbindung mit dem Signalwort „Vorsicht“ kennzeichnet eine Gefährdung mit geringem Risiko, die, wenn sie nicht vermieden wird, zu leichten oder mittelschweren Verletzungen führen kann.</p>	 Lesen Sie die Bedienungsanleitung sorgfältig durch, insbesondere die Sicherheitshinweise.
	<p>HINWEIS: Dieses Symbol in Kombination mit „Hinweis“ liefert zusätzliche nützliche Informationen.</p>	<p>CE Das CE Zeichen bestätigt Konformität mit den für das Produkt geltenden EU-Richtlinien.</p>
	<p>Verwenden Sie das Produkt nur in trockenen Innenräumen.</p>	 Sicherheitshinweise Gebrauchsanweisungen

PREMIUM-HAARTROCKNER MIT BÜRSTENLOSEM MOTOR

● **Einleitung**

Wir beglückwünschen Sie zum Kauf Ihres neuen Produkts. Sie haben sich damit für ein hochwertiges Produkt entschieden. Die Bedienungsanleitung ist Teil dieses Produkts. Sie enthält wichtige Hinweise für Sicherheit, Gebrauch und Entsorgung. Machen Sie sich vor der Benutzung des Produkts mit allen Bedien- und Sicherheitshinweisen vertraut. Benutzen Sie das Produkt nur wie beschrieben und für die angegebenen Einsatzbereiche. Händigen Sie alle Unterlagen bei Weitergabe des Produkts an Dritte mit aus.

● **Bestimmungsgemäße Verwendung**

Dieses Produkt ist zum Trocknen und Stylen von menschlichem Haar bestimmt.

Das Produkt darf nicht auf Kunst- oder Tierhaar verwendet werden. Verwenden Sie das Produkt nicht für andere Zwecke.

Dieses Produkt ist ausschließlich für den Privatgebrauch im Haushalt vorgesehen, nicht für gewerbliche Zwecke.

Der Hersteller haftet nicht für Schäden, die durch unsachgemäßen Gebrauch entstehen.

● **Lieferumfang**

Prüfen Sie nach dem Auspacken des Produkts, ob die Lieferung vollständig ist und ob alle Teile in gutem Zustand sind. Entfernen Sie vor dem Gebrauch alle Verpackungsmaterialien.

- 1x Premium-Haartrockner mit bürstenlosem Motor
- 1x Diffusor
- 1x Konzentrationsdüse
- 1x Bedienungsanleitung
- 1x Präzisionsdüse

● **Teilebeschreibung (Abb. A,B,C,D)**

Klappen Sie vor dem Lesen die Seite mit den Abbildungen auf und machen Sie sich mit allen Funktionen des Produkts vertraut.

- 1 Lufterlassfilter
- 2 Lufterlassabdeckung
- 3 Griff
- 4 Aufhängung
- 5 Netzkabel mit Netzstecker
- 6 Luftauslass
- 7 Präzisionsdüse
- 8 Konzentrationsdüse
- 9 Diffusor
- 10  Luftstrom-Taste
- 11  Wärmeregulierungstaste
- 12  Hauptschalter (Ein/Aus/Funktionssperre)
- 13  Kaltluft-Taste
- 14 Abdeckung des Lufterlasses am Griff
- 15 Lufterlass am Griff
- 16 Lufterlass

● **Technische Daten**

- Eingangsspannung: 220–240 V~, 50–60 Hz
- Nennleistung: 1600–1900 W
- Schutzklasse: II
- Ausgeschalteter Modus: 0 W



Sicherheitshinweise

**MACHEN SIE SICH VOR
DER BENUTZUNG DES
PRODUKTS MIT ALLEN
SICHERHEITSHINWEISEN UND
GEBRAUCHSANWEISUNGEN
VERTRAUT! WENN SIE DIESES
PRODUKT WEITERGEBEN,
GEBEN SIE BITTE AUCH ALLE
UNTERLAGEN MIT!**

Bei Schäden, die durch Nichtbeachtung dieser Betriebsanleitung entstehen, erlischt der Garantieanspruch! Für Folgeschäden wird keine Haftung übernommen! Für Sach- oder Personenschäden, die durch unsachgemäße Handhabung oder Nichtbeachtung der Sicherheitshinweise entstehen, wird keine Haftung übernommen!

⚠️ WARNUNG! LEBENS- UND UNFALLGEFAHR FÜR SÄUGLINGE UND KINDER!

Lassen Sie Kinder niemals unbeaufsichtigt mit dem Verpackungsmaterial. Das Verpackungsmaterial stellt eine Erstickungsgefahr dar. Kinder unterschätzen häufig die Gefahren. Halten Sie Kinder stets vom Verpackungsmaterial fern.

- Dieses Produkt kann von Kindern ab 8 Jahren und Personen mit verringerten physischen, sensorischen oder mentalen Fähigkeiten oder Mangel an Erfahrung und Wissen benutzt werden, wenn sie beaufsichtigt oder bezüglich des sicheren Gebrauchs des Gerätes unterwiesen wurden und die daraus resultierenden Gefahren verstehen.

- Kinder dürfen nicht mit dem Produkt spielen.
- Reinigung und die vom Benutzer durchzuführende Wartung dürfen nicht von Kindern ohne Beaufsichtigung durchgeführt werden.

⚠️ WARNUNG! Fehlgebrauch kann zu Verletzungen führen. Verwenden Sie dieses Produkt ausschließlich in Übereinstimmung mit dieser Anleitung. Versuchen Sie nicht, das Produkt in irgendeiner Weise zu verändern.

⚠️ GEFAHR!
Stromschlaggefahr!
Versuchen Sie niemals, das Produkt selbst zu reparieren. Im Falle einer Störung dürfen Reparaturen nur von qualifiziertem Personal durchgeführt werden.

⚠️ WARNUNG!
Stromschlaggefahr!
Tauchen Sie das Produkt nicht in Wasser oder andere Flüssigkeiten ein. Halten Sie das Produkt niemals unter fließendes Wasser.

⚠️ WARNUNG!
Stromschlaggefahr!
Verwenden Sie niemals ein beschädigtes Produkt. Trennen

- Sie das Produkt vom Stromnetz und wenden Sie sich an Ihren Händler, wenn es beschädigt ist.
- Überprüfen Sie vor dem Anschließen des Produkts an die Stromversorgung, ob die Spannungs- und Stromwerte mit den Angaben auf dem Typenschild des Geräts übereinstimmen.
 - Wenn das Netzkabel beschädigt wird, muss es durch den Hersteller, seinen Kundendienst oder ähnlich qualifizierte Personen ersetzt werden, um Gefahren zu vermeiden.
 - Lassen Sie es nicht über scharfe Kanten hängen und quetschen oder biegen Sie es nicht.
 - Als zusätzlicher Schutz empfiehlt sich die Installation eines Fehlerstromschutzschalters (RCD) mit einem Bemessungsfehlerstrom von höchstens 30 mA in dem Stromkreis, der das Badezimmer versorgt. Fragen Sie Ihren Installateur um Rat.
- ⚠️ WARNUNG:** Dieses Gerät nicht in der Nähe von Badewannen, Duschwannen, Waschbecken oder anderen Gefäßen benutzen, die Wasser enthalten.
- Das Gerät nicht unbeaufsichtigt lassen, wenn es mit der Spannungsversorgung verbunden ist.
 - Bedienen Sie das Gerät nicht mit nassen Händen oder wenn Sie auf einem nassen Boden stehen. Fassen Sie den Netzstecker nicht mit nassen Händen an.
 - Ziehen Sie nicht am Netzkabel, um den Netzstecker von der Steckdose zu trennen.
 - Schützen Sie das Gerät, sein Netzkabel und den Netzstecker vor Staub, direkter Sonneneinstrahlung, Tropf- und Spritzwasser.
 - Schalten Sie das Gerät aus, bevor Sie
 - das Gerät vom Stromnetz trennen,
 - Aufsätze wechseln/anpassen,
 - es reinigen oder.
 - Das Produkt darf nicht verwendet werden, wenn es heruntergefallen ist und sichtbare Anzeichen von Schäden aufweist.
 - Verwenden Sie das Produkt nicht im Freien.
 - Verwenden oder lagern Sie das Produkt nicht in einer feuchten Umgebung.
 - Wenn das Gerät in einem Badezimmer verwendet wird,

ziehen Sie nach dem Gebrauch den Netzstecker, da die Nähe von Wasser eine Gefahr darstellt, auch wenn das Gerät ausgeschaltet ist.



- Verwenden Sie kein Zubehör, das nicht vom Hersteller geliefert wurde.

● **Vor dem ersten Gebrauch**





- Entfernen Sie die Verpackung. Prüfen Sie, ob alle Teile vollständig sind.
- ❗ **HINWEIS:** Das Produkt kann beim ersten Gebrauch einen leichten Geruch abgeben. Dabei handelt es sich um Produktions- oder Transportrückstände, die schnell abklingen werden. Reinigen Sie alle Teile des Produkts wie im Kapitel „Reinigung und Pflege“ beschrieben.

● **Bedienung**

❗ **HINWEIS:**

Ausgeschalteter Modus: Das Gerät schaltet in den ausgeschalteten Modus, sobald es an die Steckdose angeschlossen ist und der Hauptschalter  in der Position  steht.

● **Haare föhnen**



- Schließen Sie den Netzstecker  an eine geeignete Netzsteckdose an.
- Schalten Sie das Produkt ein, indem Sie den Hauptschalter  auf  stellen.
- Wählen Sie die gewünschte Luftstrom- und Hitzestufe durch Drücken der entsprechenden Tasten (Luftstrom-Taste  und/oder Wärmeregulierungstaste  (Abb. B):

Luftstrom-Kontrollleuchte Status

Luftstrom	Anzeigeleuchte
Sanfter Luftstrom	1 weiße Leuchte
Mittelstarker Luftstrom	2 weiße Leuchten
Starker Luftstrom	3 weiße Leuchten

Heizstufen-Kontrollleuchte Status

Hitzestufe	Anzeigeleuchte
Niedrige Hitze	1 rote Leuchte
Mittlere Hitze	2 rote Leuchten
Hohe Hitze	3 rote Leuchten
Kühlmodus	Aus

- Nach dem Gebrauch: Schieben Sie den  Hauptschalter **12** auf , um das Produkt auszuschalten. Ziehen Sie den Netzstecker **5** aus der Netzsteckdose (Abb. B).

● Haare stylen

Verwendung der Konzentrations- / Präzisionsdüsen

- Stecken Sie die Konzentrationsdüse **8** / Präzisionsdüse **7** auf den Luftauslass **6**.
- Drehen Sie die Konzentrationsdüse **8** / Präzisionsdüse **7**, um die Position zu ändern.
- Schalten Sie das Produkt ein. Verwenden Sie die Konzentrationsdüse **8** / Präzisionsdüse **7**, um den Luftstrom auf eine bestimmte Haarpartie zu richten.
- Wir empfehlen die Verwendung der Kontrationsdüse **8** zum Trocknen der Haare und der Präzisionsdüse **7** zum Stylen der Haare.

HINWEIS:

- Schalten Sie das Produkt immer aus, bevor Sie Zubehör anbringen.
- Wir empfehlen beim Haarstyling einen sanften Luftstrom und eine niedrige Hitzestufe zu verwenden.

 **VORSICHT!** Berühren und wechseln Sie die Konzentrationsdüse **7**/Präzisionsdüse **6** nicht, wenn sie noch heiß ist/das Produkt noch eingeschaltet ist.

Verwendung des Diffusors



- Stecken Sie den Diffusor **9** auf den Luftauslass **6**.
- Schalten Sie das Produkt ein. Verwenden Sie den Diffusor **9** für Locken und sanfte Wellen in den Längen und Spitzen sowie für Fülle und Volumen am Haaransatz.

HINWEISE:

- Für langes Haar: Ziehen Sie den Diffusor **9** bis zu den Spitzen durch und stylen Sie das Haar in sanften Wellen in Richtung des Haaransatzes.
- Für kurzes Haar: Verwenden Sie den Diffusor **9**, um das Haar um den Ansatz herum zu bearbeiten und ihm Fülle und Volumen zu verleihen.

 **VORSICHT!** Berühren und wechseln Sie den Diffusor **9** nicht, wenn er noch heiß ist.

Kühlmodus (Abb. B)

Verwenden Sie den Kühlmodus, damit die Frisur länger hält: Drücken Sie die Kaltluft-Taste  **13**, um die Funktion des kühlen Luftstroms einzuschalten. Drücken Sie die Kaltluft-Taste  **13** erneut, um zur vorherigen Einstellung zurückzukehren.

HINWEISE:

- Wenn das Gerät nicht heizt, schalten Sie es aus und trennen Sie es von der Stromversorgung. Lassen Sie das Produkt abkühlen.

Ionisierungsfunktion

■ Ionen werden dem Haar kontinuierlich zugefügt. Dadurch wird die statische Aufladung der Haare reduziert und deren Frisierbarkeit verbessert. Das Haar wird weich, glatt, glänzend und lässt sich leichter frisieren.







 **HINWEIS:** Für die optimale Wirkung der Ionen empfehlen wir die Verwendung ohne Aufsätze.

Speicherfunktion

Die Speicherfunktion behält die bei der letzten Benutzung gewählte Temperatureinstellung bei.

Funktionssperre

Um zu verhindern, dass der Luftstrom und die Temperatur während des Haarstylings unbeabsichtigt geändert werden, können Sie die Funktionssperre manuell aktivieren.

- Schieben Sie den  Hauptschalter **12** in Richtung ; der gewünschte Luftstrom- und Temperatureinstellung können jetzt nicht mehr geändert werden.
- Um in den Kaltluftmodus zu wechseln, wenn die Funktionssperre aktiviert ist, drücken Sie einmal die Kaltluft-Taste  **13**. Drücken Sie die Kaltluft-Taste  **13** noch einmal, um zur Einstellung des gewünschten Luftstroms und der Temperatur zurückzukehren.
- Um die Funktion zu deaktivieren, schieben Sie den  Hauptschalter **12** auf . Dann können Sie die Temperatur oder den Luftstrom ändern.

● **Reinigung und Pflege**

⚠️ GEFAHR! Stromschlaggefahr! Schalten Sie das Gerät immer aus und trennen Sie den Netzstecker **[5]** von der Stromquelle, bevor Sie das Gerät reinigen.

⚠️ WARNUNG! Tauchen Sie die elektrischen Komponenten des Produkts nicht in Wasser oder andere Flüssigkeiten ein. Halten Sie das Produkt niemals unter fließendes Wasser.

⚠️ VORSICHT! Verwenden Sie zur Reinigung des Produkts keine ätzenden Reinigungsmittel oder scheuernden Materialien.

● **Reinigung des Gehäuses, der Konzentrationsdüse, der Präzisionsdüse und des Diffusors**

- Entfernen Sie die Konzentrationsdüse **[8]** / Präzisionsdüse **[7]** oder den Diffusor **[9]** vom Luftauslass **[6]**.
- Wischen Sie das Gehäuse, die Konzentrationsdüse **[8]**, die Präzisionsdüse **[7]** und den Diffusor **[9]** mit einem leicht feuchten Tuch ab. Bei hartnäckigen Verschmutzungen wischen Sie mit einem leichten Reinigungsmittel auf dem Tuch. Und trocknen Sie alle Teile gründlich ab.

● **Reinigung des Lufterlassfilters **[1]** und der Lufterlassabdeckung **[2]** (Abb. C)**

- Halten Sie den Griff des Produkts **[3]** fest und drehen Sie die Lufterlassabdeckung **[2]**, bis ● auf der Lufterlassabdeckung auf **[1]** am Hauptgerät zeigt.
- Entfernen Sie die Lufterlassabdeckung und den Lufterlassfilter **[1]** vom Lufterlass **[16]**.
- Wischen Sie die Lufterlassabdeckung und den Lufterlassfilter mit einem trockenen, sauberen Tuch ab.
- Montieren Sie nach Abschluss der Reinigung den Lufterlassfilter und die Lufterlassabdeckung wieder am Hauptgerät.

- Bringen Sie den Lufterlassfilter **[1]** wieder am Lufterlass **[16]** an. ● auf dem Lufterlassfilter muss auf **[16]** am Hauptgerät zeigen.
- Wenn der Lufterlassfilter **[1]** korrekt montiert ist, setzen Sie die Lufterlassabdeckung **[2]** oben auf den Lufterlassfilter. ● auf der Lufterlassabdeckung muss auf **[16]** auf dem Hauptgerät zeigen.
- Halten Sie den Griff **[3]** des Geräts und drehen Sie die Lufterlassabdeckung **[2]**, bis ● darauf auf **[16]** auf dem Hauptgerät zeigt. Stellen Sie sicher, dass der Lufterlassfilter **[1]** und die Abdeckung sicher am Lufterlass **[16]** befestigt sind.

● **Reinigung des Lufterlasses am Griff **[15]** und der Abdeckung des Lufterlasses am Griff **[14]** (Abb. D)**

- Halten Sie den Griff des Produkts **[3]** fest und drehen Sie die Abdeckung des Lufterlasses am Griff **[14]**, bis ● darauf auf **[15]** am Griff **[3]** zeigt.
- Ziehen Sie die Abdeckung des Lufterlasses am Griff **[14]** vorsichtig vom Griff-Lufterlass **[15]** nach unten und wickeln Sie dann ein trockenes, sauberes Tuch um den Griff-Lufterlass.
- Bringen Sie nach der Reinigung die Abdeckung des Lufterlasses am Griff **[14]** wieder am Lufterlass an.
- ● auf der Lufterlassabdeckung **[14]** muss auf **[15]** zeigen. Drehen Sie die Abdeckung des Lufterlasses am Griff **[14]**, bis ● drauf auf **[15]** am Griff **[3]** zeigt. Stellen Sie sicher, dass die Abdeckung des Lufterlasses am Griff sicher am Lufterlass befestigt ist.

● **Lagerung**

- Lagern Sie das Produkt an einem kühlen und trockenen Ort, geschützt vor Feuchtigkeit und außerhalb der Reichweite von Kindern.
- Bewahren Sie das Produkt in der Originalverpackung auf, wenn es nicht benutzt wird.
- Alternativ kann das Produkt auch an seiner Aufhängeschleufe aufgehängt werden **[3]**.

● **Entsorgung**

Die Verpackung besteht aus umweltfreundlichen Materialien, die Sie über die örtlichen Recyclingstellen entsorgen können.



Beachten Sie die Kennzeichnung der Verpackungsmaterialien bei der Abfalltrennung, diese sind gekennzeichnet mit Abkürzungen (a) und Nummern (b) mit folgender Bedeutung: 1–7: Kunststoffe/20–22: Papier und Pappe/80–98: Verbundstoffe.



Möglichkeiten zur Entsorgung des ausgedienten Produkts erfahren Sie bei Ihrer Gemeinde oder Stadtverwaltung.



Werfen Sie Ihr Produkt, wenn es ausgedient hat, im Interesse des Umweltschutzes nicht in den Hausmüll,

sondern führen Sie es einer fachgerechten Entsorgung zu. Über Sammelstellen und deren Öffnungszeiten können Sie sich bei Ihrer zuständigen Verwaltung informieren.

● **Garantie**

Das Produkt wurde nach strengen Qualitätsrichtlinien hergestellt und vor der Auslieferung sorgfältig geprüft. Im Falle von Material- oder Herstellungsfehlern haben Sie gegenüber dem Verkäufer des Produkts gesetzliche Rechte. Ihre gesetzlichen Rechte werden in keiner Weise durch unsere unten aufgeführte Garantie eingeschränkt.

Die Garantie für dieses Produkt beträgt 3 Jahre ab Kaufdatum. Die Garantiezeit beginnt mit dem Kaufdatum. Bewahren Sie den Originalkaufbeleg an einem sicheren Ort auf, da dieses Dokument als Nachweis des Kaufs erforderlich ist.

Alle Schäden oder Mängel, die bereits zum Zeitpunkt des Kaufs vorhanden sind, müssen unverzüglich nach dem Auspacken des Produkts gemeldet werden.

Sollte das Produkt innerhalb von 3 Jahren ab Kaufdatum einen Material- oder Herstellungsfehler aufweisen, werden wir es – nach unserer Wahl – kostenlos für Sie reparieren oder ersetzen. Die Garantiezeit verlängert sich durch einen stattgegebenen Gewährleistungsanspruch nicht. Dies gilt auch für ersetzte und reparierte Teile.

Diese Garantie erlischt, wenn das Produkt beschädigt oder unsachgemäß verwendet oder gewartet wurde.

Die Garantie deckt Material- und Herstellungsfehler ab. Diese Garantie erstreckt sich weder auf Produktteile, die normalem Verschleiß unterliegen, und somit als Verschleißteile gelten (z. B. Batterien, Akkus, Schläuche, Farbpatronen), noch auf Schäden an zerbrechlichen Teilen, z. B. Schalter oder Teile aus Glas.

● **Abwicklung im Garantiefall**

Um eine schnelle Bearbeitung Ihres Anspruchs zu gewährleisten, beachten Sie die folgenden Hinweise:

Halten Sie den Originalkaufbeleg und die Artikelnummer (IAN 485899_2501) als Nachweis für den Kauf bereit.

Sie finden die Artikelnummer auf dem Typenschild, einer Gravur auf dem Produkt, der Startseite der Bedienungsanleitung (unten links) oder als Aufkleber auf der Rück- oder Unterseite des Produkts.

Sollten Funktionsfehler oder sonstige Mängel auftreten, wenden Sie sich zunächst telefonisch oder per E-Mail an die unten aufgeführte Serviceabteilung.

Sobald das Produkt als defekt erfasst wurde, können Sie es kostenlos an die Ihnen mitgeteilte Service-Anschrift zurücksenden. Stellen Sie sicher, dass Sie den Originalkaufbeleg (Kassenbono) sowie eine kurze, schriftliche Beschreibung beilegen, in der die Einzelheiten des Defekts und der Zeitpunkt des Auftretens dargelegt sind.

● Service

DE Service Deutschland
Tel.: 0800 5435 111

E-Mail: owim@lidl.de

AT Service Österreich
Tel.: 0800 292726

E-Mail: owim@lidl.at

CH Service Schweiz
Tel.: 0800562153
E-Mail: owim@lidl.ch

